

Bienvenido

Le agradecemos que haya elegido el **Peugeot 2008**.

Este documento presenta la información y las recomendaciones esenciales que le permiten familiarizarse con el vehículo de forma segura. Le recomendamos encarecidamente que consulte este documento, así como la sección de mantenimiento y garantía al final deste manual, que contiene información sobre las garantías, el mantenimiento y la asistencia de PEUGEOT ASSISTENCE asociados con el vehículo.

Su vehículo solo dispondrá de una parte del equipamiento descrito en este documento, en función del nivel de acabado, la versión y las especificaciones del país de comercialización.

Las descripciones e ilustraciones son únicamente orientativas.

Automóviles PEUGEOT se reserva el derecho de modificar las especificaciones técnicas, el equipamiento y los accesorios sin obligación de actualizar esta guía.

Si se transfiere la propiedad del vehículo, asegúrese de que esta **Guía de Utilización y Mantenimiento** se entrega al nuevo propietario.

Leyenda



Alerta de seguridad



Información complementaria



Características medioambientales



Ubicación del equipamiento/botón que se describe marcada mediante una zona negra.

Toma de contacto

Eco-conducción

Instrumentación de abordó

Tablero de instrumentos	8
Testigos	9
Indicadores	14
Pantalla Touch Screen 7"	18
Ordenador de abordó pantalla táctil 7"	22
Ordenador de abordó	23
Ajustar la fecha y la hora	24
Reóstato de iluminación	24

Aperturas

Mando a distancia y llave	25
Cierre centralizado	27
Puertas	30
Techo panorámico	31
Baúl	32
Mandos de emergencia del baúl	32
Alarma	33
Levantavidrios eléctricos	35

Ergonomía y confort

Posición de conducción	37
Asientos delanteros	39
Asiento trasero monobloque	40
Ajuste del volante	41
Retrovisores	42
Ventilación	43
Aire acondicionado manual	45
Desempañado delantero y trasero	46
Climatizador automático digital bizona	47
Desempañado trasero	50
Confort interior	51
Cargador inalámbrico	67
Cubrealfombras	54
Luces de techo	55
Acondicionamiento del baúl	56
Luces de baúl	57

Iluminación y visibilidad

Mando de luces	58
Encendido automático de las luces	59
Luces diurnas/de posición (LED)	60
Reglaje de la altura los faros	60
Faros y luz trasera antiniebla	61
Alumbrado estático de intersección (Cornering Light)*	62
Mando del limpiaparabrisas	63

3 Barrido automático del limpiaparabrisas	64
Lavaparabrisas / Limpialuneta	65
Limpialuneta	65
Cambio de uma escobilla	66

Seguridad

5 Recomendaciones generales de seguridad	67
Luces de giro	68
Señal de emergencia	68
Bocina	68
Programa de estabilidad electrónica (ESC)	69
Cinturones de seguridad	73
Airbags	76
Información general sobre los asientos para niños	79
Asientos infantiles recomendados	81
Instalación de asientos para niños	82
Fijaciones ISOFIX	84
Instalación de asientos ISOFIX	87
Matafuegos	88
Triángulo de preseñalización	88
Seguro para niños mecánico	89

Conducción 6	
Consejos de conducción	90
Protección antirrobo	91
Arranque/parada del motor con la llave	92
Freno de estacionamiento	94
Indicador cambio de marcha (GSI)	95
Caja manual de 5 velocidades	95
Caja de cambios automática (AT6)	96
Sistemas Sport y EcoDrive	99
Liberación de la palanca de velocidades	100
Limitador de velocidad	101
Regulador de velocidad	103
Memorización de las velocidades	106
Ayuda al arranque en pendiente	107
Ayuda al estacionamiento	108
Cámara de marcha atrás	109

Información práctica 7	
Depósito de combustible	100
Calidad de los combustibles utilizados para motores Nafta/Flex	111
Capot	112
Motor 1.6 16V Nafta / Flex	113
Motor 1.6 THP Nafta / Flex	114
Revisión de los niveles	115
Controles	117
Informaciones importantes	119

En caso de avería 8	
Cambio de una rueda	120
Cambio de una lámpara	125
Cambio de un fusible	131
Batería 12 V	137
Modo economía de energía	142
Rotación de neumáticos	142
Cambio de una escobilla del limpiaparabrisas	143
Montaje de las barras de techo	144
Remolcado del vehículo	145
Enganche de un remolque	146
Puntos de fijación de un remolque	147
Consejos de mantenimiento	148
Accesorios	148

Caraterísticas técnicas 9	
Motorizaciones y Cajas de Velocidades	149
Masas y cargas	150
Dimensiones	151
Elementos de identificación	152
Neumáticos y Presión	153

Áudio y telemática	
Sistemas de audio	156

Mantenimiento y Garantía

Peugeot Assistance

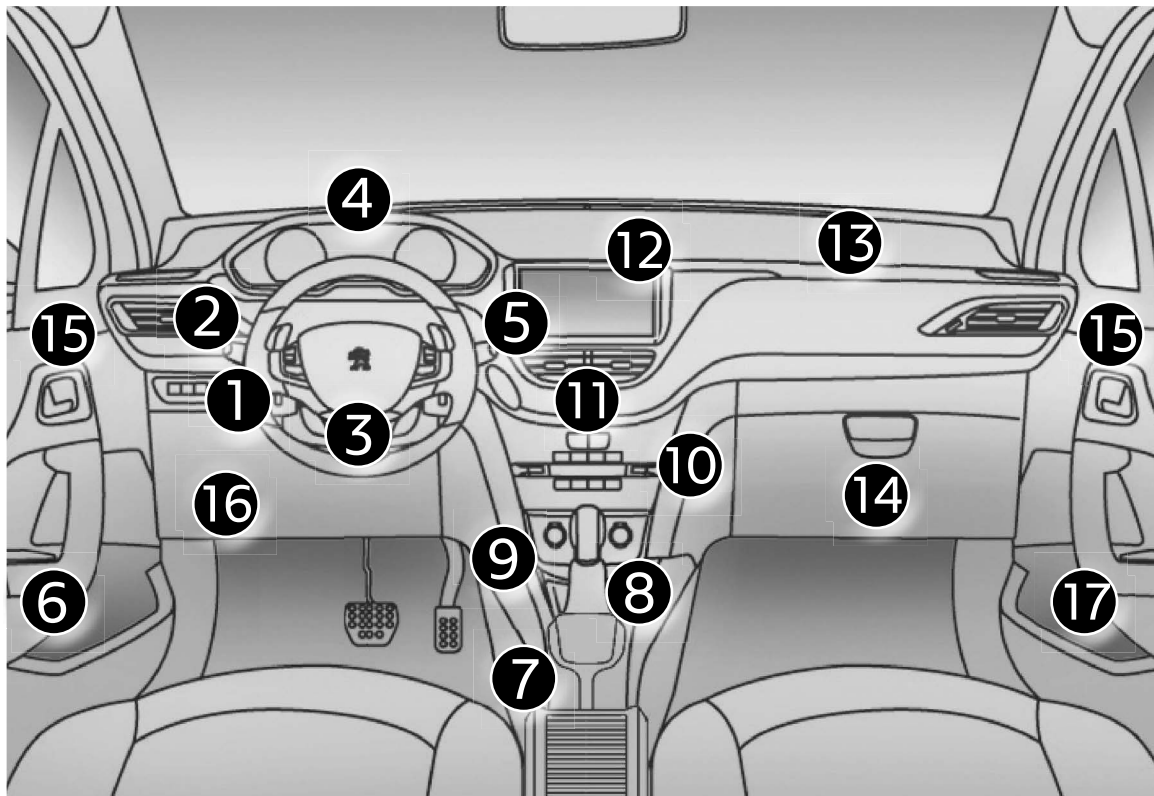

Puesto de conducción*

1. Comandos del regulador /limitador de velocidad / Comandos en el volante.
2. Comandos de luces y de indicadores de dirección.
3. Airbag del conductor / Bocina.
4. Tablero de instrumentos.
5. Comandos de limpiaparabrisas / lavaparabrisas / ordenador de abordo.
6. Mandos de los retrovisores exteriores
Mandos de los levantavidrios.
7. Freno de estacionamiento.
8. Palanca de cambios.
9. Toma de accesorios de 12 V.
Toma USB de carga.
10. Mandos de calefacción / aire acondicionado.
11. Botones de la señal de emergencia y del cierre centralizado.
12. Pantalla multifunción / Toma USB.
13. Airbag del acompañante.
14. Guanterera.
15. Mando de apertura de las puertas.
16. Caja de fusibles
17. Mando del levantavidrios acompañante.

*Según versión o país

Eco-conducción

La eco-conducción consiste en un conjunto de prácticas cotidianas que permiten optimizar el consumo de combustible y las emisiones de CO₂.

Respete las indicaciones de mantenimiento

Revise con regularidad y en frío la presión de inflado de los neumáticos, consultando la etiqueta situada en el marco de la puerta del lado del conductor. Efectúe esta revisión especialmente:

- antes de un desplazamiento de larga distancia;
- en cada cambio de estación;
- después de un estacionamiento prolongado.

No olvide revisar también la rueda de auxilio.

Realice un mantenimiento regular del vehículo (aceite, filtro de aceite, filtro de aire...) y siga el calendario de las operaciones recomendadas por el fabricante.

Al llenar el depósito, no insista después del tercer corte de la pistola para evitar derramar combustible.

En un vehículo nuevo, observará que el consumo medio de combustible se regulariza después de los 3.000 primeros kilómetros.

Neumáticos de bajo consumo

Este vehículo utiliza neumáticos con baja resistencia al rodaje, que proporciona una reducción en el consumo de combustible. Encuentre más informaciones sobre las presiones de inflados y recomendaciones de utilización.

Optimice el uso de la caja de velocidades

Con una caja de marchas manual, utilice la función "**Indicador de cambio de marchas (GSI)**", que tiene el objetivo de indicar al conductor el mejor momento del cambio de marchas visando la condición más económica en cuanto al consumo de combustible.

Con caja de velocidades automática, circule en posición Drive "**D**", sin pisar con fuerza ni bruscamente el pedal del acelerador.

Conduzca con suavidad

Respete las distancias de seguridad entre los vehículos, favorezca el freno motor con respecto al pedal del freno y pise el acelerador de forma progresiva. Estas actitudes contribuyen a ahorrar combustible, reducir las emisiones de CO₂ y atenuar el ruido de la circulación.

Cuando las condiciones del tráfico permitan una circulación fluida, si el volante dispone del mando "Cruise", seleccione el regulador de velocidad a partir de 40 km/h.

Indicador de consumo y Función ECO

El Indicador de consumo es un indicador de consumo de combustible, cuya función es auxiliar al conductor a conducir el vehículo, de manera más económica posible en cuanto al consumo de combustible, teniendo en cuenta las condiciones de tráfico y del recorrido. La función ECO permite que la caja de marchas automática se adapte para optimizar el consumo de combustible.



Neumáticos - Compruebe cada 15 días la presión de los neumáticos y utilice la presión indicada para su vehículo en el Guía de utilización o en la etiqueta situada en el marco de la puerta del conductor.



Peso - Evite dejar objetos en el vehículo, cuanto más pesado sea el vehículo, mayor será su consumo.



Aceleradas - Busque acelerar con suavidad. La aceleración brusca e innecesaria afecta mucho a su medio de consumo. Evite esta práctica.



Velocidad - Evite velocidades superiores a las permitidas en las vías.



Vidrios - Conducir su vehículo con los vidrios abiertos genera gran interferencia en la aerodinámica y el consumo, principalmente a velocidades superiores a 70 km / h.

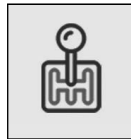

Cambio de marcha - Realice los cambios cerca de los 2.500 RPM (rotaciones por minuto) y si su vehículo tiene el **GSI (Indicador de Cambio de Marchas)** siga las indicaciones presentadas en el panel de su vehículo.



Pendientes en punto muerto - Deje el vehículo siempre con una marcha engranada y libere el acelerador cuando en pendientes. Esto hará que el sistema de inyección corte el combustible. Dejar el vehículo en punto muerto (N en las cajas automáticas) en pendientes no garantiza ahorro de combustible.

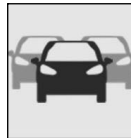

En el tránsito - Al ver un semáforo rojo o amarillo, reduzca la aceleración hasta el momento de frenar. Evite las altas revoluciones del motor y las aceleraciones sin necesidad.



Combustible - Combustible adulterado genera interferencia en el consumo medio pues perjudica la lectura del sistema de inyección electrónica.

Tablero de instrumentos*

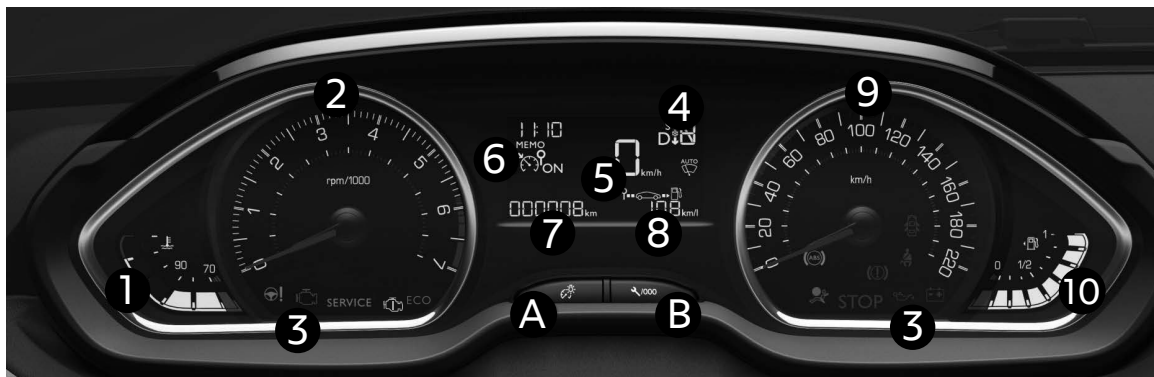

Cuadrantes y pantallas

1. Indicador de temperatura del líquido de refrigeración.
2. Cuantarevoluciones (x 1.000 rpm).
3. Testigos
4. Indicador posición del selector de la caja automática.
5. Velocímetro digital (km/h).
Esta función puede desactivarse pulsando de forma prolongada la tecla **B**.
6. Consignas del regulador o limitador de velocidad.
7. Indicador de mantenimiento y cuenta-kilómetros total (km).
Estas funciones se indican sucesivamente al poner el contacto.
8. Cuentakilómetros parcial (km) y ordenador de abordo.
9. Indicador de velocidades (km/h).
10. Indicador de nivel de combustible.

Teclas de mando

- A. Reóstate de iluminación general.
- B. Recordatorio de la información de mantenimiento.
Puesta a cero del indicador de mantenimiento.
Ajuste de la hora.
Activación/Desactivación del velocímetro digital.

*Según versión o país

Testigos*

Al dar el contacto

Al dar el contacto del vehículo, algunos testigos de alerta se encienden durante unos segundos.

Al arrancar el motor, esos testigos deben apagarse.

Si alguno permanece encendido, consulte en esta guía el testigo de alerta correspondiente antes de iniciar la marcha.

Avisos asociados

El encendido de un testigo puede ir acompañado de una señal acústica y un mensaje en una pantalla.

En relación al tipo de alerta sobre el estado operativo del vehículo, le permiten determinar si la situación es normal o si se ha producido una anomalía: consulte la descripción de cada testigo para más información.

Testigos

Con el motor en marcha o el vehículo en circulación, el encendido de uno de los siguientes testigos indica la aparición de una anomalía que requiere la intervención del conductor.

Debe realizarse un diagnóstico complementario de toda anomalía que provoque el encendido de un testigo de alerta. Para ello, sírvase del mensaje asociado.

Si surge algún problema, no dude en consultar con la red PEUGEOT o con un taller calificado.

Al poner el contacto

Algunos testigos rojos o naranjas se encienden durante unos segundos al dar el contacto del vehículo. Estos testigos deben apagarse al arrancar el motor.

Para más información sobre algún sistema o alguna de estas funciones, consulte el apartado correspondiente.

Testigo encendido continuo

El encendido de un testigo rojo o naranja indica la aparición de una anomalía que debe investigarse.

Si un testigo permanece encendido

Las referencias **(1)**, **(2)** y **(3)** en la descripción de la advertencia y del testigo le indican si debe ponerse en contacto con un profesional calificado además de las medidas inmediatas recomendadas.

(1): Debe detener el vehículo.

Detenga el vehículo en cuanto las condiciones de seguridad se lo permitan y quite el contacto.

(2): Póngase en contacto con la red PEUGEOT o un taller calificado.

(3): Visite la red PEUGEOT o un taller calificado.

*Según versión o país

Testigos de alerta color rojo

STOP



Fijo, asociado a otro testigo de alerta, acompañado de un mensaje y de una señal acústica.

Se ha detectado un fallo grave del motor, el sistema de frenos, la dirección asistida, la caja de cambios automática o una anomalía eléctrica importante.

Lleve a cabo (1) y a continuación (2).

Sistema de autodiagnóstico del motor



Fijo.
Detección de un fallo grave del motor.

Lleve a cabo (1) y a continuación (2).

Temperatura máxima del líquido de refrigeración del motor



Fijo La temperatura del sistema de refrigeración es demasiado alta.

Lleve a cabo (1) y, a continuación, deje enfriar el motor antes de rellenar el nivel si es necesario. Si el problema persiste, lleve a cabo (2).

Presión del aceite del motor



Fijo.
Fallo del sistema de lubricación del motor.

Lleve a cabo (1) y a continuación (2).

Carga de la batería de 12 V



Fijo.
Fallo del circuito de carga de la batería (bornes sucios, correa del alternador destensada o rota, etc.).

Limpie y apriete los bornes. Si el testigo de alerta no se apaga al arrancar el motor, lleve a cabo (2).

Puerta(s) abierta(s)



Fijo, asociado a un mensaje de identificación del acceso.

Una puerta o el portón del baúl no está cerrado correctamente (velocidad inferior a 10 km/h).



Fijo, asociado a un mensaje de identificación del acceso y completado con una señal acústica.

Una puerta o el portón del baúl no está cerrado correctamente (velocidad superior a 10 km/h).

Cinturones de seguridad no abrochados/desabrochados



Alerta sonora creciente y visual cuando el cinturón de seguridad del conductor y/o pasajero no se ha abrochado o se lo ha desabrochado.

Freno de estacionamiento manual



Fijo.
El freno de estacionamiento está aplicado o no se ha soltado correctamente.

Frenos



Fijo.
El nivel de líquido de frenos se ha reducido significativamente.

Lleve a cabo (1) y reponga el nivel con un líquido que cumpla las recomendaciones del fabricante. Si el problema persiste, lleve a cabo (2).



Fijo.
Fallo en el sistema de distribución electrónica de la fuerza de frenado (REF).

Lleve a cabo (1) y a continuación (2).

Testigos de alerta color naranja

Servicio

SERVICE

Temporalmente encendido, acompañado de un mensaje.

Detección de una o varias anomalías leves que no tienen testigo de alerta específico.

Identifique la causa de la anomalía consultando el mensaje que aparece en el cuadro de instrumentos.

Usted puede encargarse de algunos de los problemas como, por ejemplo, una puerta abierta o que la pila del mando a distancia se ha agotado. Para las demás anomalías, lleve a cabo (3).

SERVICE

Fijo, acompañado de un mensaje.

Detección de una o varias anomalías graves que no tienen testigo de alerta específico.

Identifique la causa de la anomalía consultando el mensaje que aparece en el cuadro de instrumentos, y a continuación (3).

SERVICE



Testigo de mantenimiento fijo y llave de mantenimiento intermitente y después fijo. Se ha superado el plazo de revisión. Lleve a revisar el vehículo lo antes posible.

Pre calentamiento del motor (Flex)*



Temporalmente encendido (hasta 30 segundos aproximadamente en condiciones meteorológicas extremas).

Espera a que el testigo de alerta se apague antes de arrancar. El tiempo de encendido del testigo está determinado por las condiciones meteorológicas y puede ser de hasta 30 segundos en condiciones meteorológicas extremas.

Si no es posible realizar el arranque del motor, retorne la llave a posición **1 (Stop)** y luego a la posición **2 (Contacto)** y esperar el testigo de pre calentamiento de combustible vuelva a apagarse y arranque entonces el motor.

Nivel de combustible bajo



Fijo, con el testigo de reserva mostrado en naranja, acompañado de una señal acústica y un mensaje.

La primera vez que se enciende, la cantidad de combustible que queda en el depósito es de **unos 7,0 litros** (reserva).

Esta señal sonora y el mensaje se repiten, cada vez con mayor frecuencia, a medida que el nivel baja hasta **"0"**.

Capacidad del depósito: aproximadamente 55 litros.

Nunca circule hasta agotar la reserva, ya que corre el riesgo de dañar los sistemas anticontaminación y de inyección.

*Según versión o país

Sistema de autodiagnóstico del motor



Intermitente.

Fallo del sistema de gestión del motor. Existe el riesgo de que el catalizador se destruya.

Debe llevar a cabo (2).



Fijo.

Fallo del sistema de control de emisiones.

El testigo de alerta debe apagarse al arrancar el motor.

Lleve a cabo (3) inmediatamente.



Fijo.

Detección de un fallo importante del motor. Lleve a cabo (3).



Fijo.

Detección de un fallo leve del motor. Lleve a cabo (3).

Dirección asistida



Fijo.

Fallo de la dirección asistida.

Conduzca con cuidado a velocidad moderada y, a continuación, lleve a cabo (3).

*Según versión o país

Antibloqueo de las ruedas (ABS)



Fijo.

Fallo del sistema de frenos antibloqueo.

El vehículo conserva una frenada clásica.

Conduzca con prudencia a velocidad moderada, y a continuación (3).

Control dinámico de estabilidad (DSC) / Antipatinado de las ruedas (ASR)*



Intermitente.

El ajuste del DSC/ASR se activa si se produce una pérdida de tracción o una salida de la trayectoria.



Fijo.

Fallo del sistema DSC/ASR.

Lleve a cabo (3).

Sistema de ayuda al estacionamiento*



Fijo, acompañado de la indicación de un mensaje y una señal acústica. El sistema presenta un fallo.

Lleve a cabo (3).

Airbags



Fijo.

Fallo de uno de los airbags o de los pretensores de los cinturones de seguridad.

Lleve a cabo (3).

Luz antiniebla trasera



Fijo.

La luz antiniebla trasera está encendida.

Testigos de alerta color verde

Barrido automático del limpiaparabrisas



Fijo.

El barrido automático del limpiaparabrisas está activado.

Luces de giro



Intermitente, con alerta sonora.

Los intermitentes parpadean una vez.

Luces de posición



Fijo.

Las luces están encendidas.

Luces bajas

Fijo.

Las luces están encendidas.

Faros antiniebla*

Fijo.

Los faros antiniebla están encendidos.

Programa ECO*

Fijo.

Con esta función activada la caja de velocidades automática si adecua para optimizar el consumo de combustible.

Testigos de alerta color azul**Luces altas**

Fijo.

Las luces están encendidas.

Testigos negros/blancos**Pie sobre el freno***

Fijo. No se ha pisado el pedal del freno o la presión que se ejerce sobre él es insuficiente.

Con una caja de cambios automática, con el motor en marcha, antes de soltar el freno de estacionamiento, para salir de la posición P. Este testigo de alerta permanecerá encendido si intenta liberar el freno de estacionamiento sin pisar el pedal del freno.

Programa Sport*

Fijo.

Con esta función activada la caja de velocidades automática si adecua para incrementar el rendimiento del vehículo.

*Según versión o país

Indicadores

Indicador temperatura líquido de refrigeración



Con el motor en marcha:

- En la zona **A**, la temperatura es correcta.
- En la zona **B**, la temperatura es demasiado alta; el testigo de alerta asociado y el testigo de alerta de **STOP** central se encenderán en rojo en el cuadro de instrumentos, acompañados por un mensaje y una señal acústica.

Deténgase inmediatamente cuando las condiciones de seguridad lo permitan.

Espera unos minutos antes de apagar el motor.

Consulte con la Red PEUGEOT.

Después de circular durante unos minutos, la temperatura y la presión del circuito de refrigeración aumentan.

Para completar el nivel:

- ☞ Espere a que se enfríe el motor.
- ☞ Afloje el tapón ligeramente para dejar que caiga la presión.
- ☞ Una vez que la presión haya caído, retire el tapón.
- ☞ Complete el nivel hasta la marca "MAXI".

❗ Después de quitar el contacto, abra con cuidado el capó y compruebe el nivel de líquido de refrigeración.

❗ Tenga cuidado para no quemarse al llenar el depósito de líquido de refrigeración. No lo llene por encima de la marca de máximo (indicada en el depósito).

❗ Para más información relativa a la **Comprobación de los niveles**, consulte el apartado correspondiente.

Indicador del nivel de combustible



Muestra el nivel de combustible en el depósito cuando se pone el contacto en la posición 2.

0 : Vacío

1 : Lleno

Llene imperativamente el depósito para evitar quedar inmovilizado.

Hasta que no se cargue una cantidad suficiente de combustible (10 litros min.), este testigo se enciende cada vez que se pone el contacto, acompañado de una señal sonora y un mensaje.

Capacidad del depósito: aproximadamente **55 litros**.

Cuentarevoluciones

Evite aproximarse del límite máximo de revoluciones **A** del motor, para preservar la vida útil del motor.

La aproximación del límite máximo de revoluciones indica la necesidad de engranar una marcha más alta.



⚠ Al acercarse al límite máximo de revoluciones **A**, el sistema de inyección electrónica corta el flujo de combustible para protección del motor. Este corte de combustible ocasiona pérdida de potencia del motor.

Pantalla*

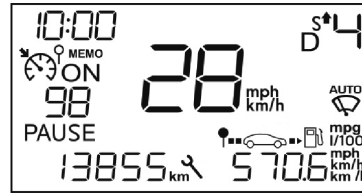

Consignas del regulador de velocidad.



Consignas del limitador de velocidad.



Indicador de mantenimiento.



Indicador de cambio de marcha en caja de velocidades manual.



Posición del selector de la caja de velocidades automática.



Indicador de velocidad digital (km/h o mph).

13855_{km}

Cuentakilómetros total (km o millas).

570.6

Cuentakilómetros parcial (km o millas).

*Según versión o país

Indicador de mantenimiento



El indicador de mantenimiento 1 se muestra durante unos segundos al poner el contacto. Informa al conductor de cuándo debe efectuar la siguiente revisión, conforme al plan de mantenimiento del fabricante.

El plazo se calcula desde la última puesta a cero del indicador y está determinado por dos parámetros:

- el kilometraje recorrido;
- el tiempo transcurrido desde la última revisión.

Kilometraje hasta la siguiente revisión superior a 1.000 km

Al poner el contacto, no aparece ninguna información de mantenimiento en la pantalla.

Kilometraje hasta la siguiente revisión inferior a 1.000 km

Ejemplo: Le quedan 900 km por recorrer hasta la próxima revisión.

Al poner el contacto, la pantalla indica durante 7 segundos:



Siete segundos después de poner el contacto, el cuentakilómetros total vuelve a su funcionamiento normal. **La llave se queda encendida** para avisarle de que debe realizar una revisión próximamente.



Kilometraje previsto para la revisión sobrepasado

Cada vez que se pone el contacto, **la llave parpadea** durante 7 segundos para avisar al conductor de que debe realizar la revisión enseguida.

Ejemplo: Ha superado en 300 km el kilometraje previsto para la revisión.

Al poner el contacto, la pantalla indica durante 7 segundos:

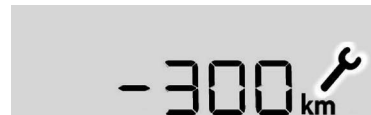

Siete segundos después de poner el contacto, el cuentakilómetros total vuelve a su funcionamiento normal. **La llave sigue permaneciendo encendida.**



El kilometraje que queda por recorrer puede estar ponderado por el factor tiempo, en función de los hábitos de circulación del conductor. La llave también puede encenderse si se ha superado el plazo previsto de 1 año para la revisión, indicado en la **sección de mantenimiento y garantías.**

Puesta a cero del indicador de mantenimiento



Después de cada revisión, debe poner a cero el indicador de mantenimiento.

Para ello, realice el siguiente procedimiento:

- ☞ Corte el contacto.
- ☞ Pulse el botón de puesta a cero del cuentakilómetros parcial y manténgalo pulsado.
- ☞ Ponga el contacto; la pantalla del cuentakilómetros empieza una cuenta atrás.
- ☞ Cuando la pantalla indique "**0**", suelte el botón; la llave desaparece.

Recordatorio de la información de mantenimiento

En cualquier momento, usted puede acceder a la información de mantenimiento en la pantalla táctil.



- Seleccione el menú "**Ayuda a la conducción**".



- En la página secundaria, pulse en "**Diagnóstico**".

La información sobre el mantenimiento se muestra en la pantalla.

Cuentakilómetros total

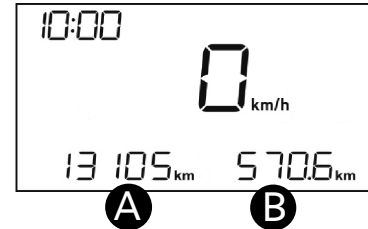

El kilometraje total se indica en la zona **A** de la pantalla, y el kilometraje parcial, en la zona **B**.

Puesta a cero del cuentakilómetros parcial

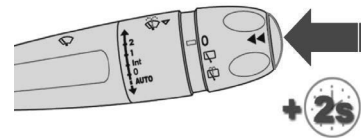

Cuando aparezca en pantalla el kilometraje parcial, pulse el botón durante dos segundos.

Pantalla Touch Screen 7” *

Este sistema permite acceder a:

- Los menús de configuración de las funciones y del equipamiento del vehículo.
- Los mandos de los dispositivos de audio y del teléfono y a la información asociada.

La indicación de las funciones de ayudas visuales a la maniobra (ayuda gráfica al estacionamiento).

- Aplicaciones para teléfono (CarPlay y Android Auto) y para el vehículo (ordenador de abordo).
- Acceso a los comandos de navegación cuando esté disponible a través de un Smartphone compatible conectado a través del cable USB.

! Por motivos de seguridad, el conductor deberá realizar las operaciones que requieran una atención especial con el vehículo parado. Algunas funciones no están disponibles durante la circulación

*Según versión o país

**Según el equipamiento

Funcionamiento general

Estado de los indicadores

Algunas teclas incluyen un indicador para indicar el estado de la función correspondiente.

Indicador verde: se ha activado la función correspondiente.

Indicador naranja: se ha neutralizado la función correspondiente.

Funcionamiento o Modo de uso

Pulse "MENU" para acceder a los menús y luego pulse las teclas de la pantalla táctil. Algunos menús pueden mostrarse en dos páginas:(primera página y página secundaria).



Utilice esta tecla para acceder a información complementaria y los ajustes de determinadas funciones.



Utilice esta tecla para validar.



Utilice esta tecla para volver a la página anterior.

Recomendaciones

La pantalla es de tipo "capacitiva".

Utilizar la tecla MENU del lado izquierdo de la pantalla táctil o pulse con 3 dedos al mismo tiempo en la pantalla táctil para acceder a los menús

Para mantener la pantalla, se recomienda utilizar un trapo suave no abrasivo (gamuza de gafas) sin producto adicional. No utilizar objetos puntiagudos en la pantalla. No tocar la pantalla con las manos mojadas.

Banda superior

En la banda superior de la pantalla táctil se muestra de forma permanente determinada información:

- Resumen de datos del aire acondicionado y acceso al menú simplificado (ajuste de la temperatura y caudal de aire únicamente)
- Resumen de la información de los menús **Radio multimedia**, **Teléfono**.
- Zona de notificaciones (SMS y correo electrónico)**

i Tras unos segundos sin efectuar ninguna acción en la página secundaria, vuelve a la pantalla principal.



Pulse para acceder el MENU.



Ajuste del volumen sonoro.



Ver "Audio y telemática".



Vehículo

Permite activar, desactivar, configurar algunas funciones del vehículo.



Aplicaciones

Permite acceder al ordenador de abordo.

Permite ejecutar algunas aplicaciones de su smartphone a través de CarPlay® o Android Auto®. Ver "Audio y telemática".



Navegación*

Accede los comandos de navegación si dispone, a través de un Smartphone compatible con CarPlay® o Android Auto. Ver "Audio y telemática".



Climatización

Permite gestionar los distintos reglajes de temperatura, caudal de aire...



Teléfono

Ver "Audio y telemática".



Radio







Ver "Audio y telemática".

*Según versión o país



Menu "Reglajes"*

Las posibilidades de configuración de la pantalla táctil y del cuadro de abordo digital están detalladas en la siguiente tabla.

Tecla	Función correspondiente	Comentarios
	Reglajes Audio	Configurar un perfil personal, configurar el sonido (balance, ambiente...) y la pantalla (idioma, unidades, fecha, hora...).
	Apagado de la pantalla	Apagado de la pantalla (pantalla en negro).
	Configuración del sistema	Selección de las unidades: - temperatura (°Celcius o °Fahrenheit); - distancias y consumos (l/100 km, mpg o km/l).
	Fecha /Hora	Ajuste de la hora, de la fecha y del formato.
	Idiomas	Selección del idioma de la pantalla táctil y del cuadro de abordo digital.
	Configuración de la pantalla	Configuración de la pantalla táctil y del cuadro de abordo digital



*Según versión o país



Menu "Conducción"

Las posibilidades de configuración de la pantalla táctil y del cuadro de abordó digital están detalladas en la siguiente tabla.

Pestana "Parámetros del vehículo"*

Familias	Funciones	
Luces		- Alumbrado de cortesía (vehículos equipados con encendido automático de los faros).
Confort		- "Limpiapuneta asociado a la marcha atrás": activación/neutralización del limpiapuneta asociado a la marcha atrás.

Pestana "Ayuda a la conducción" *

Función	Comentarios
Función Check	Realiza un diagnóstico para identificar las alertas de los defectos existentes en el vehículo
Ayuda al estacionamiento	Activación/neutralización de la función.

*Según versión o país

Ordenador de abordo con pantalla Touch Screen 7" *

Sistema que ofrece información en tiempo real sobre el recorrido efectuado (autonomía, consumo...).

Visualización de los datos

MENU

- Pulse en **MENU**, situado en la fachada de la pantalla Touch Screen, para ver los diferentes iconos.



- Pulse en el icono **Aplicaciones**



- En **Apps del vehículo**, pulse en el icono **Ordenador de bordo**. Las siguientes informaciones se muestran en la pantalla.



- Información instantánea con:
 - la autonomía;
 - el consumo instantáneo;



- Recorrido "1" y "2" con:
 - la distancia recorrida;
 - el consumo medio;
 - la velocidad media, para el primer recorrido.

Los recorridos "1" y "2" son independientes y se usan del mismo modo.

El recorrido "1" permite efectuar, por ejemplo, cálculos diarios y el recorrido "2", cálculos mensuales.

Puesta a cero del recorrido



- Cuando el recorrido deseado aparezca en pantalla, pulse el campo de puesta a cero, situado en la parte superior derecha de la pantalla táctil.

*Según versión o país

Ordenador de abordo del tablero de instrumentos

Visualización de los datos

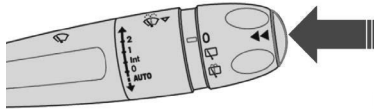

- Pulse el botón situado en el extremo del **mando del limpiaparabrisas** para ver sucesivamente los distintos menús.
- Información instantánea, con:
 - la autonomía,
 - el consumo instantáneo,
 - la velocidad media,
 - el consumo medio,
 - la distancia recorrida; para el primer recorrido.



Puesta a cero del recorrido

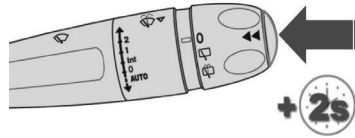

- Cuando el recorrido deseado aparece en pantalla, pulse durante más de dos segundos el botón situado en el extremo del mando del limpiaparabrisas.

Algunas definiciones...

Autonomía (km)



Indica el número de kilómetros que se pueden aún recorrer con el combustible que queda en el depósito, en función del consumo medio de los últimos kilómetros recorridos. Este valor puede variar después de un cambio de conducción o de relieve que ocasione una variación importante del consumo instantáneo.

Cuando la autonomía es inferior a 30 km, aparecen unos guiones. Después de cargar

un mínimo de 10 litros de combustible, la autonomía vuelve a calcularse y aparece en la pantalla si supera los 100 km.

Consumo instantáneo



(l/100 km o km/l)

Es la cantidad media de combustible consumida en los últimos segundos. Esta función sólo se muestra a partir de 30 km/h.



Consumo medio

(l/100 km o km/l)

Es la cantidad media de combustible consumida desde la última puesta a cero del ordenador.

Velocidad media (km/h)



Es la velocidad media calculada desde la última puesta a cero del ordenador (con el contacto puesto).



Distancia recorrida

Indica la distancia recorrida en km desde la última puesta a cero del ordenador.

Ajustar fecha y hora* Reóstato de Pantalla Touch Screen 7" iluminación

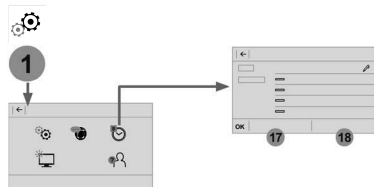

MENU Pulse **MENU** para visualizar el "MENU GENERAL"

 Pulse "Ajustes".

 En la página secundaria seleccione "Hora/Fecha".

Seleccione "Ajustar hora - fecha". Modifique los parámetros utilizando el teclado digital y luego valide.

 Pulse en la flecha para salir.

*Según versión o país



Sistema que permite adaptar manualmente la intensidad luminosa del cuadro de abordo y la pantalla táctil en función de la luminosidad exterior.

 Con las luces encendidas pulse el botón para modificar la intensidad luminosa del puesto de conducción.

Cuando alcance la intensidad luminosa deseada, suelte el botón.

Neutralización

Con las luces apagadas o en modo día (con el alumbrado diurno activado), cualquier acción sobre el botón no surtirá efecto.

Mando a distancia y llave*

Funcionamiento del mando a distancia

El mando a distancia permite realizar, según la versión, las siguientes funciones:

- desbloqueo/bloqueo del vehículo,
- desbloqueo y apertura parcial del baúl,
- bloqueo/desbloqueo de la tapa de llenado de combustible,
- localización del vehículo,
- inmovilizador del vehículo.

El mando a distancia incluye una llave sencilla que permite el desbloqueo o el cierre centralizado del vehículo a través de la cerradura de la puerta, y arrancar y apagar el motor. En condiciones normales de funcionamiento, es preferible utilizar el mando a distancia.

Los procedimientos de emergencia permiten bloquear o desbloquear el vehículo en caso de fallo de funcionamiento del mando a distancia, del cierre centralizado, de la batería, etc. Para obtener más información relativa a los **Procedimientos de emergencia**, consulte el apartado correspondiente.

Llave integrada

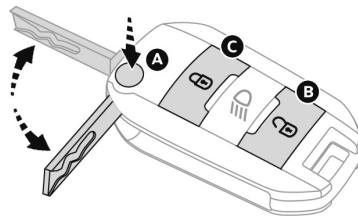

- A. Despliegue/Plegado.
- B. Desbloqueo.
Desactivación de la alarma.
- C. Bloqueo.
Localización del vehículo.
Activación de la alarma.

- Para expulsar la llave de su alojamiento, pulse el botón **A**.
- Pulse el botón **A** antes de plegar la llave para no dañar el mecanismo.

Desbloqueo del vehículo

1) Con el mando a distancia



Pulse este botón para desbloquear el vehículo.

El parpadeo de las luces de giro (Balizas) durante unos segundos indica:

- el desbloqueo del vehículo en las versiones sin alarma,
- la desactivación de la alarma en las demás versiones.

2) Con la llave

- Gire la llave en la cerradura de la puerta del conductor **hacia la parte delantera del vehículo** para desbloquearlo.

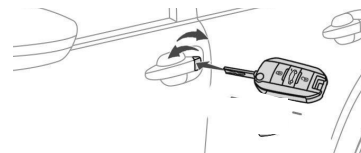

*Según versión o país

Bloqueo del vehículo

1) Con el mando a distancia



Pulse este botón para bloquear el vehículo.

La iluminación fija de las luces de giro (Balizas) durante unos segundos indica:

- el bloqueo del vehículo para las versiones sin alarma,
- la activación de la alarma en las demás versiones.

Si alguna de las puertas o el baúl se han quedado abiertos, el cierre centralizado no funciona; el vehículo se bloquea, desbloqueándose de inmediato, lo que se puede identificar por que los cierres producen un ruido de rebote.

Con la llave

- Gire la llave en la cerradura de la puerta del conductor **hacia la parte trasera** del vehículo para bloquearlo.

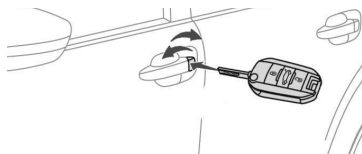

! Cuando el vehículo está bloqueado, si se desbloquea sin abrir una de las puertas o el baúl, se bloqueará de nuevo automáticamente después de aproximadamente treinta segundos.

! Bloqueo del vehículo

Circular con las puertas bloqueadas puede dificultar el acceso de los servicios de emergencia al habitáculo en caso de emergencia.

Como medida de seguridad (si hay niños abordo), retire la llave del contacto o llévase la llave electrónica cuando salga del vehículo.

Localización del vehículo

Esta función permite localizar el vehículo a distancia, especialmente cuando hay poca iluminación. Para ello, el vehículo debe estar bloqueado.



Pulse este botón. Las luces de techo se encenderán y las luces de giro (Balizas) parpadearán durante unos segundos.

Alumbrado de acompañamiento*

Con el mando a distancia



Una pulsación prolongada de este botón permite encender el alumbrado de acompañamiento (luces de posición, bajas y de patente).

Púselo una segunda vez antes del fin de la temporización para anular el alumbrado de acompañamiento.

! Mando a distancia

El mando a distancia de alta frecuencia es un sistema sensible. No lo manipule cuando lo lleve en el bolsillo, ya que podría desbloquear el vehículo sin que usted se dé cuenta.

El mando a distancia no funciona mientras la llave está en el contacto, aunque el contacto esté quitado.

Protección antirrobo

No realice ninguna modificación en el sistema de inmovilizador electrónico del vehículo, ya que podría provocar fallos de funcionamiento.

Protección antirrobo Antiarranque electrónico

La llave contiene un chip electrónico que posee un código particular. Al poner el contacto, este código debe ser reconocido para que el arranque sea posible.

El sistema de antiarranque electrónico bloquea el sistema de control del motor un momento después de cortar el contacto e impide la puesta en marcha del motor en caso de robo.

SERVICE

Si se produce un fallo de funcionamiento, se indica mediante el encendido de

este testigo, una señal sonora y un mensaje en la pantalla.

En ese caso, no será posible arrancar el vehículo. Consulte enseguida con la Red PEUGEOT.

¡ Guarde cuidadosamente la etiqueta adjunta a las llaves que le entregarán cuando adquiera el vehículo.

Bloqueo/desbloqueo de las puertas desde el interior

Cierre manual

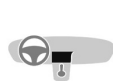

- Pulse este botón situado en la línea de mandos central para activar el cierre centralizado del vehículo (puertas y baúl) desde el habitáculo. El testigo del botón se enciende.
- Una nueva pulsación del botón desbloquea totalmente el vehículo. El testigo del botón se apaga.

⚠ El cierre centralizado no funciona si una de las puertas está abierta.

¡ Si el vehículo se ha bloqueado desde el exterior, el botón no estará operativo. Si el vehículo no está bloqueado, use el mando a distancia o la llave para desbloquear el vehículo o tire de uno de los mandos interiores de apertura de las puertas.

Automático (seguridad antirrobo)

Las puertas y el baúl pueden bloquearse automáticamente durante la circulación (velocidad superior a 10 km/h).

Para activar o desactivar esta función (que está activada por defecto):



Pulse el botón hasta que se oiga una señal acústica y aparezca un mensaje en la pantalla.

¡ Transporte de objetos largos o voluminosos

Pulse el botón del cierre centralizado para poder circular con el baúl abierto y las puertas desbloqueadas.

*Según versión o país

¶ Para una mejor protección antirrobo de la rueda de auxilio, en caso de acceso al interior del vehículo sin la utilización del mando a distancia de la llave o de la cerradura de la puerta, la apertura del portón del baúl estará bloqueada.

El portón del baúl sólo podrá abrirse después de un desbloqueo del vehículo mediante el mando a distancia de la llave.

Si el vehículo ha sido bloqueado por el mando a distancia de la llave y se abre a través de la cerradura de la puerta, el desbloqueo del portón del baúl sólo sucederá después de colocar la llave en la posición de contacto (luces del panel de instrumentos encendidas).

Recomendaciones

¶ **Si compra un vehículo de ocasión**
Haga que realicen una memorización de los códigos de las llaves en la red PEUGEOT para asegurarse de que las llaves que usted posee son las únicas que permiten poner el vehículo en marcha.

Procedimientos de emergencia

Para bloquear y desbloquear mecánicamente las puertas en caso de fallo del sistema de cierre centralizado o de descarga de la batería.

¶ En caso de fallo de funcionamiento del sistema de cierre centralizado, es imprescindible desconectar la batería para bloquear el baúl y asegurarse de ese modo de que el vehículo está completamente bloqueado.

Puerta del conductor

- Introduzca la llave en la cerradura de la puerta.
- Gire la llave hacia la parte trasera del vehículo para bloquearlo o hacia la parte delantera para desbloquearlo.

En las versiones sin alarma, el encendido de las luces de giro (Balizas) durante unos segundos confirma que el procedimiento se ha realizado correctamente.

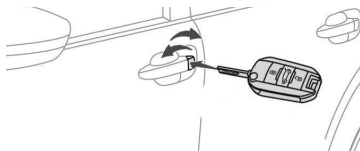

Puertas de los pasajeros

- En las puertas traseras, compruebe que el seguro para niños no esté activado.
- Retire con la llave el capuchón negro situado en el canto de la puerta.
- Introduzca la llave sin forzar en la cavidad y, sin girarla, desplace lateralmente el pestillo hacia el interior de la puerta.
- Retire la llave y vuelva a colocar el capuchón.

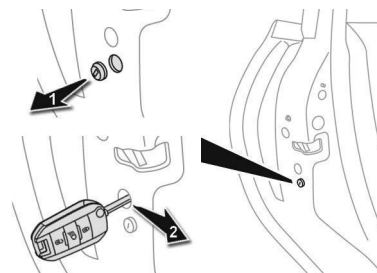

i Si el vehículo está equipado con alarma, no se activará al realizar el bloqueo con la llave. Si la alarma está activada, la sirena sonará al abrirla puerta; se apagará al dar el contacto.

Problema del mando a distancia

Después de desconectar la batería, de cambiar la pila o si se produce un fallo de funcionamiento del mando a distancia, no será posible abrir, cerrar o localizar el vehículo.

- En un primer momento, utilice la llave en la cerradura para abrir o cerrar el vehículo.
- Después reinicie el mando a distancia.

Si el problema persiste, consulte enseguida con la Red PEUGEOT.

Reinicialización

- Corte el contacto.
- Ponga la llave en posición **2 (contacto)**.
- Inmediatamente después, pulse el candado cerrado durante unos segundos.
- Corte el contacto y extraiga la llave. El mando a distancia volverá entonces a estar operativo.

Cambio de la pila

SERVICE

Cuando la pila se agota, se avisa mediante el encendido de este testigo, una señal sonora y un mensaje en la pantalla.

Tipo de pila: CR2032/3 voltios.

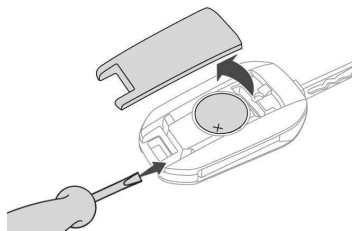

- Suelte la tapa introduciendo un destornillador pequeño en la ranura y levántela.
- Saque la pila agotada de su alojamiento.
- Introduzca la pila nueva observando que la polaridad sea la correcta y encaje la tapa en el alojamiento.
- Reinicie el mando a distancia.

Para más información relativa a la **Reinicialización del mando a distancia**, consulte el apartado correspondiente.



No tire a la basura las pilas del mando a distancia; contienen metales nocivos para el medio ambiente. Llévelas a un punto de recolección autorizado.

Reinicialización del mando a distancia

Después de cambiar la pila o si se produce un fallo de funcionamiento, puede ser necesario reiniciar el mando a distancia.

Mando a distancia



H-23779

Puertas

Apertura

Desde el exterior

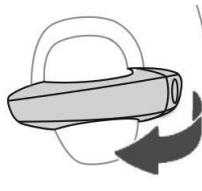

- Después de desbloquear el vehículo con el mando a distancia o con la llave, tire de la manecilla de la puerta.

Desde el interior

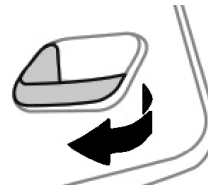

- Tire de una palanca de apertura de puerta en el interior. El vehículo se desbloqueará completamente.

i Las manecillas interiores de apertura de las puertas traseras no funcionan si el seguro para niños está activado.
Para más información sobre el **Seguro para niños**, consulte el apartado correspondiente.

Cierre

Cuando una puerta está mal cerrada:

- **con el motor en marcha o el vehículo en movimiento (velocidad inferior a 10 km/h)**, aparece un mensaje en la pantalla,
- **con el vehículo en movimiento (velocidad superior a 10 km/h)**, aparece un mensaje en la pantalla acompañado de una señal acústica.

Techo panorámico*

Dispositivo con una superficie panorámica de cristal tintado que permite aumentar la luminosidad y mejorar la visión en el habitáculo. Para mejorar el confort térmico, se ha equipado con una cortina de ocultación eléctrica.

Cortina de ocultación eléctrica*

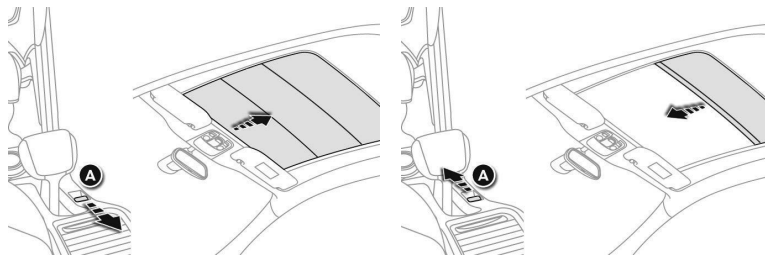

Apertura

- Levante el comando **A** hacia atrás. La cortina para luego que solte el comando.

Cierre

- Presione el comando **A** hacia la frente. La cortina para luego que solte el comando.

! En caso de pinzamiento durante la manipulación de la cortina, debe invertirse el movimiento de la cortina. Para ello, accione el mando correspondiente. Cuando el conductor accione el mando de la cortina debe asegurarse de que nadie impida que se cierre correctamente.

El conductor debe velar por la utilización correcta del comando de cortina por parte de los pasajeros.

Vigile a los niños durante la manipulación de la cortina.

i En días donde la temperatura externa esté muy elevada, se recomienda dejar cerrado la Cortina del Techo Cielo, cuando se deje el vehículo estacionado al aire libre (zona no cubierta).

*Según versión o país.

Baúl Apertura

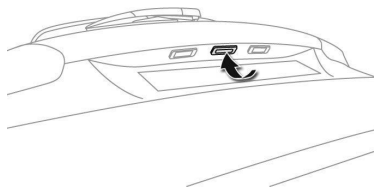

- Después de desbloquear el baúl o el vehículo con el mando a distancia o la llave, pulse el mando de apertura y abra el portón de baúl.

Cierre

- Baje el portón de baúl utilizando la empuñadura interior.
- Para su seguridad, el cierre del baúl es hecho en dos estágios. Verifique que el doble cierre ocurrió.
- El cierre incompleto de la tapa del baúl, impide el circeo centralizado del vehículo, y es señalado por este testigo se enciende en la pantalla multifunción.

- Si es necesario, empuje la parte superior del portón del baúl para cerrarlo completamente.

Cuando el portón de baúl no se ha cerrado bien:



- **Si el motor está en marcha**, este testigo se enciende, acompañado de un mensaje de alerta durante unos segundos.
- **Si el vehículo está en circulación** (a velocidad superior a 10 km/h), este testigo se enciende, acompañado de una señal sonora y un mensaje de alerta durante unos segundos.

Mando de emergencia

Dispositivo para desbloquear mecánicamente el baúl en caso de disfuncionamiento del bloqueo centralizado.

Desbloqueo

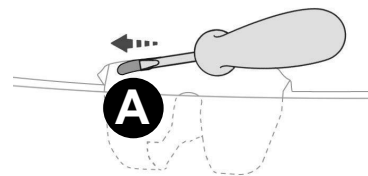

- Abata los asientos traseros con el fin de poder acceder a la cerradura por el interior del baúl,
- Introduzca un destornillador pequeño en el orificio **A** de la cerradura para desbloquear el baúl.

Para volver a bloquear el baúl

Si el problema persiste, el baúl permanecerá bloqueado después de abrirlo y cerrarlo.

❗ En caso de avería o de dificultades para mover el portón al abrirlo o cerrarlo, acuda a la red PEUGEOT en cuanto sea posible para proceder a su revisión y que esta inconveniencia no empeore, y el portón se caiga y cause lesiones graves.

¶ Para una mejor protección antirrobo de la rueda de auxilio, en caso de acceso al interior del vehículo sin la utilización del mando a distancia de la llave o de la cerradura de la puerta, la apertura del portón del baúl estará bloqueada.

El portón del baúl sólo podrá abrirse después de un desbloqueo del vehículo mediante el mando a distancia de la llave.

Si el vehículo ha sido bloqueado por el mando a distancia de la llave y se abre a través de la cerradura de la puerta, el desbloqueo del portón del baúl sólo sucederá después de colocar la llave en la posición de contacto (luces del panel de instrumentos encendidas).

Alarma*

Sistema de protección y de disuasión contra el robo del vehículo.

- Perimétrica

El sistema controla la apertura del vehículo. La alarma se dispara si alguien intenta abrir una puerta, el baúl, el capot.

Después de pulsar el botón de cierre del mando a distancia, la vigilancia perimétrica se activa pasados 5 segundos.

Si no se ha cerrado bien alguna puerta o el baúl, el vehículo no se bloquea, pero la vigilancia perimétrica se activará al cabo de 45 segundos.

Cierre del vehículo con el sistema de alarma

Activación



Corte el contacto y salga del vehículo.

Pulse el botón de cierre del mando a distancia o cierre el vehículo utilizando la llave en la cerradura de la puerta.



El sistema de vigilancia se activará y el testigo del botón parpadeará cada segundo.

Cuando el sistema de vigilancia está activo: la luz indicadora del botón parpadea una vez por segundo y las luces indicadoras de dirección (Balizas) por aproximadamente 2 segundos.

¶ Después de presionar el botón de cierre en el mando a distancia, la vigilancia perimétrica se activa después de un intervalo de 5 segundos

Neutralización



Pulse el botón de apertura del mando a distancia.

Al desbloquear por el mando a distancia la alarma se desactivará inmediatamente y no sonará.

Al desbloquear el vehículo por la cerradura, la alarma no se desactivará y sonará. Para deshabilitarlo, inserte la llave en el contacto.

*Según versión o país

En caso de desbloqueo por la cerradura:

- Si el bloqueo fue hecho por el mando a distancia, al abrir la puerta, la alarma sonará inmediatamente. Para neutralizarlo, basta insertar la llave en el contacto.



El sistema de alarma se neutralizará y el testigo del botón se apagará.

! Si una puerta, el baúl, etc. está mal cerrada, el vehículo no se cierra, pero la vigilancia perimétrica se activa después de 45 segundos.

Para realizar cualquier intervención en el sistema de alarma, contacte con un concesionario PEUGEOT o un taller autorizado para ello.

! Cuando el vehículo vuelva a cerrarse automáticamente (después de 30 segundos del desbloqueo y cuando una puerta o el baúl no está abierto), el sistema de la vigilancia se reactiva automáticamente.

Disparo de la alarma

Consiste en la activación del sonido de la bocina y el parpadeo de las luces de giro (Balizas) durante treinta segundos.



Al desbloquear el vehículo con el mando a distancia, el parpadeo rápido del testigo del botón informa al conductor de que la alarma se ha disparado durante su ausencia. Al poner el contacto, el parpadeo se interrumpe inmediatamente.

Cierre del vehículo sin activar la alarma

La alarma perimétrica no puede ser desactivada.

Fallo de funcionamiento

Si el sistema de alarma se dispara mismo con las puertas, capó y baúl cerrados, o no funciona correctamente, significa que puede haber un defecto en el sistema. Solicitar una verificación de la red de Concesionarios PEUGEOT.

Avería del mando a distancia

Para desactivar las funciones de vigilancia en el caso de bloqueo del vehículo con mando a distancia:

- Desbloquee el vehículo con la llave en la cerradura de la puerta del conductor.
- Abra la puerta; la alarma se disparará.
- Ponga el contacto; la alarma se interrumpirá y el testigo del botón se apagará.

En caso de efectuar el bloqueo del vehículo con la llave en la cerradura de la puerta del conductor:

- Desbloquee el vehículo con la llave en la cerradura de la puerta del conductor.
- El cliente tendrá 10 seg. para insertar la llave en el encendido del vehículo sin disponer la alarma.
- Encienda el motor; La luz indicadora del botón se apaga.

Levantavidrios eléctricos

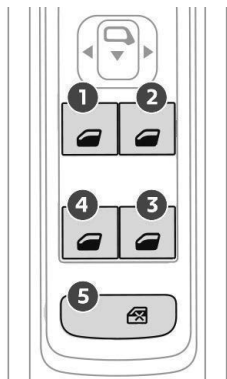

1. Interruptor de levantavidrios eléctrico del conductor.
2. Interruptor de levantavidrios eléctrico del acompañante.
3. Interruptor de levantavidrios eléctrico trasero derecho.
4. Interruptor de levantavidrios eléctrico trasero izquierdo.
5. Neutralización de los interruptores de levantavidrios traseros.

*Según versión o país

Funcionamiento manual

Para abrir o cerrar el vidrio, pulse el mando o tire de él, sin rebasar el punto de resistencia. El vidrio se detendrá al soltar el mando.

Funcionamiento automático*

Para abrir o cerrar el vidrio, pulse el mando o tire de él, rebasando el punto de resistencia. El vidrio se abrirá o se cerrará por completo, aun después de haber soltado el mando. Volviendo a accionar el mando, el movimiento del vidrio se interrumpe.

Los mandos de los levantavidrios siguen estando operativos durante aproximadamente un minuto después de retirar la llave.

Finalizado este intervalo de tiempo, cualquier acción sobre los levantavidrios no surtirá efecto. Para reactivarlos, ponga en contacto.

Antipinzamiento*

Cuando el vidrio encuentra un obstáculo al subir, se detiene y baja parcialmente.

En caso de que el vidrio se abra durante el cierre automático, pulse el mando hasta que se abra por completo y a continuación tire de él hasta que el vidrio se cierre. Siga tirando del mando durante aproximadamente un segundo después del cierre.

Durante estas operaciones de activación, la función antipinzamiento no está operativa.

! La función antipinzamiento funciona de manera condicional, por lo que no se puede activar en regiones cercanas a las zonas de cierre, por ejemplo; cuando la inversión automática de la dirección del movimiento del vidrio puede no ocurrir.

Por lo tanto, se recomienda que, en cualquier situación, el usuario se asegure de que no haya partes del cuerpo (manos, brazos, dedos) u objetos cerca o en el curso de los vidrios al cerrar y abrir para evitar accidentes y heridas.

Neutralización de los mandos de los levantavidrios traseros

Por la seguridad de sus hijos, pulse el mando **5** para neutralizar los mandos de los levantavidrios de las puertas traseras, independientemente de la posición de los vidrios.

Cuando el testigo está encendido, los mandos traseros están neutralizados. Si el testigo está apagado, los mandos traseros están activos.



Reinicialización de los levantavidrios

Después de haber desconectado la batería es necesario reinicializar la función antipinzamiento.

La función antipinzamiento estará nuevamente activada luego de realizar estas operaciones:

- Baje el vidrio completamente y a continuación súbalo. El vidrio subirá por tramos de unos centímetros cada vez que se accione el mando. Repita esta operación hasta que el vidrio se cierre por completo.
- Siga tirando del mando durante al menos un segundo después del cierre completo del vidrio.

❗ Retire siempre la llave cuando salga del vehículo, aunque sea durante un breve período de tiempo.

En caso de pinzamiento durante la manipulación de los levantavidrios, debe invertirse el movimiento del vidrio. Para ello, accione el mando correspondiente.

Cuando el conductor accione los mandos de los levantavidrios de los pasajeros, debe asegurarse de que nadie impida que los vidrios se cierren correctamente.

Asimismo, debe asegurarse de que los pasajeros utilicen correctamente los levantavidrios.

Vigile a los niños durante la manipulación de los vidrios.

❗ El uso de los vidrios eléctricos sin atención o sin supervisión, puede causar lesiones o heridas. Abrir o cerrar los vidrios eléctricos sólo cuando no hay nadie en su área de funcionamiento.

Posición de conducción

Adoptar una correcta posición de conducción contribuye a mejorar el confort y la seguridad. Esto también permite optimizar la visibilidad interior/exterior así como la accesibilidad a los mandos.

Instalarse correctamente

La presencia de algunos reglajes de los asientos descritos en este apartado depende del nivel de acabado y del país de comercialización.

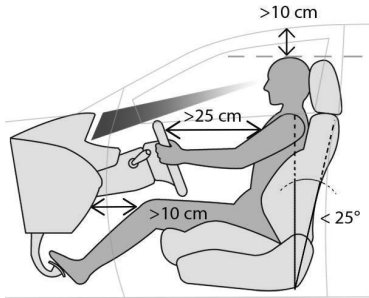

Lado conductor

Siéntese al fondo del asiento, con la pelvis, la espalda y los hombros pegados contra el respaldo.

Ajuste la altura del cojín de asiento de manera que los ojos queden a la altura del centro del parabrisas.

La cabeza debe estar a una distancia mínima de 10 cm del techo.

Ajuste la posición longitudinal del asiento de manera que pueda pisar a fondo los pedales al tiempo que mantiene las piernas ligeramente flexionadas.

La distancia entre las rodillas y la plancha de abordaje debe ser como mínimo de 10 cm, para facilitar el acceso a los mandos del tablero

Ajuste la inclinación del respaldo en la posición más vertical posible; la inclinación no debe exceder nunca los 25°.

Ajuste el apoyacabezas de manera que el borde superior se encuentre por encima de su cabeza.

Ajuste el volante para garantizar una distancia mínima de 25 cm con el esternón y poder sujetarlo manteniendo los brazos ligeramente flexionados.

El volante no debe tapar el cuadro de instrumentos.

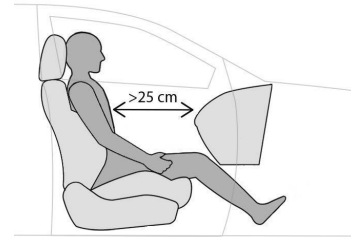

Lado acompañante

Siéntese al fondo del asiento, con la pelvis, la espalda y los hombros pegados contra el respaldo. Ajuste la posición longitudinal del asiento de manera que pueda garantizar una distancia de 25 cm con la plancha de abordaje.

Ajuste el apoyacabezas de manera que el borde superior se encuentre por encima de su cabeza.

! Por motivos de seguridad, el reglaje de los asientos se debe realizar exclusivamente con el vehículo detenido.

Posición correcta de conducción PEUGEOT i-Cockpit

Antes de iniciar la marcha, y para aprovechar la disposición ergonómica especial del PEUGEOT i-Cockpit, ajuste en el orden siguiente:

- La altura del apoyacabezas.
- La inclinación del respaldo.
- La altura del cojín del asiento.
- La posición longitudinal del asiento.
- La profundidad y a continuación la altura del volante.
- Los retrovisores exteriores e interior.

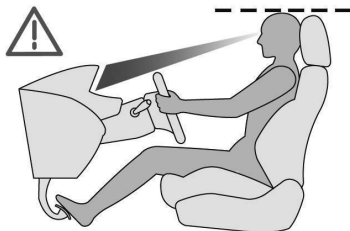

! Una vez realizados estos ajustes, compruebe que desde su posición de conducción vea bien el cuadro de instrumentos.

Altura del apoyacabezas

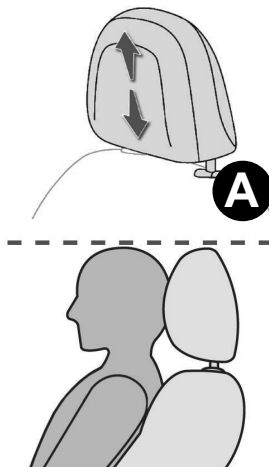

- Para subir el apoyacabezas, tire de él hacia arriba.
- Para retirarlo, presione la pestaña **A** y tire hacia arriba.
- Para volver a instalarlo, introduzca las varillas del apoyacabezas en los orificios siguiendo el eje del respaldo.
- Para bajarlo, presione la pestaña **A** y empuje simultáneamente el apoyacabezas.

! El apoyacabezas está provisto de un armazón con un dentado que evita que se baje. Esto constituye un dispositivo de seguridad en caso de choque.

El ajuste es correcto cuando el borde superior del apoyacabezas queda a la altura de la parte superior de la cabeza.

No circule con los apoyacabezas desmontados; estos deben estar montados y correctamente ajustados.

Antes de desplazar el asiento hacia atrás, compruebe que nada ni nadie impida el movimiento del asiento hasta el tope.

Existe riesgo de pinzamiento si hay pasajeros sentados en las plazas traseras, o de atascamiento del asiento si hay objetos voluminosos en el suelo detrás del asiento.

Asientos delanteros

Reglajes

Longitudinal



- Levante el mando y deslice el asiento hacia delante o hacia atrás.

Altura



- Tire del mando hacia arriba para subir el asiento o empujelo hacia abajo para bajarlo, tantas veces como sea necesario, hasta obtener la posición deseada.

Inclinación del respaldo

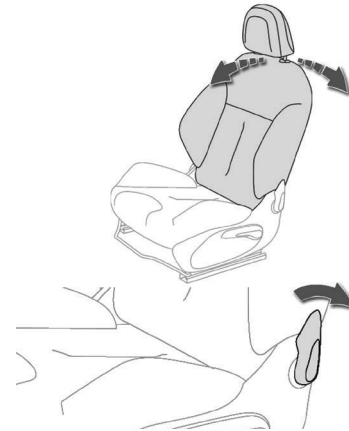

- Empuje el mando hacia atrás y ajuste la inclinación del respaldo hacia adelante o hacia atrás..

Asiento trasero monobloque

La banqueta consta de asiento monobloque fijo y un respaldo monobloque rebatible.

Rebatimiento del respaldo

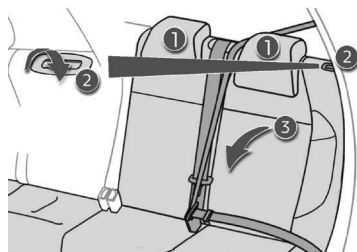

- Avance los asientos delanteros si es necesario.
- Coloque los apoyacabezas **1** en posición baja.
- Presione los mandos **2** para desbloquear el respaldo **3**.
- Vuelque el respaldo **3** sobre el asiento.

Recolocación del respaldo

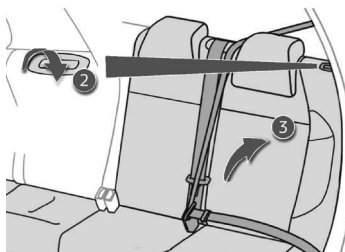

- Enderece el respaldo **3** y bloquéelo.
- Desabroche los cinturones y colóquelos en el lateral del respaldo.

! La base del asiento trasero NO es rebatible. Para anadir espacio de carga, rebatir solamente el respaldo del asiento trasero.

! Al enderezar el respaldo, compruebe que los cinturones no hayan quedado atrapados detrás del asiento y que el testigo rojo, situado cerca de los mandos **2**, no se vea.

Para rebatir el respaldo, el cinturón central no debe estar abrochado, sino colocado a lo largo del respaldo.

Apoyacabezas traseros

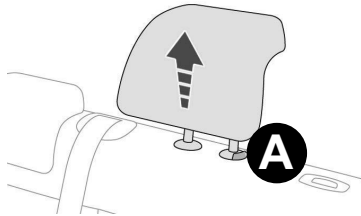

Cuentan con una única posición de uso (alta) y una posición de reposo (baja). Los apoyacabezas son desmontables y no pueden intercambiarse con otros de la misma fila.

Para retirar un apoyacabeza:

- Tire de él hacia arriba hasta el tope.
- A continuación, presione la pestaña **A**.

! Nunca circule con los reposacabezas desmontados si viajan pasajeros en los asientos traseros. Los reposacabezas deben estar montados y en posición alta.

El reposacabezas del asiento central no puede instalarse en un asiento lateral, y a la inversa.

Reglaje del volante

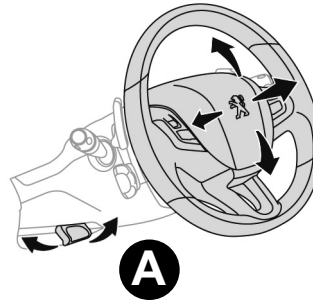

- Con el **vehículo parado**, tire del mando **A** para desbloquear el volante.
- Regule la altura y la profundidad para adaptar su posición de conducción.
- Empuje el mando para bloquear el volante.

! Por motivos de seguridad, estas operaciones siempre deben efectuarse con el vehículo detenido.

Retrovisores

Retrovisores exteriores

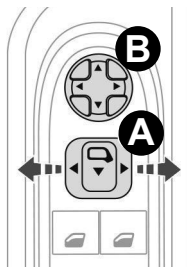

Reglaje

- Desplace el mando **A** hacia la derecha o hacia la izquierda para seleccionar el retrovisor correspondiente.
- Accione el mando **B** en las cuatro direcciones para regular el espejo.
- Vuelva a colocar el mando **A** en posición central.

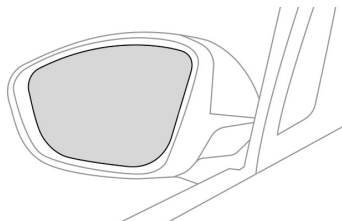

! Los objetos observados están en realidad más cerca de lo que parece. Tenga esto en cuenta para apreciar correctamente la distancia con los vehículos que vengan por detrás.

i Si es necesario, es posible plegar los retrovisores manualmente.

Retrovisor interior*

Cuenta con un dispositivo anti-encandilamiento que oscurece el espejo del retrovisor, permitiendo reducir las molestias del conductor causadas por las luces de los vehículos que le siguen, el sol...

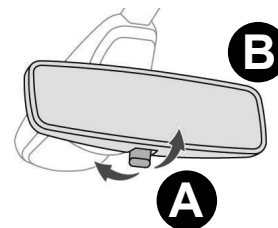

Reglaje

Regule el retrovisor **B** para orientar correctamente el espejo en la posición "día".

Posición día/noche

- Tire de la palanca **A** para pasar a la posición anti encandilamiento "noche".
- Empuje la palanca **A** para pasar a la posición normal "día".

! Por motivos de seguridad, los retrovisores deben ser regulados para reducir el ángulo muerto.

Ventilación*

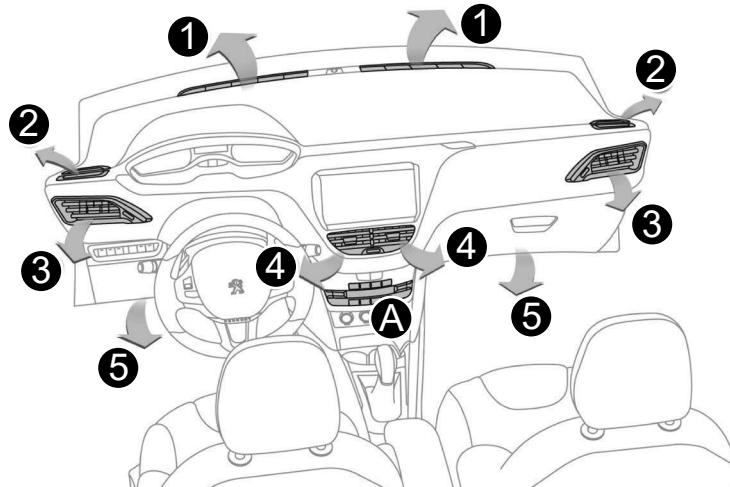

Panel de mando

Los mandos de este sistema se encuentran en el panel **A** de la consola central.

Entrada de aire

El aire que circula en el habitáculo está filtrado y proviene, o bien del exterior por la rejilla situada en la base del parabrisas, o bien del interior, en modo de reciclado de aire.

Tratamiento del aire

El aire que entra sigue distintos caminos en función de los mandos seleccionados por el conductor:

- Entrada directa al habitáculo (entrada de aire).
- Paso por un circuito de calentamiento (calefacción).
- Paso por un circuito de refrigeración (aire acondicionado).

Difusión del aire

1. Difusores de desempañado del parabrisas.
2. Difusores de desempañado de los vidrios laterales delanteros.
3. Aireadores laterales orientables.
4. Aireadores centrales orientables.
5. Salidas de aire hacia los pies de los pasajeros delanteros.

*Según versión o país

Consejos relativos a la ventilación y el aire acondicionado

■ Para que estos sistemas sean plenamente eficaces, respete las siguientes normas de uso y mantenimiento:

- Para que la distribución del aire sea homogénea, no obstruya las rejillas de entrada de aire exterior situadas en la base del parabrisas, los difusores, los aireadores y las salidas de aire, así como el extractor de aire situado en el baúl.
- No cubra el sensor solar, situado en el tablero de abordo, ya que interviene en el reglaje del sistema de aire acondicionado automático.
- Ponga en funcionamiento el sistema de aire acondicionado durante un mínimo de 5 a 10 minutos, una o dos veces al mes, para mantenerlo en perfecto estado de funcionamiento.
- Asegúrese de que el filtro de polen esté en buen estado y haga sustituir periódicamente los elementos filtrantes (ver capítulo "Revisiones").

Se recomienda utilizar un filtro de polen combinado que, gracias a su aditivo activo específico, contribuye a purificar el aire respirado por los ocupantes y a mantener la limpieza del habitáculo (reducción de síntomas alérgicos, malos olores y depósitos grasos).

- Para garantizar el buen funcionamiento del sistema de aire acondicionado, se recomienda llevarlo a revisar de acuerdo con las indicaciones del manual de mantenimiento.
- Si el sistema no produce frío, desactívelo y consulte con la Red PEUGEOT.

Evite circular durante mucho tiempo con la ventilación desactivada y el funcionamiento prolongado con la recirculación del aire interior (existe riesgo de formación de vaho y de degradación de la calidad del aire)



Si, tras una parada prolongada al sol, la temperatura interior es muy elevada, no dude en airear el habitáculo durante un momento.

Coloque el mando de caudal de aire a un nivel suficiente para garantizar la renovación del aire del habitáculo.

El sistema de aire acondicionado no contiene cloro y no representa ningún peligro para la capa de ozono.

■ La condensación generada por el aire acondicionado provoca, al detener el vehículo, un goteo de agua normal bajo el vehículo.

■ En caso de remolcar una carga máxima en pendiente pronunciada y con temperaturas elevadas, cortar el aire acondicionado permite recuperar la potencia del motor y, por tanto, mejorar la capacidad de remolcado.

Aire acondicionado manual*

El sistema de aire acondicionado sólo funciona con el motor en marcha.

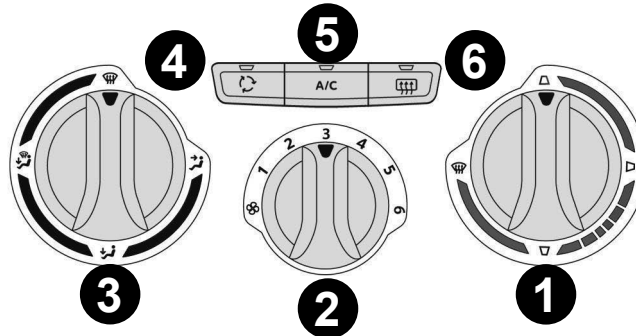

1. Ajuste de la temperatura



Gire el mando entre azul (frío) y rojo (calor) para modular la temperatura a su agrado.

❗ El sistema de calentamiento/ventilación o de aire acondicionado solamente funcionan con el motor en marcha.

2. Regulación del caudal de aire



Gire el mando entre las posiciones **1** y **6** para obtener un caudal de aire suficiente para garantizar su confort.

❗ Colocando el mando de caudal de aire en posición **0** (neutralización del sistema), el sistema deja de gestionar el confort térmico. No obstante, se puede seguir percibiendo un ligero flujo de aire debido al desplazamiento del vehículo.

3. Reglaje de la distribución de aire



Parabrisas y vidrios laterales.



Parabrisas, vidrios laterales y pies de los ocupantes.



Pies de los ocupantes.



Aireadores centrales y laterales.



La distribución de aire se puede modular colocando el mando en una posición intermedia.

*Según versión o país.

4. Entrada de aire/Reciclado de aire

El reciclado del aire interior permite aislar el habitáculo de los olores y humos exteriores.

En cuanto sea posible, vuelva a permitir la entrada de aire exterior para evitar la degradación de la calidad del aire y la formación de vaho.



Pulse la tecla **4** para hacer circular el aire interior; el piloto se encenderá.

- ☞ Vuelva a pulsar la tecla **4** para permitir la entrada de aire exterior; el piloto se apagará.

5. Encendido/Apagado del aire acondicionado



El aire acondicionado está previsto para funcionar eficazmente en todas las estaciones del año, siempre que las ventanillas estén cerradas.

Permite:

- en verano, bajar la temperatura;
- en invierno, con temperaturas superiores a 3 °C, aumentar la eficacia del desempañado.

Encendido

Pulse la tecla **"A/C"**. El piloto de la tecla se encenderá.

ⓘ El aire acondicionado no funciona cuando el mando de regulación del caudal de aire **2** está en posición **"0"**.

Para obtener aire frío con mayor rapidez, utilice el reciclado del aire interior durante un momento y, a continuación, vuelva a seleccionar la entrada de aire exterior.

Apagado

Pulse de nuevo la tecla **"A/C"**. El piloto de la tecla se apagará.

La interrupción del aire acondicionado puede generar molestias (humedad, vaho).

Desempañado delantero



Esta serigrafía en el frontal le indica la posición de los mandos para desempañar rápidamente el parabrisas delantero y los vidrios laterales.

- ☞ Coloque los mandos de temperatura y distribución de aire en la posición indicada por el icono.
- ☞ Ponga en funcionamiento el aire acondicionado pulsando la tecla **"A/C"**. El piloto de la tecla se encenderá.

6) Desempañado de la luneta trasera

Encendido



Pulse este botón para desempañar la luneta trasera. El testigo del botón se enciende.

Apagado

El desempañado se apaga automáticamente para evitar un consumo de corriente excesivo.



Es posible interrumpir el funcionamiento del desempañado antes de que se corte automáticamente pulsando de nuevo este botón. El testigo del botón se apaga.

i El desempañado de la luneta trasera sólo funciona con el motor en marcha.

☘ Desactive el desempañado de la luneta trasera cuando lo considere necesario, ya que una disminución del consumo de corriente permite reducir el consumo de combustible.

Climatizador automático digital bizona*

El aire acondicionado sólo funciona con el motor en marcha.

Funcionamiento automático

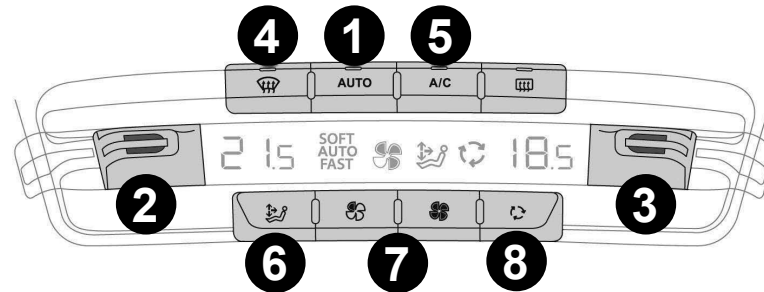

1. Programa automático de confort.
2. Regulación de la temperatura del lado del conductor.
3. Regulación de la temperatura del lado del acompañante.
4. Programa automático de visibilidad.
5. Encendido/Apagado del aire acondicionado.
6. Regulación de la distribución de aire.
7. Regulación del caudal de aire.
8. Entrada de aire/Reciclado de aire.

i Con el motor frío, el caudal de aire alcanzará su nivel óptimo progresivamente para evitar una difusión demasiado intensa de aire frío. Con tiempo frío, el sistema otorga prioridad a la difusión de aire caliente únicamente hacia el parabrisas, los vidrios laterales y los pies de los ocupantes.

*Según versión o país.

1. Programa automático confort

Tres modos de funcionamiento permiten al conductor y al acompañante modular el confort del habitáculo a su agrado.

AUTO

Pulse la tecla **"AUTO"** tantas veces como sea necesario. El piloto se encenderá al pulsar la tecla por primera vez y el modo activado se indicará en la pantalla del aire acondicionado automático:

**SOFT
AUTO**

Privilegia una suavidad óptima y un funcionamiento silencioso limitando el caudal de aire.

AUTO

Ofrece el mejor equilibrio entre confort térmico y funcionamiento silencioso.

**AUTO
FAST**

Privilegia una difusión de aire dinámica y eficaz.

2-3.Regulación de la temperatura

El conductor y el acompañante pueden ajustar la temperatura a su agrado de forma independiente.

El valor indicado en la pantalla corresponde a un nivel de confort y no a una temperatura en grados Celsius o Fahrenheit.



Accione el mando **2** o **3** hacia abajo (azul) o hacia arriba (rojo) para disminuir o aumentar el valor respectivamente.

Un valor en torno a 21 permite obtener un confort óptimo. No obstante, según sus necesidades, es habitual regularlo entre 18 y 24.

Se recomienda evitar una diferencia superior a 3 entre los valores de los lados izquierdo y derecho.

Si, al entrar en el vehículo, la temperatura interior es mucho más fría o más caliente que el valor de confort, es inútil modificar dicho el valor para alcanzar el confort deseado. El sistema compensa automáticamente la diferencia de temperatura con la mayor rapidez posible.

Para refrigerar o calentar al máximo el habitáculo, es posible rebasar los valores mínimo de 14 o máximo de 28. Accione los mandos **2** o **3** hacia abajo hasta que se indique **"LO"** o hacia arriba hasta que aparezca **"HI"**.

Ajustes manuales

Según sus preferencias, es posible modificar manualmente alguno de los parámetros propuestos por el sistema. Las demás funciones seguirán gestionándose de forma automática.

En el momento en que se modifica un reglaje, el testigo de la tecla **"AUTO"** se apaga.

Pulse de nuevo la tecla **"AUTO"** para volver al programa de confort.

4. Programa automático visibilidad



Para desempañar rápidamente el parabrisas y los vidrios laterales (humedad, numerosos pasajeros,..), el programa automático de confort puede no ser suficiente.

Seleccione este programa para desempañar con mayor rapidez el parabrisas y los vidrios laterales.

El sistema gestiona automáticamente el aire acondicionado, el caudal y la entrada de aire, y distribuye la ventilación de manera óptima hacia el parabrisas y los vidrios laterales.

Para interrumpirlo, pulse de nuevo la tecla "**visibilidad**" o pulse "**AUTO**". El piloto de la tecla se apagará y se encenderá el de la tecla "**AUTO**".

El sistema se reactiva con los valores anteriores a la neutralización.

5. Encendido / Apagado del aire acondicionado



El aire acondicionado está previsto para funcionar eficazmente en cualquier estación con las ventanillas cerradas.

Permite:

- en verano, reducir la temperatura;
- en invierno, con una temperatura superior a 3 °C, aumentar la eficacia del desempañado.

Encendido

Pulse la tecla "**A/C**". El piloto de la tecla se encenderá.

El aire acondicionado no funciona si el caudal de aire está neutralizado.

Apagado

Vuelva a pulsar la tecla "**A/C**". El piloto de la tecla se apagará.

La interrupción del sistema puede generar molestias (humedad, vaho...).

6. Reglaje de la distribución de aire



Pulse esta tecla tantas veces como sea necesario para orientar el caudal de aire sucesivamente hacia:

- el parabrisas, los vidrios laterales y los pies de los ocupantes;
- el parabrisas y los vidrios laterales (desempañado);
- los aireadores centrales y laterales;
- los aireadores centrales, los aireadores laterales y los pies de los ocupantes;
- los pies de los ocupantes.

7. Regulación del caudal de aire



Pulse la tecla "**hélice llena**" para aumentar el caudal de aire.

El símbolo del caudal de aire (hélice) se indicará en pantalla, llenándose progresivamente en función del valor consignado.



Pulse la tecla "**hélice vacía**" para reducir el caudal de aire.

8. Entrada de aire / Reciclado de aire



Pulse esta tecla para hacer circular el aire interior. El piloto de la tecla y el símbolo de reciclado de aire se encenderán.

El reciclado de aire permite aislar el habitáculo de olores y humos exteriores. Se activa automáticamente al activar el lavaparabrisas.

En cuanto sea posible, pulse de nuevo esta tecla para permitir la entrada de aire exterior y evitar la formación vaho. El piloto de la tecla se apagará.

! Evite el funcionamiento prolongado del reciclado del aire interior (existe riesgo de formación de vaho y de degradación de la calidad del aire).

Neutralización del sistema



Pulse la tecla "hélice vacía" del caudal de aire hasta que el símbolo de la hélice desaparezca y se indique "----".

Esta acción neutraliza todas las funciones del sistema de aire acondicionado. El confort térmico deja de gestionarse. No obstante, se puede seguir percibiendo un ligero flujo de aire debido al desplazamiento del vehículo.

! Evite circular durante mucho tiempo con el sistema neutralizado (existe riesgo de formación de vaho y de degradación de la calidad del aire).

Pulsando la tecla "hélice llena" el sistema se reactiva con los valores anteriores a la neutralización.

6) Desempañado de la luneta trasera

Encendido



Pulse este botón para desempañar la luneta trasera. El testigo del botón se enciende.

Apagado

El desempañado se apaga automáticamente para evitar un consumo de corriente excesivo.



Es posible interrumpir el funcionamiento del desempañado antes de que se corte automáticamente pulsando de nuevo este botón. El testigo del botón se apaga.

i El desempañado de la luneta trasera sólo funciona con el motor en marcha.



Desactive el desempañado de la luneta trasera cuando lo considere necesario, ya que una disminución del consumo de corriente permite reducir el consumo de combustible.

Confort interior*

1. Guanterera iluminada
2. Toma USB
3. Toma de accesorios de 12 V (120 W)
Respete la potencia para no dañar el accesorio.
4. Toma USB de carga
5. Compartimentos abiertos
6. Portalatas
7. Compartimento central cerrado
8. Portaobjetos de puerta

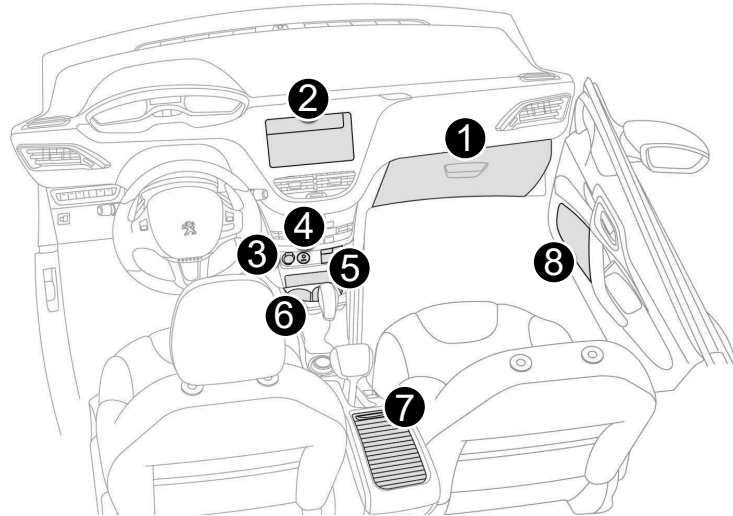

*Según versión o país

Guantera

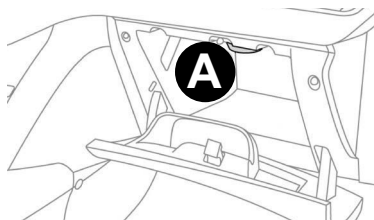

La guantera está acondicionada para guardar una botella de agua, la documentación de abordo del vehículo...

Su tapa está acondicionada para guardar unas gafas, etc.

☞ Para abrir la guantera, levante la empuñadura.

Guantera refrigerado

La guantera tiene una salida de ventilación **A**, que hace circular el mismo aire climatizado que los aireadores del habitáculo.

! Nunca conduzca con la guantera abierta cuando haya un pasajero en la parte delantera, ya que puede provocar lesiones en el caso de una desaceleración brusca.

Parasol

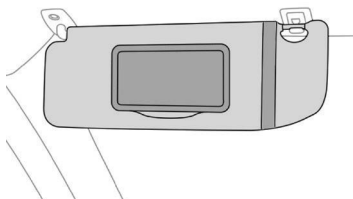

El parasol del conductor está provisto de un espejo de cortesía con una tapa de ocultación y un portatarjetas.

Toma de 12V*



Para conectar un accesorio de 12 V (potencia máxima: 120 vatios), abra la tapa y conecte un adaptador adecuado.

! Respete la potencia máxima de la toma (de lo contrario el dispositivo portátil podría resultar dañado).

! La conexión de un equipo eléctrico no autorizado por PEUGEOT, como un cargador con toma USB, puede provocar interferencias en el funcionamiento de los sistemas eléctricos del vehículo, como una mala recepción de la señal telefónica o una perturbación de la imagen en las pantallas.

*Según versión o país

Toma USB*

Esta toma USB está situado en el panel frontal del sistema de audio. Permite conectar un dispositivo portátil, como un iPod® o una llave USB.

El sistema lee los archivos en formato de audio y los transmite al sistema de audio para ser escuchados a través de los altavoces del vehículo.

Cuando está conectado al puerto USB, el dispositivo portátil puede recargarse automáticamente.

Toma USB de carga*

Esta toma USB se encuentra en la consola central (según versión) y solo permite cargar un dispositivo portátil, como un teléfono celular, iPod, tablet, etc.

Esta toma USB no conecta el dispositivo portátil al sistema de audio.

Permite una carga más rápida (corriente máxima de 2,5A).

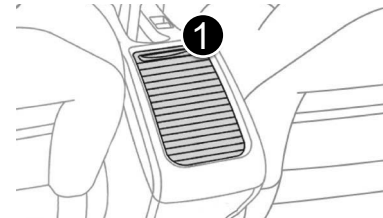
Compartimiento central cerrado

Para acceder al compartimiento central cerrado, deslice la tapa 1 hasta la abertura deseada.

*Según versión o país

Cubrealfombras*

Dispositivo desmontable de protección de la alfombra.

Montaje

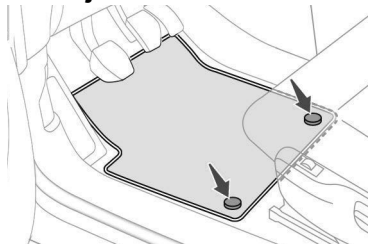

Para el primer montaje de la cubrealfombra del lado del conductor, utilice exclusivamente las fijaciones que se incluyen. Las demás cubrealfombras simplemente se colocan sobre la alfombra.

Desmontaje

Para desmontar el cubrealfombra del lado del conductor:

- Retroceda el asiento al máximo.
- Suelte las fijaciones.
- Retire el cubrealfombra.

Montaje

Para volver a montar el cubrealfombra del lado del conductor:

- Coloque correctamente el cubrealfombra.
- Vuelva a insertar las fijaciones, presionando.
- Compruebe que el cubrealfombra esté bien fijado.

⚠ Para evitar el riesgo de bloqueo de los pedales:

- Utilice exclusivamente cubrealfombras adaptadas a las fijaciones de que dispone el vehículo; su uso es obligatorio.
- Nunca superponga varias cubrealfombras.

El uso de cubrealfombras no homologadas por PEUGEOT puede obstaculizar el acceso a los pedales y entorpecer el funcionamiento del regulador/limitador de velocidad.

*Según versión o país.

Luces de techo

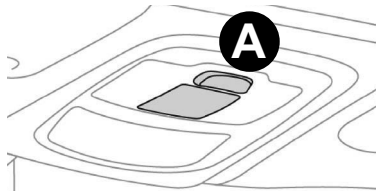

Luces de techo delanteras



En esta posición, la luz de techo se enciende progresivamente:

- Al desbloquear el vehículo.
- Al sacar la llave de contacto.
- Al abrir una puerta.
- Al activar el botón de bloqueo del mando a distancia para localizar el vehículo.

Se apaga progresivamente:

- Al bloquear el vehículo.
- Al dar el contacto.
- 30 segundos después de cerrar la última puerta.



Apagada permanentemente.



Encendida permanentemente.

En el modo de "encendida permanentemente", el tiempo de encendido varía según la situación:

- Con el contacto quitado, aproximadamente diez minutos.
- En modo de ahorro de energía, aproximadamente treinta segundos.
- Con el motor en marcha, sin límite de tiempo.

! No ponga nada en contacto con las luces de techo.

Acondicionamientos del baúl

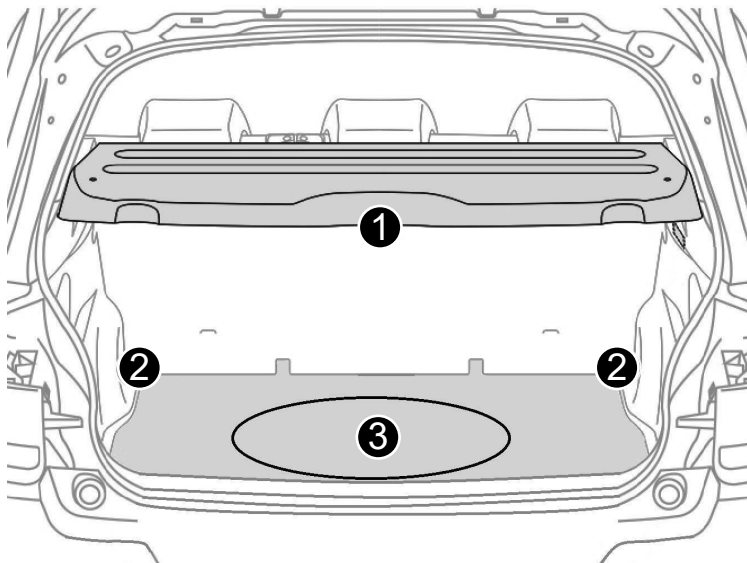

1. Bandeja trasera
2. Suelo del baúl
3. Rueda de auxilio

Bandeja trasera (1)

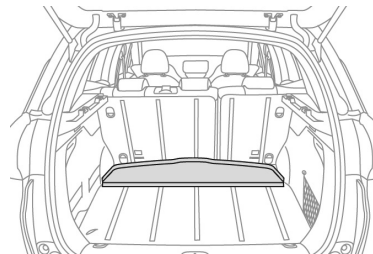

Para retirar la bandeja:

☞ Levante ligeramente la bandeja 1 y retírela.

Para guardarla, existen varias posibilidades:

- o bien en vertical detrás de los asientos delanteros;
- o bien en vertical detrás de los asientos traseros (en el interior del baúl).

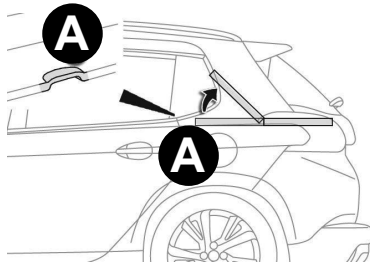

Para acceder al maletero a partir de los bancos traseros, levante la parte delantera **A** de la bandeja trasera.

Luz de baúl

Se enciende automáticamente al abrir el baúl.

Dispone de diferentes tiempos de encendido:

- Con el contacto quitado, aproximadamente diez minutos.
- En el modo de ahorro de energía, aproximadamente treinta segundos.
- Con el motor en marcha, sin límite de tiempo.

Mandos de luces*

Dispositivo de selección y de mando de las distintas luces delanteras y traseras que llevan a cabo el alumbrado del vehículo.

En condiciones climáticas de baja temperatura y alta humedad o luego de una lluvia fuerte o lavado, la superficie de las lentes de los proyectores o de los faros traseros puede formar condensación (empañarse). Se trata de un fenómeno natural relativo a la diferencia de temperatura y humedad interior y exterior del proyector/faro trasero. Este fenómeno no es un indicador de anomalía o mal funcionamiento y no compromete el funcionamiento de los dispositivos de iluminación y señalización. La condensación desaparece en condiciones normales de uso del vehículo.

Iluminación principal

Gire el anillo para que el símbolo deseado quede frente a la marca de referencia.

*Según versión o país

Modelo sin encendido AUTO*

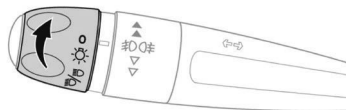

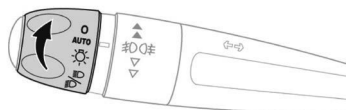

Modelo con encendido AUTO*



O Luces apagadas + Luces diurnas (motor en marcha)

AUTO Encendido automático de las luces

 Luces de posición

 Luces bajas o altas

Conmutación de las luces

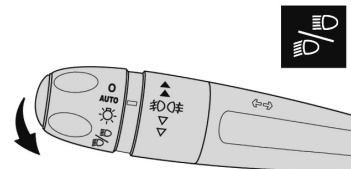

Tire del mando para cambiar entre las luces bajas y las luces altas.

En los modos luces apagadas y luces de posición, el conductor puede encender momentáneamente las luces altas (dar "ráfagas"), que permanecen encendidas mientras se tira del mando.

Indicaciones en tablero de instrumentos

El encendido del testigo correspondiente en el tablero de instrumentos confirma la activación del alumbrado seleccionado.

Alumbrado de acompañamiento manual

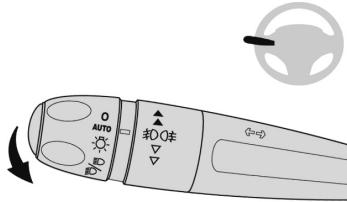

El mantenimiento temporal del encendido de de las luces de cruce después de haber cortado el contacto facilita la salida del vehículo cuando la luminosidad es reducida.

Activación

Con el contacto cortado, haga una "ráfaga" con el mando de luces. Una nueva "ráfaga" interrumpe la función.



El alumbrado de acompañamiento manual también se activa a través del botón de alumbrado del mando a distancia (ver apartado "Llave con mando a distancia").

Interrupción

El alumbrado de acompañamiento manual se interrumpe automáticamente al cabo de un tiempo determinado.

Encendido automático de las luces*

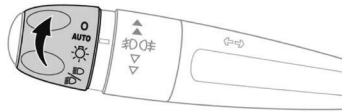

Al detectar poca luminosidad exterior, las luces de patente, de posición y bajas se encienden automáticamente, gracias a un sensor de luminosidad, sin que inter venga el conductor. Asimismo, pueden encenderse si detectan lluvia, al mismo tiempo que los limpiaparabrisas delanteros.

En cuanto la luminosidad vuelve a ser suficiente o después de parar los limpiaparabrisas, las luces se apagan automáticamente.

Activación

Gire el anillo hasta la posición "AUTO". La activación de la función va acompañada de un mensaje en pantalla.

Neutralización

Ponga el anillo en otra posición. La neutralización de la función va acompañada de un mensaje en pantalla.

¡ Encendido de las luces después de cortar el contacto

Para reactivar el mando de luces, gire el anillo hasta la posición "AUTO" (luces apagadas), y a continuación, gírelo hasta la posición que desee.

Al abrir la puerta del conductor, una señal sonora temporal le recuerda que las luces están encendidas.

Éstas se apagarán automáticamente al cabo de un tiempo que depende del estado de carga de la batería (entrada en modo economía de energía).

Anomalía de funcionamiento

SERVICE

Si se produce un fallo de funcionamiento del sensor de luminosidad, las luces se encienden, este testigo se enciende en el tablero de instrumentos y/o aparece un mensaje en la pantalla, acompañado de una señal sonora.

Consulte en la red PEUGEOT.

! Con niebla o nieve, el sensor puede detectar suficiente luminosidad, por lo que las luces no se encenderán automáticamente.

No cubra el sensor de luminosidad, asociado al sensor de lluvia situado en el centro del parabrisas detrás del retrovisor interior; las funciones asociadas dejarían de funcionar.

i Apagado de las luces al cortar el contacto

Al cortar el contacto, todas las luces se apagan instantáneamente, salvo las luces bajas si el alumbrado de acompañamiento automático está activado.

Luces diurnas/de posición (LED)

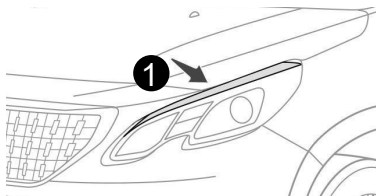

Los diodos electroluminiscentes (LED) 1 se encienden automáticamente al arrancar el motor.

Garantizan las siguientes funciones:

- Luces diurnas (mando de iluminación en la posición "0" o "AUTO" con luminosidad suficiente).

- Luces de posición (mando de alumbrado en posición "AUTO" con poca luminosidad o "Solo luces de posición" o "Luces bajas o altas").

i En modo luces diurnas, la intensidad luminosa de los diodos es mayor.

** Función se puede definir en el menú de configuración del vehículo.

Reglaje de los faros

Para no molestar a los demás usuarios de la vía, es necesario regular la altura de los faros en función de la carga del vehículo.

El acceso es por el compartimiento del motor. En la imagen abajo, el faro mostrado como ejemplo es el izquierdo.

0. 1 ó 2 personas en las plazas delanteras.
1. 4 personas.
2. Conductor + carga máxima autorizada.

Es importante que los faros a ambos lados estén ajustados en la misma posición.

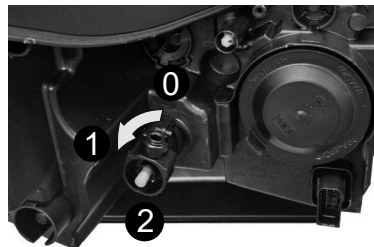

Faros antiniebla y luz antiniebla trasera*

Funcionan junto con las luces de cruce o de carretera.

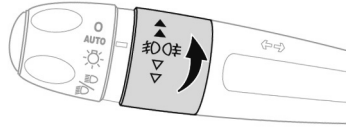

Gire el anillo:

- ☞ en sentido anti horario, para encender los faros antiniebla;
- ☞ una segunda vez, para encender las luz antiniebla trasera;
- ☞ en sentido horario, para apagar la luz antiniebla trasera;
- ☞ una segunda vez, para apagar los faros antiniebla.

Si las luces se apagan automáticamente (en modo AUTO) o al apagar manualmente las luces de cruce, las luces antiniebla y las de posición permanecerán encendidas.

- ☞ Gire el anillo en sentido horario para apagar las luces antiniebla. Las luces de posición también se apagarán.

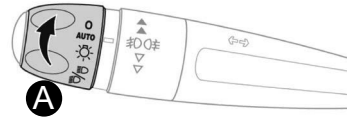

Encendido de las luces después de cortar el contacto

Para reactivar el mando de luces, gire el anillo **A** hasta la posición "0" (luces apagadas), y a continuación, gírelo hasta la posición que desee.

Al abrir la puerta del conductor, una señal sonora temporal recuerda al conductor que ha olvidado apagar las luces.

Las luces, a excepción de las de posición, se apagarán automáticamente al cabo de un tiempo máximo de treinta minutos para no descargar la batería.

Apagado de las luces al cortar el contacto

Al cortar el contacto, todas las luces se apagan automáticamente salvo las luces de cruce si el alumbrado de acompañamiento automático está activado.

! Con tiempo claro o con lluvia, tanto de día como de noche, está prohibido circular con los faros antiniebla y la luz antiniebla trasera encendidos. En estas situaciones, la potencia del haz de luz puede deslumbrar a los demás conductores. Por ello, solo deben utilizarse con niebla o nieve.

En estas condiciones meteorológicas, es necesario encender manualmente las luces antiniebla y las luces de cruce, ya que el sensor solar puede detectar suficiente luminosidad.

No olvide apagar los faros antiniebla y la luz antiniebla trasera en cuanto dejen de ser necesarios.

*Según versión o país.

Alumbrado estático de intersección (Cornering Light)*



Con los faros altos o bajos encendidos, esta función permite que el haz de luz de los faros antiniebla alumbré el interior de la curva cuando la velocidad del vehículo es inferior a 40 km/h (en conducción urbana, carreteras sinuosas, intersecciones, maniobras de estacionamiento...).

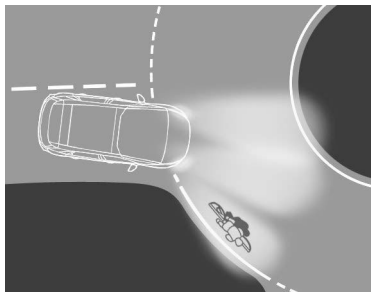

Con alumbrado estático de intersección

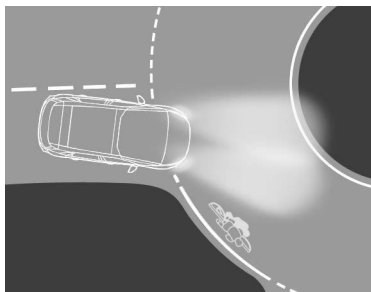

Sin alumbrado estático de intersección

Activación

Esta función se pone en funcionamiento:

- al accionar el indicador de dirección correspondiente;
- o
- a partir de un determinado ángulo de giro del volante.

Interrupción

Esta función está inactiva:

- por debajo de un determinado ángulo de giro del volante;
- a velocidad superior a 40 km/h;
- cuando la marcha atrás está engranada.

Programación



Esta función puede activarse o neutralizarse desde el menú de configuración del vehículo.

La función está activada por defecto.

* Según versión o país.

Mandos de limpiaparabrisas

Dispositivo de selección y de mando de los distintos barridos que realizan la evacuación de la lluvia y la limpieza del parabrisas.

El limpiaparabrisas ha sido concebido para mejorar la visibilidad del conductor en función de las condiciones meteorológicas.

Modelo sin barrido automático

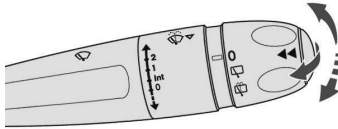

Modelo con barrido automático*

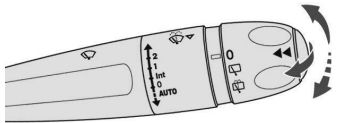

Limpiaparabrisas

Mando de selección de la cadencia de barrido: accione el mando hacia arriba o hacia abajo hasta la posición deseada.

2 Barrido rápido (fuertes precipitaciones)

1 Barrido normal (lluvia moderada)

Int Barrido intermitente (proporcional a la velocidad del vehículo)

0 Parado

↓ Barrido por impulsos (accione el mando hacia abajo o tire de él hacia el volante y suéltelo)

o

AUTO ↓ Barrido automático (accione el mando hacia abajo y suéltelo).

Barrido por impulsos (tire brevemente del mando hacia el volante).

i Si se ha quitado el contacto con el limpiaparabrisas activo, es necesario accionar el mando para reactivar el barrido al dar el contacto (a menos que el contacto esté quitado durante menos de 1 minuto).

i En la posición **1** o **2**, la frecuencia de barrido se reduce automáticamente cuando la velocidad del vehículo se reduce por debajo de los 5 km/h.

Cuando la velocidad supera de nuevo los 10 km/h, la frecuencia de barrido vuelve a ser la velocidad original (rápida o normal).

! No accione los limpiaparabrisas si el parabrisas está seco. En caso de temperaturas extremas, compruebe que las escobillas no se hayan quedado pegadas al parabrisas antes de ponerlo en funcionamiento.

*Según versión o país

Barrido automático del limpiaparabrisas*

El barrido del limpiaparabrisas funciona automáticamente, sin que intervenga el conductor, en caso de detectar lluvia (gracias al sensor situado detrás del retrovisor interior) adaptando su velocidad a la intensidad de las precipitaciones.

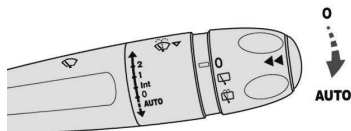

Activación

Impulse brevemente el mando **A** hacia abajo.



La activación se confirma mediante un ciclo de barrido, acompañado del encendido de este testigo en el tablero de instrumentos y/o de la aparición de un mensaje de activación.

! Es necesario volver a activar el barrido automático después de haber cortado el contacto durante más de un minuto.

Desactivación

Vuelva a impulsar brevemente el mando **A** hacia abajo.



La desactivación se confirma mediante el apagado de este testigo en el tablero de instrumentos y/o la aparición de un mensaje de neutralización.

Anomalía de funcionamiento

Si se produce un fallo de funcionamiento del barrido automático, el limpiaparabrisas funciona en modo intermitente. Consulte con la Red PEUGEOT.

! No cubra el sensor de lluvia, asociado al sensor de luminosidad y situado en el centro del parabrisas detrás del retrovisor interior.

Para lavar el vehículo en un túnel de autolavado, neutralice el barrido automático.

En invierno, se aconseja esperar a que el parabrisas se deshiele por completo antes de accionar el barrido automático.

Lavaparabrisas

Tire del mando del limpiaparabrisas hacia el volante. El lavaparabrisas, seguido del limpiaparabrisas, funcionan durante un tiempo determinado.

Se realiza un ciclo de barrido final cuando finaliza el lavaparabrisas.

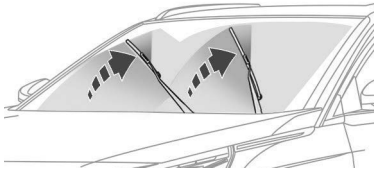

Con aire acondicionado automático, cualquier acción en el mando del lavaparabrisas supondrá el cierre momentáneo de la entrada de aire para evitar olores en el interior del habitáculo.

Consulte el apartado "Nivel del líquido lavaparabrisas" del capítulo "Revisiones" para conocer el procedimiento de revisión del nivel.

El conductor debe revisar regularmente el nivel de este líquido, especialmente en período invernal.

Para no dañar las escobillas del limpiaparabrisas, no accione el lavaparabrisas si el depósito de lavaparabrisas está vacío.

Accione el lavaparabrisas únicamente si no hay riesgo de que el líquido se congele en el parabrisas e interfiera en la visibilidad. En invierno, utilice productos recomendados para "climas fríos".

No reponga nunca el nivel solamente con agua.

Limpialuneta

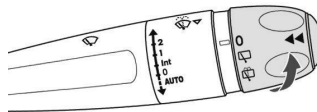

Anillo de selección del limpiacristales:

0 Apagado.

Barrido intermitente.

Barrido con lavado (duración determinada).

Marcha atrás

Al engranar la marcha atrás, si el limpiacristales está activado, el limpiacristales se pondrá en marcha automáticamente.

Este sistema está activado por defecto.

En el menú **Conducción/Vehículo** de la pantalla táctil, seleccione la pestaña **"Ajustes del vehículo"** y a continuación **"Estacionamiento"**, y active/desactive **"Limpialuneta asociado a la marcha atrás"**.

Cambio de una escobilla del limpiaparabrisas

Desmontaje/montaje en la parte delantera

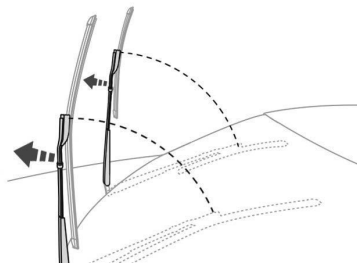

- ☞ Realice estas operaciones de sustitución de las escobillas del limpiaparabrisas desde el lado del conductor.
- ☞ Empezando por la escobilla del limpiaparabrisas más lejana a usted, sujete cada brazo por la sección rígida y súbalo lo máximo posible.

! No toque las escobillas del limpiaparabrisas, podrían deformarse de forma irreversible.

No las suelte mientras están en movimiento, podría dañarse el parabrisas.

- ☞ Limpie el parabrisas con líquido lavaparabrisas.
- ☞ Suelte la escobilla desgastada más cercana a usted y desmóntela.
- ☞ Monte la nueva escobilla y engánchela al brazo.
- ☞ Repita el procedimiento para la otra escobilla del limpiaparabrisas.
- ☞ Empezando por la escobilla más cercana a usted, vuelva a sujetar cada brazo por la sección rígida y bájelo con cuidado hacia el parabrisas.

! No accione los limpiaparabrisas si el parabrisas está seco. En caso de temperaturas extremas, compruebe que las escobillas no se hayan quedado pegadas al parabrisas antes de ponerlo en funcionamiento.

Desmontaje/montaje en la parte trasera

- ☞ Sujete el brazo por la sección rígida y levántelo hasta el tope.
- ☞ Limpie la luneta con líquido de lavaparabrisas.
- ☞ Suelte la escobilla desgastada y extráigala.
- ☞ Monte la nueva escobilla y engánchela al brazo.
- ☞ Vuelva a sujetar el brazo por la sección rígida y pliéguela con cuidado guiándola hacia la luneta.

i Para conservar la eficacia de las escobillas de los limpiaparabrisas se aconseja lo siguiente:

- manipularlas con cuidado,
- limpiarlas regularmente con agua y jabón,
- no utilizarlas para sujetar cartones contra el parabrisas,
- sustituir las en cuanto aparezcan las primeras señales de desgaste.

Recomendaciones generales de seguridad

⚠ **Tenga en cuenta la siguiente información:**

- El montaje de un equipamiento o accesorio eléctrico no recomendado por PEUGEOT puede provocar un exceso de consumo y una avería en los sistemas eléctricos de su vehículo. Acuda a la red PEUGEOT para informarse sobre la oferta de accesorios recomendados.

- Por motivos de seguridad, el acceso a la toma de diagnóstico asociada a los sistemas electrónicos del vehículo queda estrictamente reservado a la red PEUGEOT o a un taller calificado que disponga de las herramientas especiales necesarias (riesgo de provocar un fallo de funcionamiento de los sistemas electrónicos del vehículo, lo que podría generar averías o accidentes graves). El fabricante no puede asumir la responsabilidad en caso de que no se respete esta recomendación.

⚠ - Cualquier modificación o adaptación no prevista ni autorizada por PEUGEOT o realizada sin respetar los requisitos técnicos definidos por el fabricante conllevará la suspensión de las garantías legal y contractual.

Para cualquier intervención en el vehículo, acuda a red PEUGEOT o a un taller calificado que disponga de la información técnica, la competencia y el material adecuado equivalente al que la red PEUGEOT le puede ofrecer.

⚠ Según la legislación vigente en el país, podría ser obligatorio disponer de algunos equipamientos de seguridad: chalecos reflectantes de alta visibilidad, triángulos de emergencia, alcoholímetros, lámparas de repuesto, fusibles de recambio, un extintor, un botiquín, faldillas de protección en la parte trasera del vehículo, etc.

⚠ **Instalación de emisores de radiocomunicación**

Póngase en contacto con la red PEUGEOT antes de instalar un emisor de radiocomunicación con antena exterior, donde le facilitarán información relativa a las especificaciones de los emisores que pueden montarse (banda de frecuencia, potencia de salida máxima, posición de la antena, condiciones específicas de instalación) conforme a la Directiva de Compatibilidad Electromagnética de los vehículos (2004/104/CE).

⚠ Su vehículo lleva etiquetas fijadas en distintas ubicaciones. Incluyen advertencias de seguridad además de la información de identificación de su vehículo. No las retire: forman parte integrante del vehículo.

Luces de giro (Balizas)

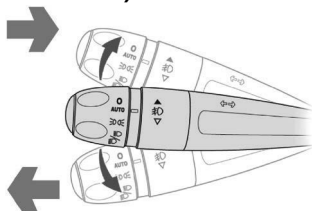

Baje al máximo el mando de luces para efectuar una maniobra a la izquierda. Levante al máximo el mando de luces para efectuar una maniobra a la derecha.

i Si olvida quitar las luces de giro (Balizas) durante más de veinte segundos a velocidad superior a 60 km/h, la señal sonora aumentará.

Función "Autopista"

Empuje hacia arriba o hacia abajo el mando de luces sin superar el punto de resistencia; el indicador de dirección correspondiente parpadeará tres veces.

Señal de emergencia (Balizas)

Sistema de alerta visual a través de las luces de giro (Balizas) para prevenir a los demás usuarios de la vía en caso de avería, de remolcado o de accidente de un vehículo.



Pulse este botón; las luces de giro (Balizas) parpadean. Puede funcionar con el contacto cortado.

Encendido automático de las luces de emergencia

En un frenado de urgencia, en función de la desaceleración, las luces de emergencia se encienden automáticamente. Se apagan automáticamente al volver a acelerar. También pueden apagarse pulsando el botón.

Sistema de alerta sonora destinado a advertir de un peligro inminente a los demás usuarios de la vía.

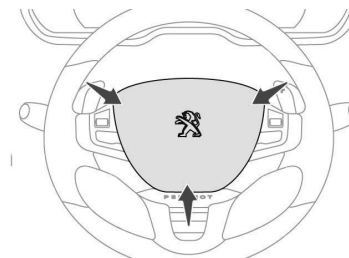

Presione la parte central del volante con mandos integrados.

i Utilice la bocina con moderación y sólo en los siguientes casos:

- Peligro inmediato.
- Aproximación a un lugar sin visibilidad.

Programa de estabilidad electrónica (ESC)*

Programa de estabilidad electrónica (ESC: Electronic Stability Control) integra los siguientes sistemas:

- Antibloqueo de ruedas (ABS) y repartidor electrónico de frenado (REF).
- Asistencia al frenado de urgencia (AFU).
- Antipatinado de ruedas (ASR).
- Control dinámico de estabilidad (CDS).

Antibloqueo de las ruedas (ABS) y repartidor electrónico de frenado (REF)

Este sistema incrementa la estabilidad y manejabilidad del vehículo en el frenado y permite un mejor control en las curvas, especialmente en terreno irregular o deslizante.

El ABS impide el bloqueo de las ruedas en caso de frenado de urgencia.

El REF asegura una gestión integral de la presión de frenado rueda por rueda.

! En caso de frenado de urgencia, pise el pedal con firmeza y no lo suelte.

i En caso de cambiar las ruedas (neumáticos y llantas), asegúrese de que estén autorizadas para su vehículo. El funcionamiento normal del sistema ABS puede manifestarse mediante ligeras vibraciones del pedal del freno.

! Su vehículo está compuesto por un sistema de auxilio de frenado que posibilita, en el uso en emergencia del pedal de freno, la potenciación del accionamiento de los frenos anticipando la actuación del sistema ABS y garantizando la conducción del vehículo. Este sistema puede ser percibido, en algunos casos, por un ruido característico proveniente del funcionamiento del sistema.

Fallo de funcionamiento



El encendido de este testigo, acompañado de una señal sonora y un mensaje, indica un fallo de funcionamiento del sistema ABS que puede provocar la pérdida del control del vehículo al frenar.



STOP



El encendido de este testigo, junto con el testigo **STOP**, acompañado de una señal sonora y un mensaje, indica un fallo de funcionamiento del repartidor electrónico de frenado (REF) que puede provocar la pérdida del control del vehículo al frenar.

Deténgase imperativamente.

En ambos casos, consulte en la Red PEUGEOT.

*Según versión o país

Control dinámico de estabilidad (CDS) y antipatinado de las ruedas (ASR)*

Funcionamiento

Estos sistemas se activan automáticamente al arrancar el vehículo.

Se ponen en funcionamiento si se detectan problemas de adherencia o de trayectoria.

Activación

Estos sistemas se activan automáticamente al arrancar el vehículo.

Al detectar un problema de adherencia o trayectoria, estos sistemas actúan sobre el funcionamiento del motor y de los frenos.



Se indica mediante el parpadeo del testigo en el tablero de instrumentos.

En condiciones excepcionales (arranque del vehículo en fango, inmovilizado en la nieve, sobre terreno poco consistente, etc.) puede ser útil desactivar el sistema ASR para que las ruedas puedan girar libremente y se pueda recuperar la tracción.

No obstante, se aconseja volver a activar el sistema lo antes posible.



Gire el mando hasta esta posición.

El sistema ASR dejará de actuar sobre el funcionamiento del motor y sobre los frenos en caso de desviación involuntaria de la trayectoria.

El sistema se reactiva automáticamente cada vez que se vuelve a dar el contacto o a partir de los 50 km/h. Por debajo de 50 km/h, puede reactivarlo manualmente:



Gire el mando hasta esta posición.

Fallo de funcionamiento



El encendido de este testigo, acompañado de una señal acústica y confirmado mediante un mensaje indica un fallo de funcionamiento del sistema.

Póngase en contacto con la red PEUGEOT o un taller calificado para proceder a la revisión del sistema.

! Después de un choque, lleve el vehículo a la red PEUGEOT o a un taller calificado para proceder a la revisión del sistema.

Desactivación del ASR



Reactivación del ASR



Grip control*

Sistema de antipatinado específico y patentado, que mejora la motricidad sobre nieve, barro y arena.

Este equipamiento, cuyo funcionamiento ha sido optimizado para las distintas situaciones, permite evolucionar en la mayoría de las condiciones de adherencia reducida.

La firmeza con que se pisa el pedal del acelerador debe ser suficiente para que el sistema pueda explotar la potencia del motor. Es completamente normal que se den fases de funcionamiento con un régimen motor elevado.

Un selector con cinco posiciones permite elegir el modo de reglaje que permita ajustarse a las condiciones de circulación.

Asociado a cada modo, se enciende un testigo para confirmar la elección.

Una indicación específica y suplementaria aparece momentáneamente en la pantalla táctil para confirmar la selección realizada mediante la ruedecilla.

*Según versión o país

Modo estándar (ESC)



Modo estándar que está calibrado para un nivel de patinado reducido, basado en distintas adherencias encontradas habitualmente en carretera.



Coloque el mando en esta posición.

Después de cortar el contacto, el sistema se reinicializa automáticamente en este modo.

Modo nieve

Modo que adapta su estrategia a las condiciones de adherencia encontradas por cada una de las dos ruedas delanteras, al iniciar la marcha (modo activo hasta 50 km/h).



Coloque el mando en esta posición.

Modo barro

Modo que autoriza, al iniciar la marcha, un importante patinado en la rueda que tiene menos adherencia para favorecer la evacuación del barro y recuperar el "grip". A la vez, la rueda con mayor adherencia es gestionada de manera que transmita el mayor par posible.

Una vez iniciada la marcha, el sistema optimiza la motricidad para responder, de la mejor manera, a las solicitudes del conductor (modo activo hasta 80 km/h).



Coloque el mando en esta posición.

Modo arena

Modo que autoriza un mínimo patinado en las ruedas motrices de manera simultánea para que el vehículo pueda avanzar y para limitar el riesgo de quedarse estancado en la arena (modo activo hasta 120 km/h)



Coloque el mando en esta posición.

En la arena, no utilice los otros modos ya que corre el riesgo de atascar el vehículo.

Es posible desactivar algunas funcionalidades del ESC (ASR y CDS) girando la rueda hasta la posición "OFF".

Estas funcionalidades se reactivan automáticamente a partir de los 50 km/h o al poner el contacto.



Es posible desactivar los sistemas ASR y CDS girando la rueda hasta la posición "OFF".

Los sistemas ASR y CDS dejan de actuar sobre el funcionamiento del motor o sobre los frenos en caso de cambio involuntario de trayectoria.

Estos sistemas se reactivan automáticamente a partir de los 50 km/h o al dar el contacto..

Consejos de conducción

Su vehículo ha sido principalmente concebido para circular por carreteras asfaltadas, sin embargo, permite circular ocasionalmente por otro tipo de vías menos transitables.

No obstante, no permite la conducción todo terreno como:

- Atravesar o conducir por terrenos que puedan dañar los bajos del vehículo o provocar el desprendimiento de algún elemento (tubo de carburante, refrigerador de carburante...) debido a la presencia de obstáculos, piedras...
- Circular por terrenos con pendiente pronunciada y con adherencia reducida.
- Atravesar cursos de agua.

CDS / ASR

El sistema CDS ofrece un incremento de seguridad en conducción normal, pero ello no debe incitar al conductor a correr riesgos adicionales o a circular a una velocidad demasiado elevada.

Es cuando las condiciones de adherencia disminuyen (lluvia, nieve, hielo) que los riesgos de pérdida de adherencia aumentan.

Entonces es indispensable para su seguridad, conservar los sistemas CDS y ASR activados en todas las condiciones,

particularmente cuando estas sean difíciles. El funcionamiento del sistema está garantizado en la medida en que se respeten las recomendaciones del fabricante en lo relativo a las ruedas (neumáticos y llantas), los componentes del sistema de frenado, los componentes electrónicos y los procedimientos de montaje e intervención de la red PEUGEOT.

Después de un choque, lleve el vehículo a la red PEUGEOT para proceder a la revisión del sistema.

Cinturones de seguridad

Cinturones de seguridad delanteros

Los cinturones de seguridad delanteros están equipados con un sistema de de limitación de esfuerzo. El limitador de esfuerzo atenúa la presión del cinturón contra el tórax del ocupante, mejorando así su protección.

Abrochado

Tire de la correa e inserte la lengüeta en la hebilla.

Compruebe que el cinturón está correctamente abrochado tirando de la correa con firmeza.

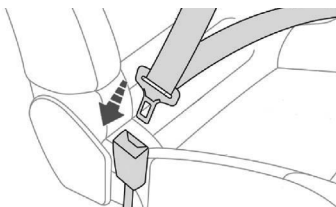

Desabrochado

Presione el botón rojo de la hebilla. Acompañe el cinturón mientras se enrolla.

Ajuste de la altura

- ☞ Para bajar el punto de enganche, accione el mando **A** y deslícelo hacia abajo.
- ☞ Para subir el punto de enganche, deslice el mando **A** hacia arriba.

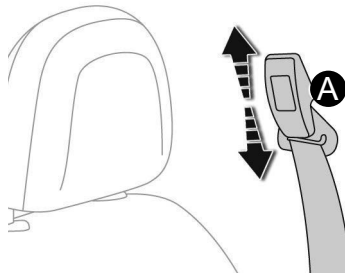

Testigo de cinturón delantero desabrochado en el tablero de instrumentos



Si al dar el contacto, el conductor no se ha abrochado o se ha desabrochado el cinturón de seguridad, el testigo se enciende en el tablero de instrumentos

A partir de aproximadamente 20 km/h, si el conductor no se ha abrochado el cinturón, este testigo parpadea durante dos minutos acompañando de una señal sonora creciente. Transcurridos esos dos minutos, el testigo permanecerá encendido hasta que el conductor se abroche el cinturón.

Cinturones de seguridad traseros

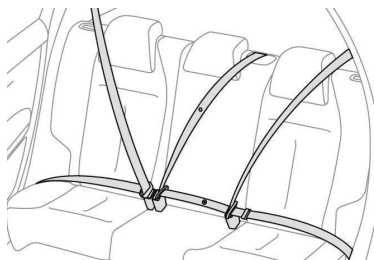

Cada una de las plazas traseras va equipada con un cinturón de seguridad provisto de tres puntos de anclaje.

Abrochado

Tire de la correa e inserte la lengüeta en la hebilla.

Compruebe que el cinturón está correctamente abrochado tirando de la correa con firmeza.

Desabrochado

Presione el botón rojo de la hebilla.

Acompañe el cinturón mientras se enrolla.

El conductor debe asegurarse antes de iniciar la marcha de que los pasajeros utilizan correctamente los cinturones de seguridad y de que todos ellos están bien abrochados.

Independientemente de la plaza del vehículo, abróchese siempre el cinturón de seguridad, incluso para trayectos cortos.

No invierta las correas de cinturón, ya que sino, éstas no cumplirían completamente su función.

Los cinturones de seguridad están equipados con un carrete que permite que la longitud de la correa se ajuste automáticamente a la morfología del pasajero. El cinturón se recoge automáticamente cuando no se utiliza.

Antes y después de su uso, asegúrese de que el cinturón está correctamente enrollado.

La parte baja de la correa debe estar colocada lo más abajo posible sobre la pelvis.

La parte alta debe pasar por el hueco del hombro.

Los carretes están equipados con un dispositivo de bloqueo automático si se produce una colisión, un frenado de urgencia o en caso de vuelco del vehículo. Puede desbloquear el dispositivo tirando con firmeza de la correa y soltándola para que ésta se enrolle ligeramente.

Para ser eficaz, un cinturón de seguridad:

- Debe estar tensado lo más cerca posible del cuerpo.
- Debe colocarse tirando por delante del cuerpo con un movimiento regular, comprobando que no quede torcido.
- Debe sujetar a una sola persona.
- No debe presentar cortes ni estar deshilachado.
- No debe transformarse ni modificarse para no alterar su eficacia.

i Debido a las recomendaciones de seguridad vigentes, cualquier intervención o control debe efectuarse en la Red PEUGEOT, que le garantiza una correcta intervención.

Lleve a revisar periódicamente los cinturones de seguridad a la Red PEUGEOT y, en especial, si las correas presentan signos de deterioro.

Limpie las correas del cinturón con agua y jabón o con un producto limpiador textil, a la venta en la Red PEUGEOT.

Después de rebatir o desplazar un asiento o la banqueta trasera, asegúrese de que el cinturón quede correctamente colocado y enrollado.

i Recomendaciones para los niños

Utilice un asiento infantil adaptado si el pasajero tiene menos de 12 años o mide menos de un metro y cincuenta centímetros.

Nunca utilice el mismo cinturón para sujetar a varias personas.

Nunca lleve a un niño en sus rodillas.

! En caso de choque

Después de sufrir una colisión, lleve el vehículo a la Red PEUGEOT para revisar y, en su caso, sustituir el sistema de los cinturones de seguridad.

Airbags

Sistema diseñado para optimizar la seguridad de los ocupantes en caso de colisiones violentas. Los airbags completan la acción de los cinturones de seguridad equipados con limitador de esfuerzo (excepto para los pasajeros traseros).

Los detectores electrónicos registran y analizan los choques frontales y laterales producidos en las zonas de detección de impacto:

- En caso de choque violento, los airbags se despliegan instantáneamente y contribuyen a una mayor protección de los ocupantes del vehículo (excepto al pasajero trasero central). Inmediatamente después del choque, los airbags se desinflan rápidamente para no obstaculizar la visibilidad o la posible salida de los ocupantes.

- En caso de choque poco violento, de impacto en la parte trasera y en determinadas condiciones de vuelco, los airbags no se desplegarán. En estas situaciones, el cinturón de seguridad es el único que contribuye a garantizar su protección.

- La protección de los pasajeros laterales traseros ocurre solamente en los vehículos equipados con airbag de cortina (opcional)

⚠ Este equipamiento sólo se despliega una vez. Si se produce un segundo choque (durante el mismo accidente o en otro), el airbag no se disparará.

Zonas de detección de choque

- A. Zona de impacto frontal
- B. Zona de impacto lateral

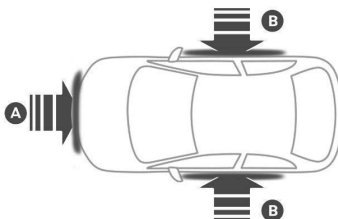

Airbags frontales

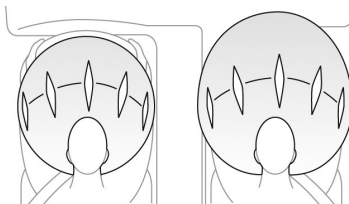

Sistema que protege al conductor y al acompañante en caso de choque frontal violento limitando los riesgos de traumatismo en la cabeza y el tórax.

El airbag del conductor está implantado en el centro del volante y el del acompañante, en la plancha de abordo, encima de la guantera.

Activación

Estos airbags se despliegan en caso de choque frontal violento en toda o parte de la zona de impacto frontal A, en el eje longitudinal del vehículo, en un plano horizontal y en sentido de adelante hacia atrás del vehículo.

El airbag frontal se interpone entre el tórax y la cabeza del ocupante del vehículo y el volante (en el lado del conductor) o el tablero (en el lado del acompañante) para amortiguar su proyección hacia adelante.

Airbags laterales*

Sistema que protege, en caso de choque lateral violento, al conductor y al acompañante para limitar los riesgos de traumatismo en el torso, entre la cadera y el hombro. Los airbags laterales están integrados en el armazón del respaldo del asiento, en el lado de la puerta.

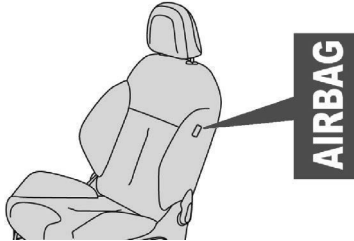

Activación

Se disparan unilateralmente en caso de choque lateral violento en toda o parte de la zona de impacto lateral **B**, que se produzca perpendicularmente al eje longitudinal del vehículo en un plano horizontal y en sentido de afuera hacia adentro del vehículo. El airbag lateral se interpone entre la cadera y el hombro del ocupante delantero del vehículo y el panel de puerta correspondiente.

Airbags de cortina*

Sistema que protege al conductor y a los pasajeros (excepto al pasajero trasero central) en caso de choque lateral violento, limitando el riesgo de traumatismo en el lateral de la cabeza.

Los airbags de cortina están integrados en los montantes y en la parte superior del habitáculo.

Activación

Se dispara junto con los airbags laterales correspondientes en caso de choque lateral violento en toda o parte de la zona de impacto lateral **B**, perpendicular al eje longitudinal del vehículo, en un plano horizontal y en sentido desde el exterior hacia el interior del vehículo.

El airbag de cortina se interpone entre el ocupante delantero o trasero del vehículo y los vidrios.

! Los airbags podrían no dispararse en caso de choque violento. En un choque o golpe ligero en el lateral del vehículo o en caso de vuelco, el airbag podría no dispararse. En colisiones traseras o frontales, los airbags laterales no se dispararán.

Anomalía de funcionamiento



Si este testigo se enciende en el tablero de instrumentos, acompañado de una señal sonora y un mensaje en la pantalla, consulte con la Red PEUGEOT para proceder a la revisión del sistema.

! La activación del o de los airbags va acompañada de un ligero desprendimiento de humo y de un ruido producidos por la activación de la carga pirotécnica integrada en el sistema. Este humo no es nocivo, pero puede ser irritante para las personas sensibles. El ruido de la detonación puede ocasionar una ligera disminución de la capacidad auditiva durante un breve lapso de tiempo.

*Según versión o país

! Para que los airbags sean plenamente eficaces, respete las siguientes medidas de seguridad:

Adopte una posición sentada normal y vertical.

Abróchese el cinturón de seguridad y colóquelo correctamente.

No deje que nada se interponga entre los ocupantes y los airbags (niños, animales, objetos...), ya que ello podría entorpecer el funcionamiento de los airbags o lesionar a los ocupantes.

Después de un accidente o de recuperar el vehículo robado, lleve a revisar los sistemas de airbag.

Cualquier intervención en los sistemas de airbag debe realizarse exclusivamente en la Red PEUGEOT.

Incluso siguiendo todas las recomendaciones de seguridad, existe riesgo de lesiones o quemaduras leves en la cabeza, el torso o los brazos al desplegarse un airbag, debido a que la bolsa se infla de manera casi instantánea (en unas milésimas de segundo) y se desinfla inmediatamente evacuando gases calientes por unos orificios previstos para ello.

Airbags frontales

No conduzca agarrando el volante por los radios o dejando las manos en la almohadilla central del volante.

En el lado del acompañante, no apoye los pies en la plancha de abordó.

En la medida de lo posible, no fume, ya que el despliegue de los airbags puede causar quemaduras u otro tipo de lesiones debidas al cigarrillo o la pipa.

Nunca desmonte, perforo o someta el volante a golpes violentos.

Airbags laterales

No fije ni pegue nada en los respaldos de los asientos (por ejemplo, chaquetas), ya que ello podría causar lesiones en el tórax o en el brazo al desplegarse el airbag lateral.

No acerque el torso a la puerta más de lo necesario.

Airbags de cortina

No fije ni pegue nada en el techo, ya que ello podría causar lesiones en la cabeza al desplegarse el airbag de cortina.

Si su vehículo dispone de ellos, no desmonte los agarraderos instalados en el techo sobre las puertas, ya que estos intervienen en la fijación de los airbags de cortina.

Información general sobre los asientos para niños

A pesar de la preocupación constante de PEUGEOT al diseñar el vehículo, la seguridad de sus hijos también depende de usted.

La instalación inadecuada de un asiento de niño en un vehículo compromete la protección del niño en caso de choque.

Acuérdese de fijar los cinturones de seguridad o las tiras de los asientos limitando al máximo el juego con relación al cuerpo del niño, mismo en trayectos cortos.

Para una instalación ideal del asiento de niño "de frente para la calle", verifique que el respaldo del asiento esté bien apoyado sobre el respaldo del asiento del vehículo y que el apoyacabezas no moleste.

Si es necesario retirar el apoyacabezas, vea que quede bien acomodado o sujeto para evitar que se transforme en un proyectil en caso de frenado importante

Las normas de transporte de los niños son específicas de cada país. Consulte la legislación vigente en su país.

Instalación de un asiento para elevar la posición del niño

La parte torácica del cinturón debe ser posicionada en el hombro del niño sin tocar su cuello. Vea que la parte abdominal del cinturón de seguridad pase sobre los muslos del niño

PEUGEOT recomienda utilizar un asiento con respaldo, con un elemento que sitúe correctamente el cinturón de seguridad en el hombro del niño.

¡ ATENCIÓN. No instale un asiento para niños en el asiento delantero, pues el airbag del asiento delantero de pasajero no puede ser neutralizado. En caso de accidente y accionamiento del airbag, el niño puede sufrir heridas graves, inclusive con riesgo de muerte. Utilice siempre un asiento para niños que cumpla los requisitos de las Normas de Seguridad en vigor en su país.

Particularidades del transporte de los niños en la plaza del acompañante en Argentina

Según establecido por la Ley 24.449/95 en su Art. 40 todo niño menor de 10 años deben viajar indefectiblemente en las plazas traseras del vehículo sin excepción. Aquellos cuyo peso sea inferior a 10kg lo harán en sentido contrario al de marcha del vehículo.

Los menores deben viajar sujetos al asiento trasero, con el Sistema de Retención Infantil homologado al efecto, en relación a su peso y tamaño conforme ley nacional y normativas aplicables.

PEUGEOT recomienda que los niños viajen en las plazas traseras laterales del vehículo:

- "de espaldas al sentido de la marcha" para los niños hasta 10 kg.
- "en el sentido de la marcha" para los niños com más de 10 kg.

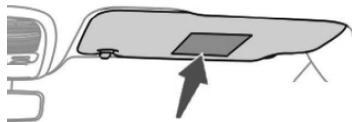

Etiqueta situada a ambos lados del parasol, respete sus indicaciones.

¡ ATENCIÓN. No instale un asiento para niños en el asiento delantero, pues el airbag del asiento delantero de pasajero no puede ser neutralizado. En caso de accidente y accionamiento del airbag, el niño puede sufrir heridas graves, inclusive con riesgo de muerte. Utilice siempre un asiento para niños que cumpla los requisitos de las Normas de Seguridad en vigor en su país.

Sillas infantiles en la plaza trasera

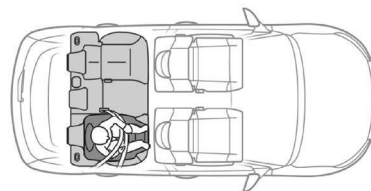
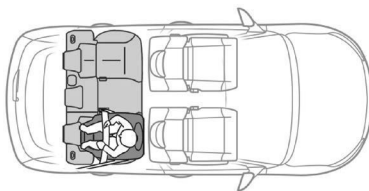

"De espaldas al sentido de la marcha"

Cuando instale una silla infantil "de espaldas al sentido de la marcha" en la **plaza del acompañante**, desplace el asiento hasta el punto intermedio en posición longitudinal y coloque el respaldo en posición vertical.

¡ Retire y guarde el apoyacabezas antes de instalar una silla infantil con respaldo en el asiento del acompañante. Vuelva a colocar el apoyacabezas cuando retire la silla infantil.

"En el sentido de la marcha"

Avance el asiento delantero y coloque el respaldo en posición vertical de manera que las piernas del niño que viaja en el asiento para niños instalado en el sentido de la marcha o de espaldas al sentido de la marcha no toquen el asiento delantero del vehículo..

¡ Asegúrese de que el cinturón de seguridad quede correctamente tensado. En el caso de las sillas infantiles con pata de apoyo, asegúrese de que esta está en contacto estable con el piso. Si es necesario, ajuste el asiento del acompañante.

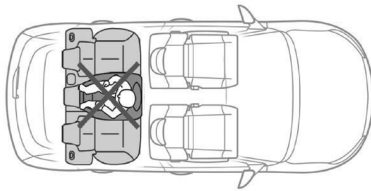

Plaza trasera central

En la plaza trasera central no deben instalarse sillas infantiles con pata de apoyo.

! La instalación incorrecta de una silla para niños en un vehículo compromete la protección del niño en caso de accidente.

Asientos infantiles recomendados*

La PEUGEOT propone una gama de asientos para niños referenciadas que se fijan con el cinturón de seguridad de tres puntos:

Grupo 0+: desde bebé hasta 1 año
(13 kg)



L1

"RÖMER Baby-Safe Plus"

Se instala en posición mirando hacia atrás.

Grupo 1: de 1 año hasta 4 años
(9 a 18 kg)



"RÖMER Duo Plus"

Se instala únicamente en posición mirando hacia adelante.

Grupos 2 y 3: +4 años hasta 7 años 1/2 (15 a 36 kg)



L5

"RÖMER KIDFIX XP"

El niño se sujeta mediante el cinturón de seguridad.



L6

"GRACO Booster"

El niño se sujeta mediante el cinturón de seguridad.

*Las imágenes son solamente demostrativas

Instalación de asientos para niños

Conforme a la reglamentación, esta tabla indica las posibilidades de instalación de los asientos para niños fijados con el cinturón de seguridad y homologados como universales (a) en función del peso del niño y la plaza del vehículo.

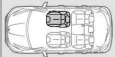
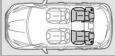
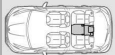
Plaza		Peso del niño / Edad orientativa			
		Inferior a 10 kg (grupo 0) Hasta 6 meses aprox.	Inferior a 13 kg (grupo 0+) Hasta 1 año aprox.	De 9 a 18 kg (grupo 1) De 1 a 3 años aprox.	Grupo 2/3 +4 años hasta 7 años 1/2
Asiento pasajero delantero (c) - fija - con elevador		- (b)	- (b)	- (c)	- (c)
Asientos traseros laterales (d)		U	U	U	U
Asiento trasero centra (d)l		U	U	U	U

- (a) Asiento infantil universal: Asiento infantil que se puede instalar en todos los vehículos con el cinturón de seguridad.
 (b) Grupo 0 / 0+: Desde el nacimiento hasta 10 kg. Las sillas y las cunas para automóvil no se pueden instalar en la plaza del acompañante.
 (c) Consulte el código de circulación vigente en su país antes de instalar a su hijo en esta plaza.

(d) Para instalar un asiento de niño, desplace el asiento hasta el punto intermedio en posición longitudinal, coloque el respaldo en posición vertical, para dejar espacio suficiente entre el asiento del niño y sus piernas. El asiento delantero puede entonces ser más avanzado que la posición longitudinal intermedia.

Consulte las leyes en vigor de su país, antes de cualquier instalación.

U: Plaza adaptada para la instalación de un asiento infantil fijada con el cinturón de seguridad y homologada como universal "de espaldas al sentido de la marcha" y/o "en el sentido de la marcha". **Siga las indicaciones de montaje de las sillas infantiles que figuran en su manual de instalación.**

! Por motivos de seguridad, no deje:

- a uno o varios niños solos sin vigilancia en un vehículo;
- a un niño o un animal en un vehículo expuesto al sol, con los vidrios cerrados;
- las llaves al alcance de los niños en el interior del vehículo.

Para impedir la apertura accidental de las puertas y los vidrios traseros, utilice el dispositivo "seguro para niños".

No abra más de un tercio los vidrios traseros.

Para proteger a los niños de los rayos solares, equipe los vidrios traseros con cortinas laterales.

i De acuerdo con la legislación argentina, los niños menores de 10 años deben viajar indefectiblemente en las plazas traseras del vehículo. Aquellos cuyo peso sea inferior a 10kg lo harán en sentido contrario al de marcha del vehículo

Abroche los cinturones de seguridad o el arnés de los asientos infantiles, limitando al máximo la holgura con respecto al cuerpo del niño, incluso para trayectos cortos.

Después de instalar un asiento infantil fijado con el cinturón de seguridad, compruebe que este último quede bien tensado sobre la silla infantil y que la sujete firmemente contra el asiento del vehículo.

1) ATENCIÓN: Siempre adquiera dispositivos de retención para niños (sillas) que cumplan la legislación en vigor y cumplan los requisitos de las Normas de seguridad vigentes en su país. Siga estrictamente las instrucciones para fijación de la silla para niños según las instrucciones del fabricante, así como la lista de vehículos compatibles.

2) ATENCIÓN: En caso de accidente, sustituir la silla por una nueva.

Siga las indicaciones de montaje de la silla para niños inscritos en el manual de instalación suministrado por el fabricante de la misma.

Fijaciones "ISOFIX"

Su vehículo ha sido homologado conforme a la **última reglamentación ISOFIX**. Las sillas infantiles, presentadas a continuación, van equipadas con anclajes ISOFIX reglamentarios:

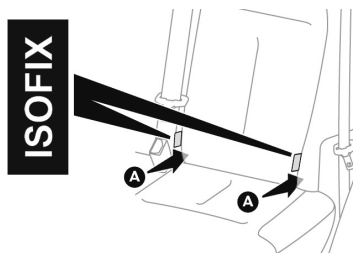
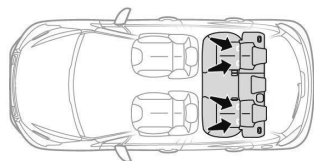

Cada asiento dispone de tres anillas:

- Dos anillas **A**, situadas entre el respaldo y el asiento del vehículo.
- Una anilla **B**, situada detrás del asiento, denominada **Top Tether**, que permite fijar la correa superior.

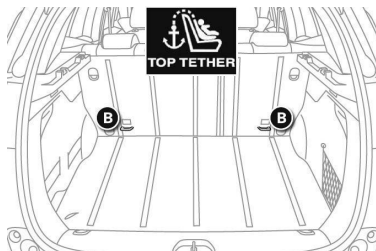

En caso de choque frontal, este dispositivo limita el basculamiento de la silla infantil hacia adelante.

El sistema de fijación ISOFIX garantiza un montaje fiable, sólido y rápido de la silla infantil en el vehículo.

Las **sillas infantiles ISOFIX** van equipadas de dos hebillas que se enganchan fácilmente a las anillas **A**.

Algunos disponen también de una **correa superior** que se ancla en la anilla **B**.

Para fijar la silla infantil al **Top Tether**:

- Retire el apoyacabezas y guárdelo antes de instalar la silla infantil en esta plaza (colóquelo de nuevo cuando retire la sillita infantil).

- Pase la correa superior de la sillita por detrás de la parte superior del respaldo del asiento, centrándola entre los orificios de las varillas del apoyacabezas.

- Fije el enganche de la correa superior a la anilla **B**.

- Tense la correa superior.

! La instalación incorrecta de una silla infantil puede poner en peligro la seguridad del niño en caso de accidente.

Respete estrictamente las instrucciones de montaje indicadas en el manual de usuario que se entrega con la silla infantil.

I Para obtener información relativa a las posibilidades de instalación de las sillas infantiles ISOFIX en el vehículo, consulte la tabla de resumen.

Las normas de transporte de los niños son específicas de cada país. Consulte la legislación vigente en su país.

Asientos infantiles ISOFIX recomendados*

"RÖMER Baby-Safe Plus y su base Baby-Safe Plus ISOFIX" (talla: E)

Grupo 0+: desde el nacimiento hasta 13 kg



Se instala "de espaldas al sentido de la marcha" mediante una base ISOFIX que se fija a las anillas **A**.

La base incluye una pata con altura regulable que se apoya sobre el suelo del vehículo. Esta silla puede fijarse mediante un cinturón de seguridad. En tal caso, únicamente se utiliza la estructura, que se fija al asiento del vehículo mediante el cinturón de seguridad de tres puntos.

Baby P2C Midi y su base ISOFIX (tallas: D, C, A, B, B1)

Grupo 1: de 9 a 18 kg



Se instala "de espaldas al sentido de la marcha" mediante una base ISOFIX que se fija a las anillas **A**.

La base incluye una pata con altura regulable que se apoya sobre el suelo del vehículo.

Esta silla también se puede instalar "en el sentido de la marcha".

Esta silla infantil **no** se puede fijar mediante un cinturón de seguridad.

Se recomienda utilizar una silla orientada "de espaldas al sentido de la marcha" hasta los 3 años de edad.

i Siga las indicaciones de montaje de las sillas infantiles que figuran en su manual de instalación.

*Las imágenes son solamente demostrativas

RÖMER Duo Plus ISOFIX (talla: B1)

Grupo 1: de 9 a 18 kg



Se instala en el sentido de la marcha.
Se fija a las anillas **A** y a la anilla **B**, denominada Top Tether, mediante una correa superior.
Tiene tres posiciones de inclinación: sentado, reposo y tumbado.

i Esta silla infantil también se puede utilizar en las plazas que no van equipadas con anclajes ISOFIX.
En tal caso, debe ir obligatoriamente fijada al asiento del vehículo mediante el cinturón de seguridad de tres puntos.
Regule el asiento delantero del vehículo de modo que los pies del niño no toquen el respaldo.

FAIR G 0/1 S y su base RWF B ISOFIX (talla C)

Grupo 0+ y 1: desde el nacimiento hasta 18 kg

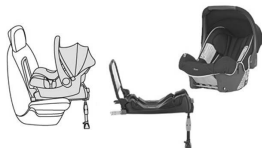



Se instala "de espaldas al sentido de la marcha".
Se instala mediante una base ISOFIX que se fija a las anillas **A**.
Tiene 6 posiciones de inclinación.
Utilice la base ISOFIX **de espaldas al sentido de la marcha (RWF) de tipo B**.
Esta silla infantil también se puede utilizar en posición "en el sentido de la marcha" en las plazas no equipadas con anclajes ISOFIX.
En este caso, es obligatorio fijar la estructura al asiento del vehículo mediante un cinturón de seguridad de tres puntos.

i **Sigas las instrucciones de montaje de las sillas infantiles que se indican en el manual de instalación del fabricante de la silla.**

Instalación de asientos ISOFIX para niños

Conforme a la reglamentación, esta tabla indica las posibilidades de instalación de las sillas infantiles ISOFIX en las plazas del vehículo equipadas con anclajes ISOFIX.

En las sillas infantiles ISOFIX universales y semiuniversales, la talla ISOFIX de la silla infantil, determinada por una letra comprendida entre la **A** y la **G**, se indica en la silla infantil junto al logo ISOFIX.

	Peso del niño /Edad orientativa									
	Inferior a 10 kg (grupo 0) Hasta 6 meses aprox.		Inferior a 10 kg (grupo 0) Inferior a 13 kg (grupo 0+) Hasta 1 año aprox.			De 9 a 18 kg (grupo 1) De 1 a 3 años aprox.				
Tipo de silla infantil ISOFIX	Capazo		"de espaldas al sentido de la marcha"			"de espaldas al sentido de la marcha"		"en el sentido de la marcha"		
Talla ISOFIX	F	G	C	D	E	C	D	A	B	B1
Asiento del acompañante 	No ISOFIX									
Asientos traseros laterales 	X		IL-SU*	IL-SU*		IL-SU*	IL-SU*		IUF* IL-SU*	
Asiento trasero central 	No ISOFIX									

IUF: Plaza adaptada para la instalación de una silla ISOFIX universal "en el sentido de la marcha" fijada mediante la correa superior.

IL-SU: Plaza adaptada para la instalación de una silla ISOFIX semiuniversal: -" De espaldas al sentido de la marcha" equipada con correa superior o pata de apoyo.

-" En el sentido de la marcha" equipada con pata de apoyo.

- Capazo equipado con correa superior o pata de apoyo.

Para fijar la correa superior, consulte el apartado "Fijaciones ISOFIX".

X: Plaza no adaptada para la instalación de una silla infantil del grupo de peso indicado.

* Asiento del vehículo en una posición particular: desplace hacia adelante los asientos situados delante de la silla infantil.

*Según versión o país

❗ Retire y guarde los apoyacabezas antes de instalar una silla infantil con respaldo en una de las plazas destinadas a los pasajeros. Vuelva a colocarlo cuando retire la silla infantil.

Matafuegos*

El matafuegos puede estar acomodado bajo el banco del pasajero delantero o puede estar ubicado en el baúl, según país de comercialización.

❗ Recomendamos leer las instrucciones impresas en el equipamiento, sobre verificaciones y mantenimientos periódicos.

Triángulo de preseñalización*

El triángulo está situado en el baúl.

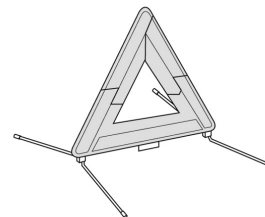

Colocación en la ruta

Coloque el triángulo detrás del vehículo como se indica en la siguiente tabla, en función del tipo de vía y de la luminosidad exterior.

Distancia de colocación (metros)		
Ruta		Autopista
Día	Noche	
50 m	80 m	150 m

❗ Salir del vehículo para montar e instalar el triángulo con seguridad.

Seguro para niños mecánico



Dispositivo mecánico que permite impedir la apertura de las puertas traseras con su mando interior.

El mando está situado en el canto de cada puerta trasera.

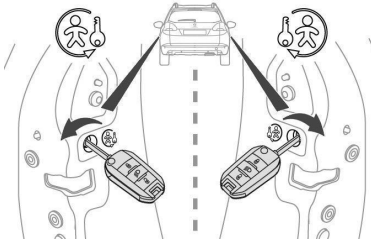

Bloqueo

Con la llave de contacto, gire al máximo el mando rojo:

- hacia la izquierda en la puerta trasera izquierda;
- hacia la derecha en la puerta trasera derecha.

Desbloqueo

Con la llave de contacto, gire al máximo el mando rojo:

- hacia la derecha en la puerta trasera izquierda;
- hacia la izquierda en la puerta trasera derecha.

i - Las puertas traseras están equipadas con un dispositivo de bloqueo "de seguridad para niños." Este dispositivo permite apertura de las puertas traseras sólo por el lado externo.

- Nunca deje un niño pequeño en el vehículo expuesto al sol con todos los vidrios cerrado.

- Los niños no deben viajar de pie entre los asientos delanteros. Ellos corren el riesgo de ser proyectados hacia adelante en caso de frenado brusco o choque.

- Antes de abrir una puerta, asegúrese de que esta maniobra puede hacerse sin riesgos.

i - Al salir del vehículo, retirar la llave del contacto y accionar correctamente el freno de estacionamiento.

- En ningún pretexto, los niños deben ser transportados en el regazo de un pasajero (riesgo de proyección sobre la plancha de a bordo o parabrisas en caso de colisión).

- Es obligatorio utilizar sistemas de retención adaptados a la edad y peso del niño (los productos deberán homologarse).

- Nunca dejar la llave en el vehículo; los niños pueden cerrarse dentro de vehículo con el mando a distancia o presionar el botón del sistema de bloqueo eléctrico.

Consejos de conducción

Respete el código de circulación y preste atención independientemente de cuáles sean las condiciones de circulación.

Preste atención a la circulación y mantenga las manos en el volante para poder reaccionar en cualquier momento y ante cualquier imprevisto.

Por motivos de seguridad, el conductor deberá realizar las operaciones que requieran una atención especial con el vehículo parado.

Para un trayecto largo, se recomienda encarecidamente hacer una pausa cada dos horas. En caso de mal tiempo, adopte una conducción flexible, anticipe los frenados y aumente la distancia de seguridad.

Conducción sobre calzadas inundadas

Se recomienda encarecidamente no conducir por calzadas inundadas, ya que ello podría dañar gravemente el motor, la caja de cambios y los sistemas eléctricos del vehículo.

Si se ve obligado a pasar por un paso inundado:

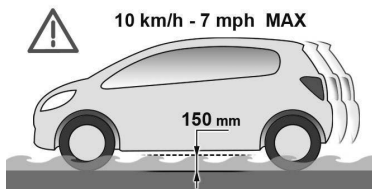

- compruebe que la profundidad del agua no supere los 15 cm, teniendo en cuenta las posibles olas que puedan generar otros usuarios,

- circule lo más lentamente posible sin detener el motor. No supere en ningún caso la velocidad de 10 km/h,

- no se detenga ni apague el motor.

Al salir de la calzada inundada, en cuando las condiciones lo permitan, frene ligeramente varias veces para secar los discos y las pastillas de freno.

En caso de duda sobre el estado del vehículo, consulte con la red PEUGEOT o con un taller calificado.

¡Importante!

! **No estacione el vehículo ni deje el motor en marcha sobre una superficie inflamable (hierba u hojas secas, papel, etc.).** El sistema de escape del vehículo está muy caliente, incluso varios minutos después de parar el motor. Riesgo de incendio

! **No circule nunca con el freno de estacionamiento aplicado, ya que podría recalentar y dañar el sistema de frenos.**

El sistema de escape del vehículo está muy caliente, incluso varios minutos después de parar el motor, por lo que nunca debe estacionar el vehículo ni dejar el motor en marcha sobre superficies inflamables (hierba, hojas secas, etc.): Riesgo de incendio.

! **Nunca deje a niños sin vigilancia en el interior del vehículo.**

⚠ **Nunca deje el motor en marcha en un espacio cerrado sin ventilación suficiente.** Los motores de combustión interna emiten gases de escape tóxicos, como monóxido de carbono. Existe riesgo de intoxicación e incluso de muerte.

⚠ No deje nunca el vehículo sin vigilancia con el motor en marcha. Si debe salir del vehículo con el motor en marcha, aplique el freno de estacionamiento y coloque la caja de cambios en punto muerto o en posición **N** o **P**, según el tipo de caja de cambios.

⚠ Si el motor no arranca inmediatamente, corte el contacto. Espere unos segundos antes de accionar de nuevo el motor de arranque. Si después de varios intentos el motor no arranca, no insista: podría dañar el motor de arranque o el motor. Póngase en contacto con la red PEUGEOT.

⚠ No deje el motor en funcionamiento en un local cerrado sin suficiente ventilación: los motores de combustión interna emiten gases de escape tóxicos, como monóxido de carbono. Existe riesgo de intoxicación e incluso de muerte.

En condiciones invernales muy extremas (temperatura inferior a $-23\text{ }^{\circ}\text{C}$), para garantizar el buen funcionamiento y la vida útil de los elementos mecánicos del vehículo, el motor y la caja de cambios, es necesario dejar el motor en marcha durante cuatro minutos antes de iniciar la marcha.

⚠ Con temperatura ambiente inferior a 15°C , no deje el motor al ralentí para calentarlo; inicie la marcha inmediatamente y circule a velocidad moderada.

Protección antirrobo

Inmovilizador electrónico

La llave contiene un chip electrónico con un código secreto. Al dar el contacto, este código debe ser reconocido para que el vehículo pueda arrancar. Este inmovilizador electrónico del motor bloquea el sistema de control del motor un momento después de quitar el contacto, y evita el arranque no autorizado del motor.



Si se produce un fallo de funcionamiento, se indica mediante el encendido de este testigo, una señal sonora y un mensaje en la pantalla.

En tal caso, no será posible arrancar el vehículo; póngase en contacto con la red PEUGEOT o un taller calificado en cuanto sea posible.

⚠ Por motivos de seguridad, y para evitar robos, nunca deje la llave electrónica en el vehículo, aunque usted se encuentre cerca de él. Se recomienda llevarla encima.

Arranque/parada del motor con la llave*

Interruptor de encendido

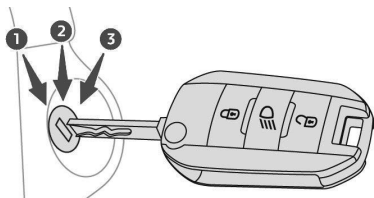

Tiene 3 posiciones:

- Posición **1 (parada)**: inserción y extracción de la llave, columna de dirección bloqueada.
- Posición **2 (contacto dado)**: columna de dirección desbloqueada, contacto dado, precalentamiento de los motores Flex*, motor en marcha.
- Posición **3 (arranque)**.

Posición contacto

Permite utilizar el equipamiento eléctrico del vehículo o cargar dispositivos portátiles.

Cuando el nivel de carga de la batería alcanza el límite de la reserva, el sistema cambia al modo de ahorro de energía: la alimentación se corta automáticamente para preservar la carga de la batería.

Sistema de Partida Flex*

El sistema de partida a frío FLEX utiliza una nueva tecnología que elimina el uso de depósito adicional de partida a frío. Este sistema está en funcionamiento, cuando el vehículo está cargado con más de 70% de etanol (alcohol) en el depósito de combustible y la temperatura del motor es inferior a 30° C.

Cuando sea necesario, este sistema utiliza el precalentamiento de alcohol, antes de arrancar el motor, durante el partido, y puede ser activa, algún tiempo, incluso después del partido.

Al hacer la apertura de la puerta del conductor, si se verifican las condiciones anteriores, se inicia el sistema de precalentamiento del alcohol. El testigo indicador de calefacción no se enciende. Al girar la llave de encendido, el testigo indicador se ilumina en el tablero de instrumentos, indicando en su caso, el precalentamiento del combustible.

i  Indica el precalentamiento del alcohol* para permitir el arranque en bajas temperaturas (inferior a 30°C).
Espere hasta que este testigo de alerta se apague en el cuadro de instrumentos y luego accione el motor de arranque girando la llave hasta la posición **3** sin pisar el pedal del acelerador, hasta que el motor arranque. Cuando el motor haya arrancado, libere la llave.

Mientras este indicador está encendido, el arranque sólo se efectuará una vez se haya apagado el testigo de precalentamiento

*Según versión o país

Arranque del motor*

Freno de estacionamiento aplicado:

Con **caja de cambios manual**, coloque la palanca de cambios en punto muerto.

Con **caja de cambios automática**, coloque el selector de marchas en los modos **N** o **P** y pise a fondo el pedal del freno. Introduzca la llave en el interruptor de encendido; el sistema reconoce el código.

¶ Para facilitar el desbloqueo de la columna de dirección, se recomienda que las ruedas estén rectas antes de parar el motor.

¶ En determinados casos, es posible que tenga que manipular el volante con más fuerza para moverlo (por ejemplo, con las ruedas giradas a tope).

Accione el motor de arranque girando la llave hasta la posición **3** sin pisar el pedal del acelerador, hasta que el motor arranque. Cuando el motor haya arrancado, libere la llave.

Parada del motor

Detenga el vehículo.

Con el motor al ralentí, gire la llave a la posición **1**.

Retire la llave del interruptor de encendido.

Para bloquear la columna de dirección, gire el volante hasta que se bloquee.

Compruebe que el freno de estacionamiento esté correctamente aplicado, especialmente en terreno en pendiente.

¶ No quite nunca el contacto antes de inmovilizar completamente el vehículo. Al parar el motor, las funciones de Asistencia al frenado y la dirección también se cortan, por lo que podría perder el control del vehículo.

¶ Cuando salga del vehículo, no olvide la llave en el interior del mismo y bloquéelo.

¶ Olvido de la llave

Al abrir la puerta del conductor, aparecerá un mensaje de alerta, acompañado de una señal sonora, para recordar al conductor que ha dejado la llave en posición **1 (stop)**.

En caso de olvidar la llave en el contacto en posición **2 (contacto)**, el contacto se cortará automáticamente al cabo de una hora. Para volver a poner el contacto, ponga la llave en posición **1 (stop)** y luego en posición **2 (contacto)**.

¶ Evite enganchar a la llave o al mando a distancia un objeto pesado que pueda forzar el eje del contacto y provocar fallos de funcionamiento.

Freno de estacionamiento

Accionamiento

Tire de la palanca del freno de estacionamiento para inmovilizar el vehículo.



Desbloqueo

Tire ligeramente de la palanca del freno de estacionamiento y presione el botón de liberación para, a continuación, bajar completamente la palanca.

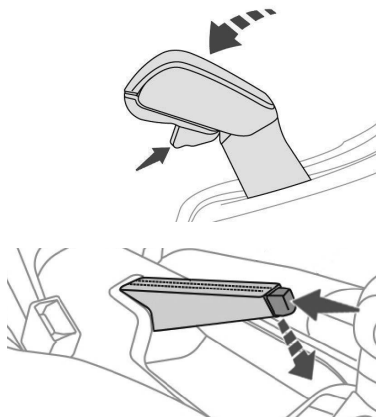

Durante la conducción del vehículo, el encendido de este testigo, acompañado de una señal sonora y un mensaje en la pantalla, indica que el freno de estacionamiento está accionado o no se ha soltado completamente.

! Cuando estacione el vehículo en pendiente, gire las ruedas contra la acera, aplique el freno de estacionamiento y quite el contacto dejando una marcha engranada.

*Según versión o país

Indicador de cambio de marcha (GSI)*

Sistema que permite reducir el consumo de combustible

Funcionamiento

Según la situación de conducción y el equipamiento del vehículo, el sistema puede recomendarle que se salte una o varias marchas.

No es obligatorio seguir las recomendaciones de selección de marcha. De hecho, la configuración de la vía, la cantidad de tráfico y la seguridad siguen siendo factores determinantes al elegir la mejor velocidad. Así pues, es responsabilidad del conductor seguir o no las indicaciones del sistema.

El sistema adapta las consignas de cambio de marcha en función de las condiciones de circulación (pendiente, carga...) y de las solicitudes del conductor (potencia, aceleración, frenada...).

El sistema no propone en ningún caso:

- Introducir la primera marcha.
- Introducir la marcha atrás.
- Cambiar a una marcha más corta.

La información se muestra en el cuadro de abordo en forma de una flecha (A).

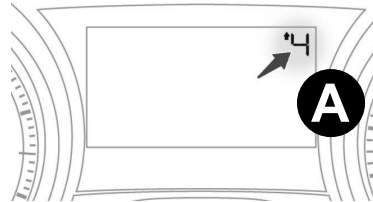

Ejemplo:

- Usted circula en tercera marcha.
- A continuación, pisa el pedal del acelerador.

El sistema puede proponerle que introduzca una marcha superior.

Esta función no se puede desactivar. Con caja de cambios automática, el sistema solo está activo en funcionamiento manual.

Caja manual de 5 velocidades*

Introducción de la marcha atrás

Pise en el pedal de embrague y empuje la palanca de cambios hacia la derecha y luego hacia atrás.



Introduzca la marcha atrás únicamente con el vehículo parado y el motor al ralentí.

Por motivos de seguridad y para facilitar el arranque del motor:

- Seleccione siempre el punto muerto.
- Pise el pedal de embrague.

*Según versión o país

Caja automática de 6 velocidades (AT6)*

La caja de velocidades automática de seis velocidades permite elegir entre el confort del automatismo integral, enriquecido con los programas Sport y EcoDrive, o el cambio de marchas manual.

Ofrecen 4 modos de conducción:

- Funcionamiento **automático**, en el que la caja gestiona electrónicamente las marchas.

- Programa **Sport**, que permite un estilo de conducción más dinámico.

- Programa **EcoDrive**, para optimizar el consumo de combustible

- Funcionamiento **manual**, para el cambio secuencial de las velocidades por el conductor.

Palanca de cambios

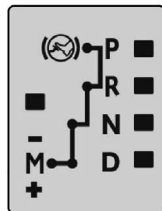

P. Estacionamiento.

- Inmovilización del vehículo, con el freno de estacionamiento accionado o suelto.

- Arranque del motor.

R. Marcha atrás.

- Maniobras de marcha atrás, con el vehículo parado y el motor al ralentí.

N. Punto muerto.

- Inmovilización del vehículo, con el freno de estacionamiento accionado.

- Arranque del motor.

D. Funcionamiento automático.

M +/-. Funcionamiento manual con cambio secuencial de las seis marchas.

- Impulse la palanca hacia delante para cambiar a una marcha descendente.

o

- Impulse la palanca hacia atrás para cambiar a una marcha ascendente.

Indicaciones en el tablero de instrumentos

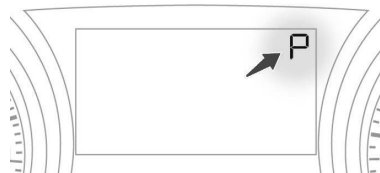

Cuando se desplaza la palanca por la rejilla para seleccionar una posición, el testigo correspondiente se enciende en el tablero de instrumentos.

P. Parking (estacionamiento)

R. Reverse (marcha atrás)

N. Neutral (punto muerto)

D. Drive (conducción automática)

M. Manual (conducción manual).

S. Programa Sport.

1 a 6. Marchas engranadas en modo de funcionamiento manual o automático.

--. Valor no válido en modo de funcionamiento manual.

*Según versión o país

Pisar el freno



Si se enciende este testigo en el tablero de instrumentos, pise el pedal del freno (p. ej., para arrancar el motor).

Arranque del vehículo

Accione el freno de estacionamiento.

Seleccione la posición **P** o **N**.

Arranque el motor.

Si no se sigue este procedimiento, sonará una señal, acompañada de un mensaje de alerta.



Con el motor en marcha, pise el pedal del freno.

Suelte el freno de estacionamiento.



Seleccione la posición **R**, **D** o **M**.

Suelte progresivamente el pedal del freno. El vehículo se desplazará inmediatamente.

i Si, durante la circulación, introduce por descuido la posición **N**, deje que el motor ralentice y a continuación introduzca la posición **D** para acelerar.

! Si, con el motor funcionando en ralentí y el freno suelto, se seleccionan las posiciones **R**, **D** o **M**, el vehículo se desplaza, incluso sin pisar el acelerador.

Nunca deje a los niños sin vigilancia dentro del vehículo con el motor en marcha. Para realizar una operación de mantenimiento con el motor en marcha, accione el freno de estacionamiento y seleccione la posición **P**.

i Si la palanca está en la posición **R**, **D** o **M**, la partida del motor es deshabilitada, una señal sonora es emitida y la letra **P** aparece en la pantalla multifunciones.

Colocar la palanca en la posición **P**; la señal sonora es interrumpida y la indicación en la pantalla multifunciones desaparece.

Parada del vehículo

Antes de apagar el motor, es posible seleccionar la posición **P** o **N** para dejar el vehículo en punto muerto.

En ambos casos, accione el freno de estacionamiento para inmovilizar el vehículo.

i Si la palanca no está en posición **P**, al abrir la puerta del conductor o aproximadamente 45 segundos después de cortar el contacto, aparece un mensaje de alerta en la pantalla. Vuelva a poner la palanca en posición **P**; el mensaje desaparecerá.

Valor no válido en funcionamiento manual



Este símbolo se indicará en caso de haber introducido mal una marcha (selector entre dos posiciones).

Funcionamiento automático

Introduzca la posición **D** para seleccionar el cambio **automático** de las seis marchas.

La caja de velocidades funciona entonces en modo autoadaptativo, sin la intervención del conductor, seleccionando permanentemente la marcha más adecuada según el estilo de conducción, el perfil de la vía y la carga del vehículo.

Para obtener una aceleración máxima sin accionar la palanca, pise a fondo el pedal del acelerador (kick down). La caja de velocidades cambiará automáticamente a una marcha inferior o mantendrá la marcha seleccionada hasta el régimen máximo del motor.

Al frenar, la caja de velocidades cambia automáticamente a marchas más cortas para ofrecer un freno motor eficaz.

Si se suelta bruscamente el acelerador, la caja de velocidades no cambiará a la marcha superior con el fin de mejorar la seguridad.

! Nunca seleccione la posición **N** con el vehículo en circulación.
Nunca seleccione las posiciones **P** o **R** hasta que el vehículo esté detenido por completo.

Funcionamiento manual

Introduzca la posición **M** para seleccionar el cambio **secuencial** de las seis marchas.

Tire de la palanca hacia el signo + para una marcha ascendente

Tire de la palanca hacia el signo - para una marcha descendente.

El cambio de una marcha a otra sólo se efectúa si las condiciones de velocidad del vehículo y de régimen motor lo permiten; si no, se impondrán momentáneamente las leyes del funcionamiento automático.



La **D** desaparecerá y las marchas engranadas aparecerán sucesivamente en el tablero de instrumentos.

En subrégimen o sobrrégimen, la marcha seleccionada parpadea durante unos segundos y a continuación se indica la marcha realmente engranada.

Es posible cambiar de la posición **D** (automático) a la posición **M** (manual) en cualquier momento.

Con vehículo detenido o a velocidad muy reducida, la caja de velocidades selecciona automáticamente la velocidad **M1**.

En modo de funcionamiento manual, los programas Sport y EcoDrive no están operativos.

Configuraciones Sport y EcoDrive

Estas dos configuraciones específicas completan el funcionamiento automático en situaciones particulares.

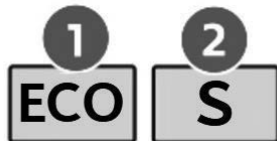

1. Botón ECO
2. Botón SPORT

Programa EcoDrive "ECO"

Pulse el botón "ECO" una vez haya arrancado el motor.

ECO El testigo **1** si enciende en el botón "ECO".

La caja de velocidades se adaptará para optimizar el consumo de combustible.

Al detener el motor, la función **ECO** se desactiva. El conductor puede activar la función cada vez que arranque el vehículo.

i Recuerde que esta función, hará una optimización en los cambios de marchas para reducir consumo de combustible. La economía de combustible depende fundamentalmente la forma de conducción adaptada por el conductor. Con esta función activada, el conductor puede percibir una ligera reducción de rendimiento en algunas condiciones de conducción, pues la caja realizará los cambios de marcha antes, buscando mantener la rotación del motor más baja. Si es necesario, deshabilitar la función presionando el botón "ECO".

Programa Sport "S"

Pulse el botón "S" una vez haya arrancado el motor.

La caja de velocidades privilegiará automáticamente un estilo de conducción dinámico.

S

En el cuadro de instrumentos aparece una "S".

- i**
- Esta función tiene por objeto incrementar el rendimiento del vehículo.
 - En el modo SPORT, el cambio de marchas se realiza a mayor cantidad de rotaciones del motor. La caja priorizará los cambios de marcha en una rotación ligeramente más alta del motor.
 - Con esta función activada el conductor puede percibir un incremento del consumo de combustible. Caso necesario, desactive la función presionando la tecla "SPORT".
 - Al detener el motor, la función **SPORT** se desactiva. El conductor puede activar la función cada vez que arranque el vehículo.

Vuelta al funcionamiento automático

En cualquier momento, pulse de nuevo el botón seleccionado para salir de la configuración y volver al modo autoadaptativo.

Para limitar el consumo de combustible durante una parada prolongada con el motor en marcha (en embotellamientos, etc.), coloque la palanca de cambios en **N** y accione el freno de estacionamiento.

Anomalía de funcionamiento



Con el contacto puesto, el encendido de este testigo, acompañado de una señal sonora y un mensaje de alerta en pantalla, indica un fallo de la caja de velocidades.

Si eso ocurre, la caja pasa a modo de emergencia, bloqueándose en la 3ª marcha. En esta situación, es posible percibir una sacudida importante al cambiar de **P** a **R** y de **N** a **R**.

Ese tirón no supone ningún riesgo para la caja de velocidades.

No supere la velocidad de 100 km/h, o la establecida por la reglamentación local si es más restrictiva.

Consulte enseguida con la Red PEUGEOT.

! Existe riesgo de deteriorar la caja de velocidades:

- Si se pisa al mismo tiempo el pedal del freno y el del acelerador.
- Si, con la batería agotada, se fuerza el cambio de la palanca de la posición **P** a otra.

Liberación de la palanca de velocidades (Shift-Lock)

Imposibilidad de desbloquear la palanca de velocidades ("shift-lock") por causa de una anomalía eléctrica (tensión de la batería, ..).

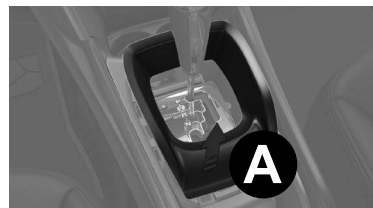

Desmontar el embellecedor **A** con cuidado para evitar que se rompa.

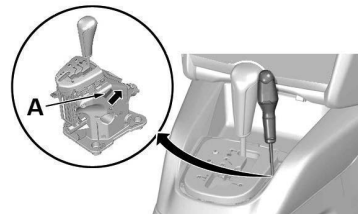

Desbloquear el "shift-lock" presionando en "**A**" con un destornillador. Maniobrar la palanca de selección de velocidades para salir de la posición "**P**". Montar el embellecedor (1) con cuidado

Limitador de velocidad*

Sistema que impide que el vehículo supere la velocidad programada por el conductor.

Una vez alcanzada la velocidad límite, pisar el pedal del acelerador deja de surtir efecto.

Funcionamiento

La **activación** del limitador es manual y requiere que la velocidad programada sea de al menos 30 km/h.

El limitador se **interrumpe** accionando el mando manualmente.

Al pisar con firmeza el pedal del acelerador, sobrepasando el punto de resistencia, es posible superar momentáneamente la velocidad programada.

Para volver a dicha velocidad, solo hay que soltar el pedal del acelerador.

El valor de velocidad programado se memoriza al cortar el contacto.

ⓘ El limitador no exime, en ningún caso, de respetar las limitaciones de velocidad, ni de la atención o la responsabilidad del conductor.

Mandos en el volante

El control de este sistema se realiza desde la palanca.

1. Selección del modo limitador.
2. Activación/Pausa de la limitación.
3. Aumento del valor programado.
4. Disminución del valor programado.

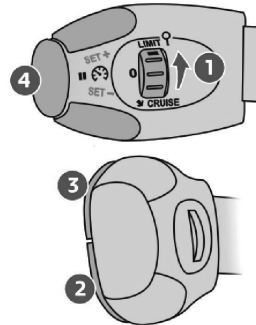

Indicaciones en el cuadro de instrumentos



Los datos programados pueden verse en la pantalla del tablero de instrumentos.

5. Indicación de activación/pausa de la limitación.
6. Indicación de selección del modo limitador.
7. Valor de velocidad programado.
8. Selección de una velocidad memorizada*.

Para más informaciones, consulte el apartado "Memorización de las velocidades".

*Según versión o país

Programación

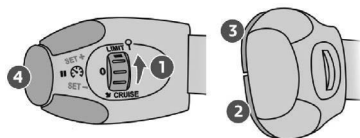

Gire la rueda **1** hasta la posición "**LIMIT**": el modo limitador de velocidad se selecciona sin activarse (II).

No es necesario activar el limitador de velocidad para modificar el valor de velocidad.



Ajuste el valor de ajuste de la velocidad pulsando los botones **2** o **3**.

Puede modificarse otra vez la velocidad programada

con los botones **2** y **3**:

- + o - 1 km/h = pulsación breve.
- + o - 5 km/h = pulsación prolongada.
- En intervalos de + o - 5 km/h = pulsación continua.



Active el limitador de velocidad pulsando el botón **4**.

Desactive el limitador de velocidad pulsando el botón

4: un mensaje en la pantalla confirmará la pausa (II).



Reactive el limitador de velocidad pulsando de nuevo el botón **4**.

Superación de la velocidad programada

Pisar el pedal del acelerador para sobrepasar la velocidad programada no será efectivo, salvo si pisa **fuertemente** el pedal y sobrepasa el **punto de resistencia**.



El limitador de velocidad se desactiva temporalmente y la velocidad programada indicada parpadea.

Al volver a la velocidad programada, por deceleración voluntaria o no del vehículo, se anula automáticamente el parpadeo.

Salida del modo limitador de velocidad

Gire la rueda **1** hasta la posición 0. El modo limitador se deselecciona y la pantalla vuelve al cuentakilómetros total.

⚠ En pendiente descendente pronunciada o en caso de fuerte aceleración, el limitador de velocidad no podrá impedir que el vehículo supere la velocidad programada.

Para evitar el riesgo de bloqueo de los pedales:

- Asegúrese de que el cubrealfombras está bien colocado.
- Nunca superponga varios cubrealfombras.

Fallo de funcionamiento

En caso de fallo de funcionamiento del limitador de velocidad, la velocidad se borra y unos guiones parpadean en la pantalla. Acuda a la red PEUGEOT o a un taller cualificado para proceder a la revisión del sistema.



Regulador de velocidad*

Sistema que mantiene automáticamente el vehículo en la velocidad programada por el conductor, sin accionar el pedal del acelerador.

Funcionamiento

El regulador se **activa** manualmente: requiere que el vehículo circule a una velocidad mínima de 40 km/h, y haber introducido:

- la cuarta marcha, con caja de velocidades manual;
- la segunda marcha, en conducción secuencial con caja de velocidades automática;
- la posición **D** con caja de velocidades automática.

El regulador se **desactiva** accionándolo manualmente, pisando los pedales del freno o de embrague o, por motivos de seguridad, al activarse el sistema ESP.

Pisando el pedal del acelerador, es posible superar momentáneamente la velocidad programada. Para volver a la velocidad programada, suelte el pedal del acelerador. Al cortar el contacto, se anula cualquier valor de velocidad programado.

Mandos en el volante

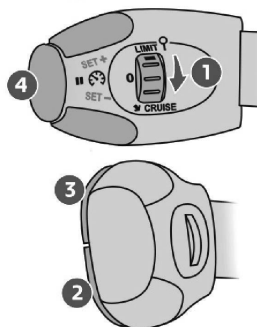

El control de este sistema se realiza desde la palanca.

1. Selección del modo regulador.
2. Pausa/Reanudación de la regulación.
3. Aumento del valor programado.
4. Disminución del valor programado.

Indicaciones en el cuadro de instrumentos

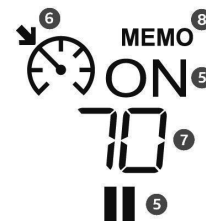

Los datos programados pueden verse en la pantalla del tablero de instrumentos.

5. Indicación de pausa/reanudación de la regulación.
6. Indicación de selección del modo regulador.
7. Valor de velocidad programado.
8. Selección de una velocidad memorizada*.

Para más informaciones, consulte el apartado "Memorización de las velocidades".

*Según versión o país

Activación

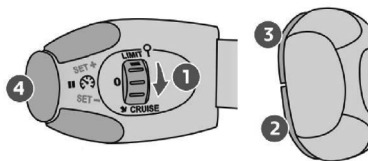

Gire la rueda **1** hasta la posición "**CRUISE**": el modo de regulador de velocidad se selecciona pero no se activa (II).



Ajuste la velocidad programada acelerando hasta alcanzar la velocidad deseada y luego pulse los botones **2** o **3**.

A continuación, puede modificar la velocidad programada con las teclas **2** y **3**:

- + o - 1 km/h = pulsación breve.

- + o - 5 km/h = pulsación prolongada.

- En intervalos de + o - 5 km/h = pulsación continua.



Desactive el regulador de velocidad pulsando la tecla **4**: en la pantalla se confirma la desactivación (II).



Reactive el regulador pulsando de nuevo el botón **4**.

Superación de la velocidad programada



Si se supera la velocidad programada, voluntariamente o no, esta parpadeará en la pantalla.

Al volver a la velocidad programada, por deceleración voluntaria o no del vehículo, se anula automáticamente el parpadeo.

Abandono del modo regulador

Gire la rueda **1** hasta la posición 0. El modo regulador se deselecciona y la pantalla vuelve al cuentakilómetros total.

i El regulador no exime en ningún caso de respetar las limitaciones de velocidad, ni sustituye la atención o la responsabilidad del conductor.

Fallo de funcionamiento



Si se produce un fallo de funcionamiento del regulador de velocidad, la velocidad desaparece y en su lugar parpadean unos guiones.

Acuda a la red PEUGEOT o a un taller cualificado para proceder a la revisión del sistema.

! Active el regulador de velocidad solo si las condiciones de circulación permiten circular, durante un determinado tiempo, a velocidad constante manteniendo una distancia de seguridad suficiente.

No active el regulador de velocidad en zona urbana, con circulación densa, en camino o ruta sinuosa o escarpada, sobre piso mojado o inundado o en condiciones de mala visibilidad (lluvia intensa, niebla, nevada, etc.).

En algunos casos, la velocidad definida no podrá mantenerse o alcanzarse: remolcado, carga del vehículo, pendiente pronunciada.

! Estando activada la regulación, tenga cuidado si mantiene pulsada una de las teclas de modificación de la velocidad programada, ya que podría ocasionar un cambio brusco de la velocidad del vehículo.

No utilice el regulador de velocidad en carretera deslizante o con circulación densa.

En caso de descenso pronunciado, el regulador no podrá impedir que el vehículo supere la velocidad programada.

Para evitar la interferencia con los pedales:

- asegúrese de que la cubrealfombra esté bien colocada;
- nunca superponga varias cubrealfombras.

Memorización de las velocidades*

Este procedimiento de memorización se aplica tanto al modo limitador como al modo regulador de velocidad. El sistema puede memorizar hasta cinco velocidades. Algunas velocidades ya están memorizadas por defecto.

Memorización



Acceda al menú general pulsando la tecla "**MENU**".



Seleccione el menú "**Vehículo**".

En la página seleccione "**Ajustes de velocidad**"

- Pulse "**ON**" para activar la función.
- Seleccione el ajuste de velocidad **1 a 5** que desea modificar..
- Seleccione el ajuste de velocidad que desea modificar.

❗ Por motivos de seguridad, el conductor deberá realizar estas operaciones imperativamente con el vehículo parado.

- Introduzca el nuevo valor con el teclado digital y confírmelo.
- Ya hay memorizados unos cuantos ajustes de velocidad por defecto.

X		
120	km/h	
1	2	3
4	5	6
7	8	9
	0	

Selección

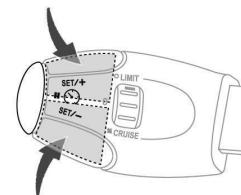

Para seleccionar una velocidad memorizada:

- Pulse la tecla "**+**" o "**-**" y manténgala pulsada; el sistema se detendrá en la velocidad memorizada más cercana.
- Pulse de nuevo la tecla "**+**" o "**-**" y manténgala pulsada para seleccionar otra velocidad memorizada.

En el tablero de instrumentos se indica la velocidad y el estado del sistema (activo/inactivo).

*Según versión o país.

Ayuda al arranque en pendiente (Hill Assist)*

Sistema que mantiene el vehículo inmobilizado un momento (aproximadamente 2 segundos) al efectuar un arranque en pendiente, durante el tiempo que se tarda en pasar del pedal del freno al pedal del acelerador.

Esta función solo se activa:

- cuando el vehículo se ha inmobilizado por completo pisando el pedal del freno;
- al reunir determinadas condiciones de pendiente;
- si la puerta del conductor está cerrada.

La función de ayuda al arranque en pendiente no se puede desactivar.

⚠ No salga del vehículo mientras esté activa la ayuda al arranque en pendiente.

Si tiene que salir del vehículo con el motor en marcha, accione manualmente el freno de estacionamiento y verifique que el testigo de freno de estacionamiento esté encendido de forma fija en el tablero de abordo.

Funcionamiento

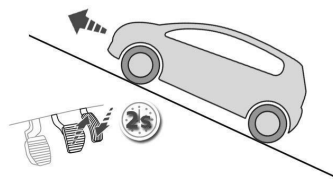

En una pendiente ascendente, con el vehículo parado, este se mantiene un momento después de soltar el pedal del freno:

- Con caja de cambios manual, si está seleccionada la primera velocidad o el punto muerto.

- Con caja de cambios automática, si está en posición **D** o **M**.

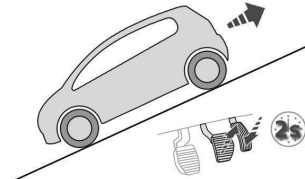

En una pendiente descendente, con el vehículo parado y la marcha atrás introducida, el vehículo se mantiene un momento después de soltar el pedal del freno.

Anomalía de funcionamiento



SERVICE

Al producirse una anomalía, se encienden estos testigos, acompañados de un mensaje de alerta. Consulte en la red PEUGEOT para proceder a la revisión del sistema.

*Según versión o país

Ayuda al estacionamiento trasero*

Gracias a los sensores ubicados en el paragolpes trasero, esta función avisa de la proximidad de obstáculos (p. ej., peatón, vehículo, árbol, barrera...) dentro de su campo de detección.

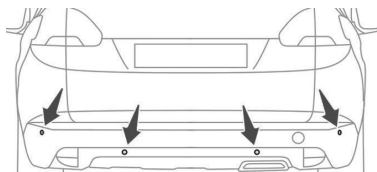

El sistema se activa al introducir la marcha atrás, lo cual se confirma mediante una señal acústica.

La función se desactiva al sacar la marcha atrás.

Ayuda sonora

BIP... BIP... BIP...

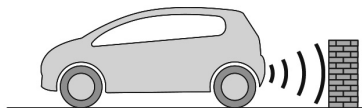

El sistema indica la presencia de obstáculos dentro de la zona de detección de los sensores.

La información de proximidad se indica mediante una señal acústica discontinua cuya frecuencia aumenta a medida que el vehículo se acerca al obstáculo.

Cuando la distancia entre el vehículo y el obstáculo es inferior a unos treinta centímetros, la señal acústica se vuelve continua.

El sonido emitido por el altavoz (derecho o izquierdo) permite localizar en qué lado está el obstáculo.

Ayuda gráfica

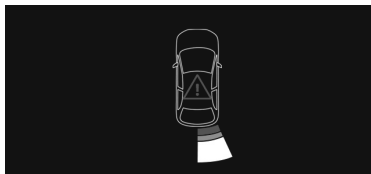

Complementa la señal acústica mostrando en pantalla unas barras que representan la distancia entre el obstáculo y el vehículo (blanco: obstáculos más distantes, naranja: obstáculos cercanos, rojo: obstáculos muy cercanos).

A medida que el vehículo se aproxima al obstáculo, el símbolo "Danger" (peligro) aparece en la pantalla.

Anomalía de funcionamiento

SERVICE

Si se produce algún fallo de funcionamiento del sistema, al introducir la marcha atrás este testigo se enciende en el tablero de instrumentos y/o aparece un mensaje en la pantalla, acompañado de una señal sonora (bip corto).

Consulte en la Red PEUGEOT

*Según versión o país

Cámara de marcha atrás*

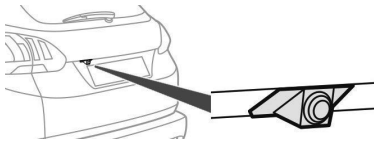

La cámara de marcha atrás se activa automáticamente al introducir la marcha atrás. La imagen se muestra en la pantalla táctil.

! La cámara de marcha atrás no puede sustituir en ningún caso la atención del conductor.

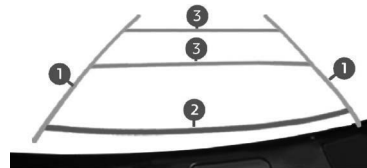

La representación en superposición de las líneas ayuda a realizar las maniobras.

Las líneas azules 1 representan la dirección general del vehículo (la distancia corresponde a la anchura del vehículo sin los retrovisores).

La línea roja 2 representa una distancia de aproximadamente 30 cm desde el borde del paragolpes trasero del vehículo.

Las líneas verdes 3 representan las distancias de aproximadamente 1 y 2 metros desde el borde del paragolpes trasero del vehículo.

! La apertura del portón del baúl interrumpirá la reproducción de la imagen.

! Limpie periódicamente la cámara de marchas atrás con un paño suave seco.

! Lavado a alta presión

Al lavar el vehículo, no dirija la lanza a menos de 30 cm del objetivo de la cámara.

! Se representan como un trazado "en el suelo" y no permiten situar el vehículo respecto a obstáculos altos (por ejemplo, otros vehículos, etc.). Es normal que la imagen se distorsione. Es normal ver una parte de la patente en la parte inferior de la pantalla.

*Según versión o país

Depósito de combustible

Capacidad del depósito: aproximadamente 55 litros.

Reserva de combustible



Cuando se alcanza la reserva de combustible, este testigo se enciende en el tablero de instrumentos. En ese momento, quedan **aproximadamente 50 km de autonomía**. Efectúe imperativamente una recarga para evitar quedar inmovilizado.

Llenado

Las recargas de combustible deben ser superiores a 10 litros para que el indicador de nivel los tenga en cuenta.

❗ La apertura del tapón puede activar un ruido de aspiración de aire. Esta depresión, que es un hecho del todo normal, está provocada por la estanqueidad del circuito de combustible.

Llenado

Una etiqueta pegada en el interior de la tapa recuerda el tipo de combustible que debe utilizarse en función de la motorización.

Para recargar con total seguridad:

- 🔧 Pare imperativamente el motor.
- 🔧 Abra la tapa de combustible 1.
- 🔧 Introduzca la llave 2 en el tapón y gírela hacia la izquierda.
- 🔧 Retire el tapón y engánchelo en el soporte 3 situado en la cara interior de la tapa.
- 🔧 Llene el depósito, pero **no insista después del 3^{er} corte de pistola**, ya que ello podría ocasionar fallos de funcionamiento.

Una vez terminada la recarga:

- 🔧 Coloque el tapón.
- 🔧 Gire la llave hacia la derecha y retírela del tapón.
- 🔧 Cierre la tapa.

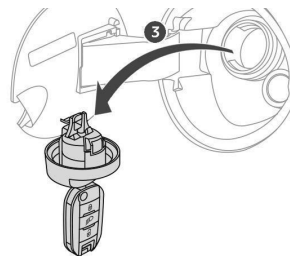
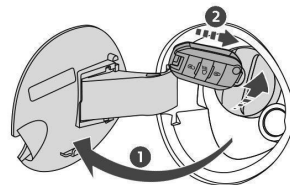

Calidad de los combustibles utilizado

Motores Nafta*

Para los motores nafta, es obligatorio utilizar combustible sin plomo. La boca del llenado tiene un orificio estrecho que sólo permite recargar nafta sin plomo.

! El uso de combustibles del tipo **Grado 3** (Resolución 1283/2006 de la Secretaría de Energía), por poseer características de calidad que permiten el cumplimiento de las exigencias **Euro 5** para la que están capacitados nuestros vehículos.

El uso de combustibles del tipo **Grado 2**, si bien no afectará el correcto funcionamiento del motor y sus elementos asociados, no permitirá alcanzar el nivel de emisiones **EURO 5**. La utilización de combustibles de calidad inferior a **Grado 3** no garantiza el correcto funcionamiento del motor ni de sus elementos asociados.

! **Nafta tipo Grado 2 = RON 95**
Nafta tipo Grado 3 = RON 98

Motores Flex*

Los motores de este vehículo fueron desarrollados para utilización de nafta con mínimo de 20% de alcohol.

El sistema de inyección electrónica de combustible, regula automáticamente, mediante señales recibidas de los sensores, ajustará el funcionamiento del motor al combustible utilizado.

Las recargas de combustible deben ser superiores a 10 litros para que el indicador de nivel los tenga en cuenta.

Llenado

Para garantizar el perfecto funcionamiento del vehículo, el sistema de inyección Flex Fuel necesita reconocer el combustible utilizado (Alcohol, Nafta o cualquier mezcla de ambos combustibles), especialmente si ha cambiado el combustible predominante (de alcohol para nafta o vice-versa)

Para recargar, siga este procedimiento:

- Realizar las recargas de combustible siempre con el motor apagado.
- Realizar las recargas con el motor caliente. Si el motor está frío, utilizar el vehículo durante 5 minutos antes de recargar el combustible
- Después de recargar, se recomienda una utilización de 10 minutos o 5 km (sin aceleraciones y desaceleraciones bruscas), para completar el reconocimiento del nuevo combustible por el sistema de inyección FLEX FUEL;
- Al arrancar el vehículo después de llenar, el depósito evite detener el motor poco después.

* Para los países que comercializan esta motorización

Capot

Apertura

- Abra la puerta delantera izquierda.
- Tire del mando interior **A**, situado en la parte inferior del marco de puerta.

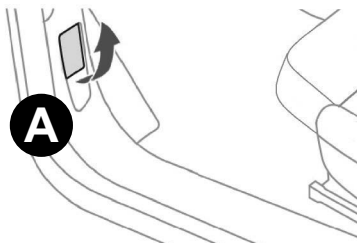

i La implantación del mando interior impide cualquier apertura, mientras que la puerta delantera izquierda esté cerrada.

! Con el motor caliente, tenga cuidado al manipular el mando exterior y la varilla de soporte del capot (corre el riesgo de quemarse).

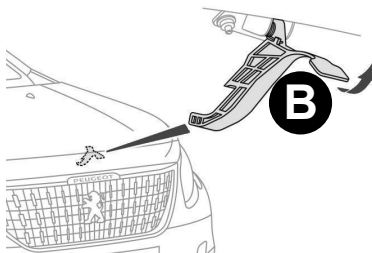

- Empuje hacia arriba el mando exterior **B** y levante el capot.

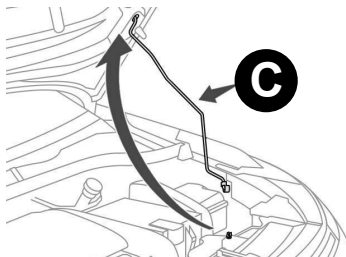

- Saque la varilla **C** de su alojamiento.
- Fije la varilla de soporte en la muesca para mantener el capot abierto.

Cierre

- Quite la varilla de soporte de la muesca de fijación.
- Fije la varilla en su alojamiento.
- Soltar el capot desde una altura aproximada de 20 cm.
- No presionar el capot con las manos, pues existe riesgo de deformación.
- Tire del capot para comprobar su correcto bloqueo.



! El motoventilador puede ponerse en funcionamiento después de parar el motor: vigile los objetos o prendas que puedan engancharse en las hélices.



Motor 1.6 16V Flex*

Estes motores permitem verificar o nível de diferentes líquidos e substituir determinados elementos.

1. Reservatório do lava-vidros.
2. Reservatório do líquido de arrefecimento.
3. Abastecimento de óleo do motor.
4. Vareta de óleo do motor.
5. Filtro de ar.
6. Bateria
7. Reservatório do líquido de freio.
8. Protetor do computador motor
9. Caixa de fusíveis.

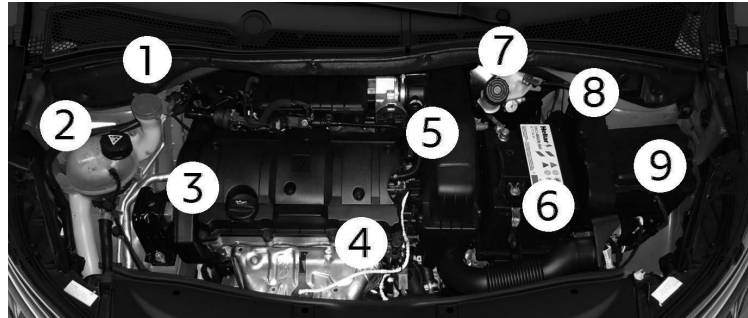

Sistema Flex

O Sistema de partida a frio utiliza uma nova tecnologia que dispensa a utilização do reservatório adicional de partida a frio. Este sistema entra em funcionamento, sempre que o veículo estiver abastecido com mais de 70% de Etanol (álcool) e a temperatura do motor for menor que 30°C.

Quando necessário, este sistema utiliza o pré-aquecimento do Etanol, antes da partida do motor, eventualmente durante a partida, podendo ficar ativo, algum tempo, mesmo após a partida.

Ao efetuar a abertura da porta do motorista, se as condições acima forem verificadas, o sistema inicia o pré-aquecimento do Etanol. A luz indicadora de aquecimento não acende. Ao ligar a chave de ignição, uma luz indicadora acende no painel, indicando quando necessário, o pré-aquecimento do combustível.

Enquanto esta luz indicadora estiver acesa, o arranque estará inibido. Após a luz indicadora apagar, a partida do motor é liberada.

i  **Pré-aquecimento sistema Flex**

Espere que este indicador se apague antes de acionar a partida.

* Conforme versão ou país

Motor 1.6 THP Nafta / Flex*

Permiten acceder a la revisión del nivel de los diferentes líquidos y a la sustitución de determinados elementos.

1. Depósito de lavaparabrisas
2. Depósito del líquido de refrigeración
3. Llenado de aceite del motor
4. Varilla de nivel de aceite del motor
5. Filtro de aire
6. Batería
7. Depósito del líquido de frenos
8. Protector calculador motor
9. Caja de fusibles

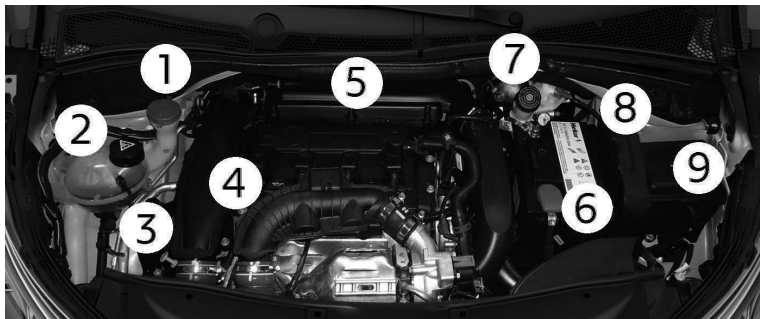

! La tecnología Flex Fuel del motor THP Flex* elimina el uso de depósito adicional de partida a frío (depósito auxiliar de nafta) a través del aumento de la presión de inyección en esta fase de funcionamiento del motor. Durante el arranque en frío, un ruido de funcionamiento puede ocurrir durante hasta 3 minutos, tiempo necesario para la calefacción del sistema. Este ruido es normal al sistema y no hay necesidad de preocupaciones.

! Motores 1.6 THP Flex*

! Cuando la temperatura ambiente externa es inferior a + 5 ° C, no recomendamos el uso de 100% de alcohol (sin mezclarse con cualquier tipo de gasolina). Cuando se utiliza 100% alcohol a temperaturas inferiores a + 5 ° C, el vehículo debe ser utilizado por un período de 10 - 15 minutos y / o 5 km, sin parar el motor, para llevarlo a la temperatura de funcionamiento normal.

* Para los países que comercializan esta motorización

Revisión de los niveles

Verifique regularmente todos estos niveles siguiendo y respetando las indicaciones que constan en el Plan de mantenimiento. Salvo que se indique lo contrario, complételos si es necesario. En caso de disminución importante de un nivel, lleve el vehículo a la red PEUGEOT para realizar la revisión del circuito correspondiente.

! Con el motor caliente, tenga cuidado al manipular el mando exterior y la varilla de soporte del capot (corre el riesgo de quemarse).

Nivel de aceite motor



La revisión se puede realizar o bien a través del indicador de nivel de aceite del cuadro de abordo al poner el contacto, para los vehículos equipados con una varilla eléctrica, o bien utilizando la varilla de nivel manual.

Para garantizar la fiabilidad de la medición, el vehículo debe estar estacionado sobre suelo horizontal, con el motor parado desde hace más de 30 minutos.

Es normal tener que realizar una puesta a nivel del aceite entre dos revisiones (o cambios de aceite). PEUGEOT le recomienda realizar un control, con puesta a nivel si es necesario, cada 5.000 km.

Puesta a nivel del aceite motor

La localización del orificio de llenado para el aceite motor se muestra en el esquema del compartimento motor correspondiente.

- Desenrosque el tapón del depósito para acceder al orificio de llenado.
- Vierta el aceite en pequeñas cantidades evitando su proyección sobre los elementos del motor (riesgo de incendio).
- Espere unos minutos antes de comprobar el nivel mediante la varilla manual.
- Complete el nivel si es necesario.
- Después de comprobar el nivel, apriete con cuidado el tapón del depósito y vuelva a colocar la varilla en su compartimiento.

Verificación con la varilla manual

La localización de la varilla manual se muestra en el esquema del compartimento motor correspondiente.

- Tire de la varilla por el extremo de color y sáquela completamente.
- Limpie la varilla con un paño limpio y que no suelte pelusa.
- Vuelva a introducir la varilla en su compartimento, hasta el fondo, y retírela de nuevo para efectuar un control visual: el nivel debe estar situado entre las marcas **A** y **B**.

Características del aceite

Antes de completar el nivel de aceite o cambiar el aceite del motor, compruebe que el aceite que va a utilizar se corresponde con la motorización del vehículo y que es conforme a las recomendaciones del fabricante.

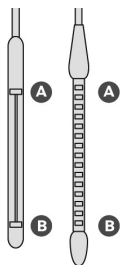

En la varilla de nivel hay dos marcas:

A - **A** = máximo. Nunca debe rebasarse esta marca (existe riesgo de deterioro del motor);

B - **B** = mínimo. Complete el nivel por el tapón de llenado de aceite con el tipo de aceite adecuado según la motorización.

Después de completar el nivel de aceite, la revisión realizada mediante el indicador de nivel de aceite del cuadro de abordo al poner el contacto únicamente será fiable transcurridos 30 minutos.

Cambio del aceite motor

Consulte el Plan de mantenimiento para conocer la frecuencia con la que se debe realizar esta operación. Para preservar la fiabilidad de los motores y los dispositivos anticontaminación, no utilice aditivos en el aceite motor.

Nivel del líquido de frenos



El nivel de este líquido debe estar cerca de la marca "MAXI". De lo contrario, verifique el desgaste de las pastillas de freno.

Vaciado del circuito

Consulte el Plan de mantenimiento del fabricante para conocer la frecuencia con la que se debe realizar esta operación.

Características del líquido

Este líquido debe ser conforme a las recomendaciones del fabricante.

Nivel del líquido lavaparabrisas



En condiciones invernales, se recomienda utilizar un líquido con base de alcohol etílico o de metanol.

Características del líquido

Para asegurar una limpieza óptima y evitar el hielo, la puesta a nivel o el cambio de este líquido no debe efectuarse con agua.

Nivel del líquido de refrigeración



El nivel de este líquido debe estar cerca de la marca "MAXI" sin llegar a sobrepasarla nunca.

Cuando el motor está caliente, el motoventilador regula la temperatura de este líquido.

! El motoventilador puede ponerse en funcionamiento después de parar el motor: vigile los objetos o prendas que puedan engancharse en las hélices.

Además, si el circuito de refrigeración está bajo presión, espere al menos una hora después de haber parado el motor para intervenir.

Para evitar el riesgo de quemaduras, afloje el tapón dos vueltas para dejar que caiga la presión. Una vez la presión haya disminuido, retire el tapón y complete el nivel.

! El control y la puesta a nivel se deben realizar imperativamente con el motor frío. Un nivel insuficiente podría provocar daños graves en el motor.

Compruebe el nivel del líquido de refrigeración regularmente en función de la utilización que haga del vehículo (cada 5.000 km/3 meses); complételo si es necesario con un líquido recomendado por el fabricante.

Es normal tener que realizar un repostaje de este líquido entre dos revisiones.

! Cuando la temperatura exterior es elevada, se recomienda dejar el motor funcionando entre 1 y 2 minutos después de detener el vehículo para facilitar su refrigeración.

Características del líquido

Este líquido debe ser conforme a las recomendaciones del fabricante.

Vaciado del circuito

Este líquido no requiere renovación.

! Funcionamiento del electro ventilador: el electro ventilador puede permanecer encendido por algún tiempo para la refrigeración del motor, siendo normal el sonido de su funcionamiento.

Controles*

Salvo indicación contraria, controle estos elementos siguiendo las indicaciones que constan en el Plan de mantenimiento, y en función de la motorización. Si lo prefiere, lleve el vehículo a la red PEUGEOT para proceder a su revisión.

Batería de 12 V



La batería no requiere mantenimiento. No obstante, compruebe regularmente la limpieza y el apriete de los terminales roscados (para las versiones sin abrazadera rápida) y el estado de limpieza de las conexiones. Para más información y consejos relativos a las intervenciones que se deben realizar en la **Batería de 12 V**, consulte el apartado correspondiente.

Caja de velocidades automática



La caja de velocidades no requiere mantenimiento (no es necesario realizar un cambio de aceite). Consulte la guía de mantenimiento para conocer la periodicidad de control de este elemento.

Caja de velocidades manual



Consulte el manual de mantenimiento y garantía para conocer la periodicidad de control de este elemento.

Filtro de aire y filtro de habitáculo



Consulte la guía de mantenimiento y garantías para conocer la periodicidad de sustitución de estos elementos.



En función del entorno (atmósfera polvorienta, etc.) y de la utilización del vehículo (conducción urbana, etc.) **duplique los cambios si es necesario.**

Un filtro de habitáculo sucio puede deteriorar las prestaciones del sistema de aire acondicionado y generar olores no deseados.

Filtro de aceite



Cambie el filtro de aceite cada vez que cambie el aceite del motor.

Consulte el Plan de mantenimiento del fabricante para conocer la frecuencia con la que se debe sustituir este elemento.

Freno de estacionamiento



Cuando el recorrido del freno de estacionamiento es excesivo o se observa una pérdida de eficacia de este sistema, es necesario efectuar un reglaje, incluso entre dos revisiones.

El control de este sistema debe efectuarse en la red PEUGEOT.

Pastillas de freno



El desgaste de los frenos depende del estilo de conducción, especialmente en los vehículos utilizados en ciudad y para recorridos cortos.

Posiblemente sea necesario controlar el estado de los frenos incluso entre las revisiones del vehículo.

Si no hay fuga en el circuito, una bajada del nivel del líquido de frenos indica un desgaste de las pastillas de freno.

Desgaste de los discos de freno



Para más información relativa a la comprobación del grado de desgaste de los discos de freno, consulte con la Red PEUGEOT.

Ruedas y neumáticos



La presión de inflado de todos los neumáticos, incluido el de auxilio, debe hacerse con neumáticos fríos.

Las presiones que figuran en la etiqueta de presión de los neumáticos son las indicadas para neumáticos fríos. Si ha circulado más de 10 minutos o más de 10 kilómetros a más de 50 km/h, añada 0,3 bares a los valores indicados en la etiqueta.

El inflado insuficiente aumenta el consumo de combustible. Si la presión de los neumáticos no es conforme se produce un desgaste de los neumáticos que afecta negativamente al agarre del vehículo a la vía, con el consiguiente riesgo de accidente.

La conducción con los neumáticos gastados o dañados reduce la eficacia de los frenos y el rendimiento del agarre del vehículo sobre la calzada. Se recomienda comprobar periódicamente el estado de los neumáticos (banda de rodadura y paredes) y las llantas, así como la presencia de las válvulas.

Cuando los indicadores de desgaste (TWI) no aparecen en la banda de rodamiento, la profundidad de las ranuras es de menos de 1,6 mm y es imprescindible reemplazar los neumáticos.

El uso de llantas y neumáticos de tamaño distinto a los especificados puede afectar a la vida útil de los neumáticos, el giro de las ruedas, la distancia al suelo, la lectura del velocímetro y tener un efecto negativo de la adherencia sobre la calzada.

El montaje de neumáticos distintos en los ejes delantero y trasero puede provocar una sincronización incorrecta del Sistema de estabilidad electrónica (ESC).

Correa de accesorios y correa de distribución



Los kits de correas de distribución y accesorios se utilizan desde el momento en que arranca el motor hasta que se apaga. Es normal que se desgasten con el tiempo.

Un kit de correa de distribución o un kit accesorios que no funcione correctamente puede dañar e inutilizar el motor. Sustitúyalos con la frecuencia recomendada, que se indica en distancia recorrida o en tiempo transcurrido, lo que se alcance primero.

Informaciones importantes

! Evite cualquier contacto prolongado del aceite y los líquidos usados con la piel. La mayoría de estos líquidos son muy nocivos para la salud, e incluso muy corrosivos.

! Tenga cuidado si va a realizar alguna intervención en el compartimento motor, ya que el motoventilador puede ponerse en funcionamiento después de parar el motor: vigile los objetos o prendas que puedan engancharse en las hélices.

! Tenga cuidado si va a realizar alguna intervención en el compartimento motor, ya que algunas zonas del motor pueden estar extremadamente calientes (corre el riesgo de quemarse).

☛ No tire el aceite ni los líquidos usados en las alcantarillas ni al suelo. Vacíe el aceite usado en los contenedores específicos para este uso en la Red PEUGEOT o en un taller cualificado.



! Para no dañar los órganos eléctricos, está totalmente **prohibido** el lavado a alta presión en el compartimento motor..

! Si desea dejar su vehículo estacionado por semanas, se recomienda mantener el cambio engranado (es decir, en 1ª marcha o en Retroceso para caja manual). El freno de estacionamiento debe permanecer liberado, siempre que esté en superficie plana.

Se recomienda además, luego de un lavado o limpieza de ruedas, que el vehículo gire por unos minutos antes de estacionarse para promover el secado de los frenos.

Esta práctica puede reducir los efectos de la corrosión de los discos, pastillas y cintas del freno.

! Utilice únicamente productos recomendados por PEUGEOT o productos con calidad y características equivalentes. Para optimizar el funcionamiento de órganos tan importantes como el circuito de frenos, PEUGEOT selecciona y ofrece productos muy específicos.

Después de lavar el vehículo, la humedad o, en invierno, el hielo, que se pueda formar en los discos y las pastillas de freno pueden disminuir la eficacia de la frenada. Efectúe maniobras suaves de frenada para secar o deshelar los frenos.

En caso de avería

Cambio de una rueda*

Procedimiento para sustituir una rueda por la rueda de auxilio utilizando las herramientas suministrado con el vehículo.

Acceso a las herramientas

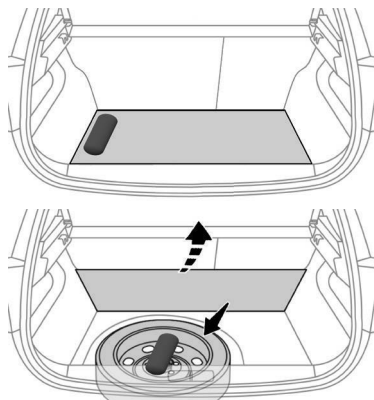

Según la versión, las herramientas pueden estar en una bolsa sobre el suelo del baúl o debajo del suelo .

Para acceder a el:

- Abra el baúl y quitar la bolsa de herramientas o
- Levantar la cubrealfombra del suelo y liberar el elástico de apoyo de la bolsa de las herramientas y quitar la bolsa de herramientas.

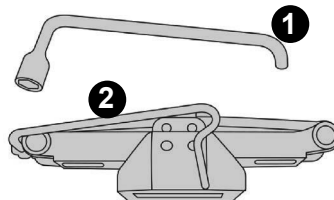

Lista de herramientas*

Todos estos útiles son específicos de su vehículo y pueden variar en función de la versión. No los utilice con otros fines.

1. Llave desmontaruedas
Permite desmontar los embellecedores de ruedas* y los tornillos de fijación de la rueda.
2. Crique con manivela integrada
Permite elevar el vehículo.

! Compruebe que el crique está colocado de forma estable. Sobre suelo deslizante o blando, el crique podría desplazarse o hundirse, lo que provocaría riesgo de lesiones. Asegúrese de colocar el crique únicamente en uno de los puntos de elevación **A** o **B** de debajo del vehículo y de que el cabezal del crique está correctamente centrado bajo la superficie de apoyo del vehículo. En caso contrario, podría causar daños en el vehículo y/o el crique podría hundirse, provocándole lesiones.

! Los tornillos de las ruedas son específicos para cada tipo de rueda. En caso de un cambio de ruedas, asegúrese en la Red PEUGEOT o en un taller autorizado de la compatibilidad de los tornillos con las nuevas ruedas.

*Según versión o país

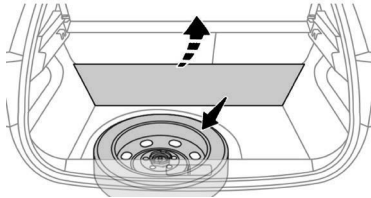
Acceso a la rueda de auxilio

La rueda de auxilio está situada bajo el suelo del baúl.

! No es permitido utilizar el vehículo con más de un conjunto de rueda de auxilio de uso temporal, montados simultáneamente

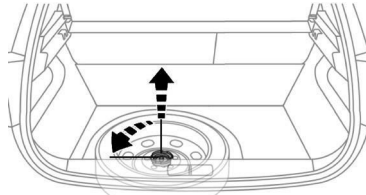
Retirada de la rueda

- Según la versión, liberar el elástico de apoyo de la bolsa de las herramientas,
- Quitar la bolsa de herramientas.
- Afloje el tornillo central.
- Levante la rueda de auxilio hacia usted por la parte trasera.
- Saque la rueda del baúl.

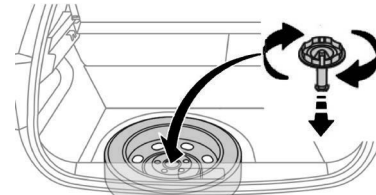
Colocación de la rueda

- Coloque la rueda en su alojamiento.
- Coloque el dispositivo de fijación (tuerca y tornillo) en el centro de la caja de herramientas.
- Apriete al máximo el tornillo central hasta la presión entre la caja de herramientas y el piso del baúl sea suficiente para evitar ruidos.
- Vuelva a colocar la bolsa de herramientas en el centro de la rueda y fijela (según la versión).

! La utilización del conjunto rueda y neumático de uso temporal puede alterar el comportamiento dinámico del vehículo, principalmente en curvas y frenados, por lo que es obligatorio no sobrepasar la velocidad máxima indicada en la etiqueta fijada en la rueda temporal.

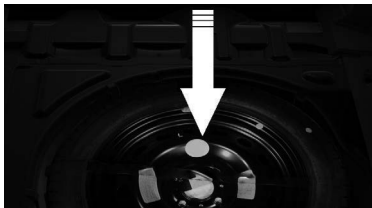

! Rueda con embellecedor*

Para desmontar la rueda, retire previamente el embellecedor con ayuda de la llave desmonta-ruedas 1 tirando a la altura del orificio de la válvula.

Para montar la rueda, monte el embellecedor colocando en primer lugar la muesca frente a la válvula, y a continuación presione a lo largo del contorno con la palma de la mano.

! Con una rueda de auxilio de utilización temporaria

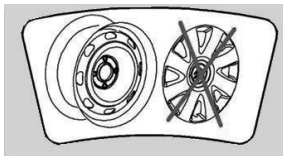

El embellecedor* es de uso específico con las ruedas originales del vehículo. Está prohibido su montaje con la utilización de una rueda de auxilio temporaria.



No supere la velocidad máxima autorizada en la etiqueta fijada en la rueda. No está permitido circular con más de una rueda de auxilio de tipo "temporal" montada.

! Fijación de la rueda de uso temporal de chapa

Si su vehículo está equipado con ruedas de aluminio, es normal que, al apretar los tornillos en el montaje, las arandelas no hagan contacto con la rueda de auxilio de chapa. La sujeción de la rueda se hace por apoyo cónico de los tornillos.

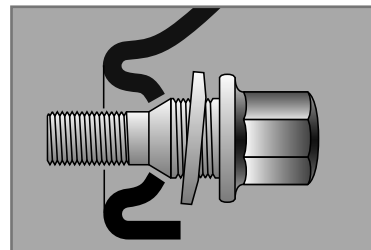

*Según versión o país

Estacionamiento del vehículo

Inmovilice el vehículo de manera que no obstaculice la circulación: el suelo debe ser horizontal, estable y no resbaladizo. Accione el freno de estacionamiento, corte el contacto e introduzca la primera velocidad* para bloquear las ruedas. Ponga un tope, si es necesario, debajo de la rueda diagonalmente opuesta a la que va a cambiar.

Asegúrese imperativamente de que los ocupantes han salido del vehículo y se encuentren en una zona segura. Nunca se sitúe debajo de un vehículo levantado por un crিকে; utilice un trípode o caballete.

* Posición **P** para la caja de cambios automática.

i Montaje de una rueda de auxilio de acero o de tipo "temporal"

Si el vehículo está equipado con llantas de aleación, las arandelas no entran en contacto con la llanta de auxilio de acero o de tipo "temporal". La sujeción de la rueda está garantizada por el apoyo cónico de cada tornillo.

Desmontaje de la rueda

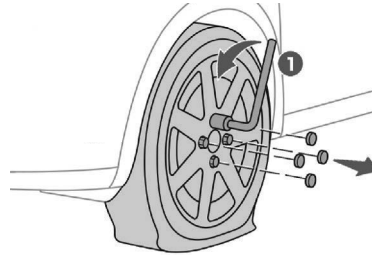

- Si el vehículo está equipado con llantas de acero, retire previamente el embellecedor con ayuda de la llave desmonta-ruedas **1** tirando a la altura del orificio de la válvula.
- Retire el embellecedor de todos los tornillos con el útil **3** (según equipamiento).
- Afloje al máximo los tornillos utilizando solo la llave de desmontaje de las ruedas **1**.

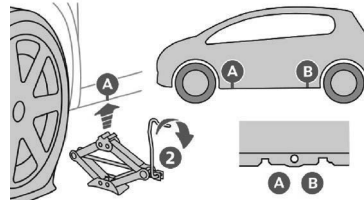

- Despliegue el crিকে **2** hasta que la parte superior entre en contacto con el punto de elevación **A** o **B** que se vaya a utilizar; la zona de contacto **A** o **B** del vehículo debe encajar correctamente en el centro de la parte superior del crিকে.

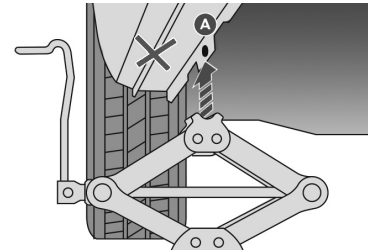

- Sitúe la base del crিকে **2** en el suelo y asegúrese de que queda justo debajo del punto de elevación delantero **A** o trasero **B** previsto en el vehículo, el más cercano a la rueda que vaya a cambiar.

- Eleve el vehículo hasta dejar suficiente espacio entre la rueda y el suelo para poder montar fácilmente la rueda de auxilio (no pinchada).

En caso de avería

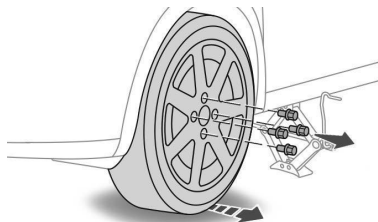

- Retire los tornillos y guárdelos en un lugar limpio.
- Desmonte la rueda.

Montaje de la rueda

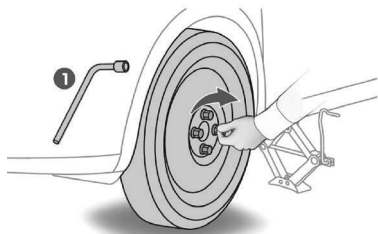

- Coloque la rueda en el cubo.
- Apriete los tornillos al máximo con la mano.
- Efectúe un apriete previo de los demás tornillos utilizando solo la llave de desmontaje de ruedas 1.

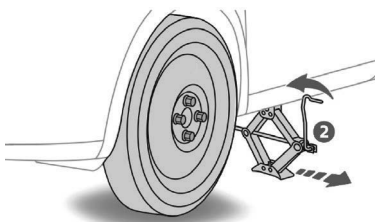

- Baje el vehículo hasta el suelo.
- Pliegue el cricque 2 y retírelo.

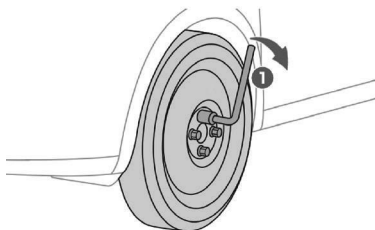

- Apriete los demás tornillos al máximo utilizando solo la llave de desmontaje de ruedas 1.
- Guarde las herramientas en la caja.

! Después de cambiar una rueda

Si circula con una rueda de auxilio de uso temporal, no supere la velocidad indicada en la etiqueta adhesiva en la rueda temporal.

Visite la red PEUGEOT o un taller calificado lo antes posible para que comprueben el apriete de los tornillos y la presión de la rueda de auxilio.

Haga revisar la rueda con el neumático pinchado. Después de la inspección, el técnico le indicará si el neumático se puede reparar o si se debe sustituir.

! Siempre que al efectuar el procedimiento de cambio de una rueda temporal, debe asegurarse de que la rueda pinchada está colocada en la región determinada, centrada, bien trabada con el tornillo de fijación, para evitar ruidos;

Siempre que retire o mueva la caja de herramientas, asegúrese de que la misma esté debidamente colocada, centralizada y bien fijada con la respectiva fijación en la rueda para evitar ruidos.

Cambio de una lámpara*

❗ En condiciones climáticas de baja temperatura y alta humedad o luego de una lluvia fuerte o lavado, la superficie de las lentes de los proyectores o de los faros traseros puede formar condensación (empañarse). Se trata de un fenómeno natural relativo a la diferencia de temperatura y humedad interior y exterior del proyector/faro trasero. Este fenómeno no es un indicador de anomalía o mal funcionamiento y no compromete el funcionamiento de los dispositivos de iluminación y señalización. La condensación desaparece en condiciones normales de uso del vehículo.

❗ Es imperativo utilizar exclusivamente lámparas de tipo antiultravioleta (UV) para no deteriorar el faro. Sustituya siempre una lámpara defectuosa por una lámpara nueva con la misma referencia y las mismas características.

❗ Los faros están equipados con cristales de policarbonato, cubiertos con un barniz protector:

- **No los limpie con un paño seco o abrasivo, ni con productos detergentes o disolventes.**
- Utilice una esponja, agua y jabón o un producto con pH neutro.
- Si utiliza el lavado a alta presión en manchas persistentes, no dirija la manguera hacia los faros ni hacia las luces traseras o su contorno de manera prolongada. De este modo, evitará que se deterioren el barniz y la junta de estanqueidad.
- No toque la lámpara directamente con los dedos, utilice paños que no desprendan pelusa.

El cambio de lámparas debe efectuarse con los faros apagados, habiendo transcurrido unos minutos si han estado encendidos (riesgo de quemaduras graves).



1. **Luces diurna/de posición (diodos electroluminiscentes-LED).**
2. **Luces bajas (H7-55W).**
3. **Indicadores de dirección (PWY-24W).**
4. **Luces altas (H7-55W).**
5. **Faros antiniebla (PSX 24W)*.**

*Según versión o país

En caso de avería

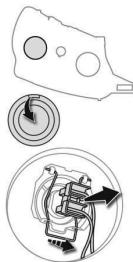

Cambio de las luces bajas

- ☞ Retire la tapa de protección tirando de la lengüeta.
- ☞ Desconecte el conector de la lámpara.
- ☞ Aparte el resorte para soltar la lámpara.
- ☞ Retire la lámpara y sustítuyala.

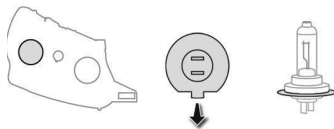

Para el montaje, efectúe estas operaciones en sentido inverso, orientando el posicionador de la lámpara hacia abajo.

! En el montaje, cierre con mucho cuidado la tapa de protección para garantizar la estanqueidad del faro.

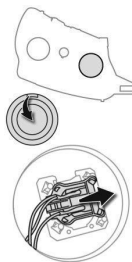

Cambio de las luces altas

- ☞ Retire la tapa de protección tirando de la lengüeta.
- ☞ Desconecte el conector de la lámpara.
- ☞ Retire la lámpara y sustítuyala.

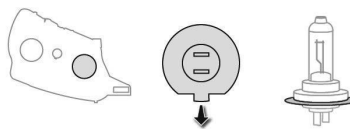

Para el montaje, efectúe estas operaciones en sentido inverso, orientando el posicionador de la lámpara hacia abajo.

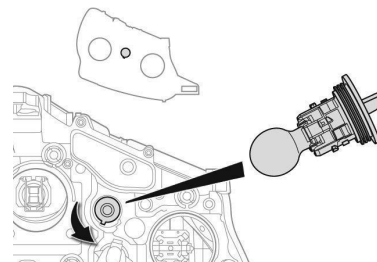

Cambio de los indicadores de dirección

! Un parpadeo más rápido del testigo de indicador de dirección (derecho o izquierdo) indica el fallo de una de las lámparas del lado correspondiente.

- ☞ Gire el portalámparas un cuarto de vuelta y retírelo.
 - ☞ Tire de la lámpara y sustítuyala.
- Para el montaje, efectúe estas operaciones en sentido inverso.

! Las lámparas de color ámbar, como los indicadores de dirección, deben sustituirse por lámparas de las mismas características y color.

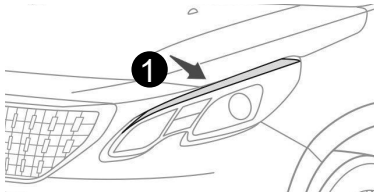

Cambio de las luces diurnas/de posición (diodos electroluminiscentes-LED)*

Para cambiar este tipo de lámparas de diodos, consulte en la Red PEUGEOT.



Cambio de los faros antiniebla*

- ☞ Acceda al faro antiniebla a través del orificio situado bajo el paragolpes.
- ☞ Desconecte el conector del portalámparas presionando la lengüeta de la parte superior.
- ☞ Retire el portalámparas presionando los dos clips (arriba y abajo).
- ☞ Sustituya el módulo.

Para el montaje, efectúe estas operaciones en sentido inverso.

i Para adquirir el módulo, contacte con la Red PEUGEOT.

Para cambiar estas lámparas, también puede acudir a la Red PEUGEOT.

Repetidores laterales de intermitente integrados

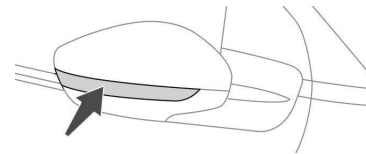

Para la sustitución de este tipo de bombillas, póngase en contacto con la red PEUGEOT.

En caso de avería

Luces traseras

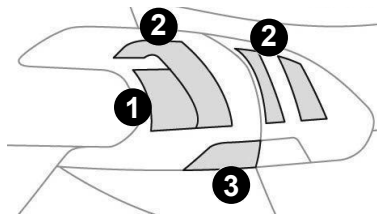

1. Luces de freno (P21W).
2. Luces de posición. (diodos electroluminiscentes-LED).
3. Indicadores de dirección (PY21W ámbar).

Cambio de las luces de LED

Para su sustitución, consulte con la Red PEUGEOT.

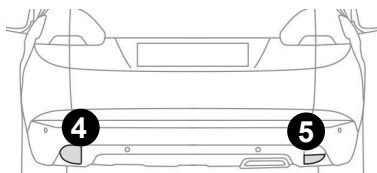

4. Luz antiniebla (P21W).
5. Luces de marcha atrás (R10W).

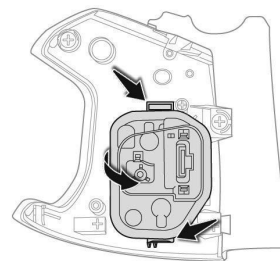
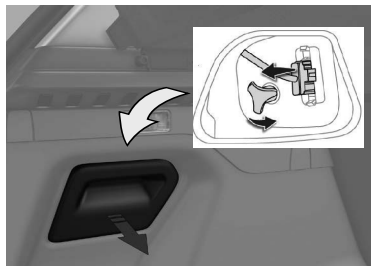

Cambio de las luces de freno, de marcha atrás y de los indicadores de dirección

Estas tres lámparas se cambian del exterior, después de liberar el faro por el interior del baúl:

- ☞ Abra el baúl.
- ☞ Retire la rejilla de acceso del guardanicho lateral correspondiente.
- ☞ Afloje la tuerca y retírela.
- ☞ Desconecte el conector del piloto.
- ☞ Suelte el piloto y sáquelo con precaución, tirando perpendicularmente de él hacia fuera.
- ☞ Presione las cuatro lengüetas y retire el portalámparas.
- ☞ Gire la lámpara un cuarto de vuelta y sustitúyala.

Para el montaje, efectúe estas operaciones en sentido inverso.

Tener el cuidado de poner el faro en las guías.

Introduzca el faro en sus guías de forma perpendicular al vehículo.

Apriete sin forzar para garantizar la estanqueidad pero sin deteriorar el faro.

❗ Un parpadeo más rápido del testigo de indicador de dirección (derecho o izquierdo) indica el fallo de una de las lámparas del lado correspondiente.

❗ Las lámparas de color ámbar, como las luces de giro, deben sustituirse por lámparas de las mismas características y color.

❗ Asegúrese de que la luz de marcha atrás está bien conectada antes de volver a introducir el portalámparas.

Cambio de la tercera luz de freno (LED)

Para la substitución, consulte la red de concesionarias de PEUGEOT.

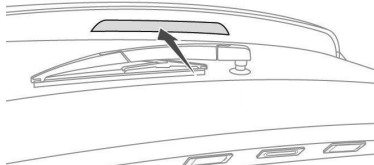

Cambio de las luces de patente (W5W)

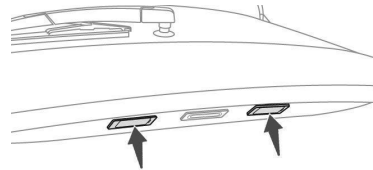

Para facilitar el desmontaje, siga este procedimiento con el portón del baúl parcialmente abierto.

- ☞ Introduzca un destornillador fino en la ranura exterior de la tapa transparente.
- ☞ Haga palanca hacia fuera.
- ☞ Retire la tapa transparente.
- ☞ Sustituya la lámpara fundida.

Para el montaje, presione sobre la tapa transparente para fijarla.

Cambio de la luz antiniebla y marcha atrás (P21W)

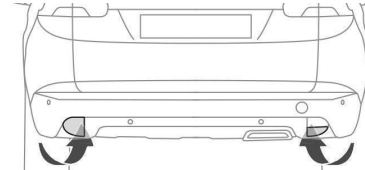

Acceda a ella pasando la mano por debajo del paragolpes.

- ☞ Gire el portalámparas un cuarto de vuelta y retírelo.
 - ☞ Desconecte el conector de la lámpara.
 - ☞ Retire la lámpara y sustitúyala.
- Para el montaje, efectúe estas operaciones en sentido inverso.

Para cambiar estas lámparas, también puede acudir a la Red PEUGEOT.

❗ En el lado izquierdo, tener el cuidado de no tocar el tubo de escape al reemplazar la bombilla inmediatamente después de apagar el motor. Hay riesgos de quemadura.

En caso de avería

Luz del baúl (W5W)

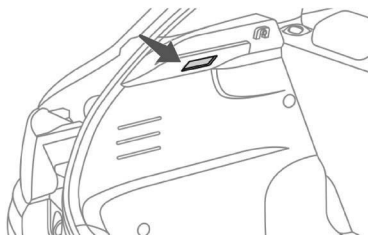

- Suelte la lámpara presionando la base por detrás.
- Retire la lámpara y sustitúyala.
- Vuelva a colocar la lámpara en su lugar.

Iluminación interior*

Luces de techo (W5W)

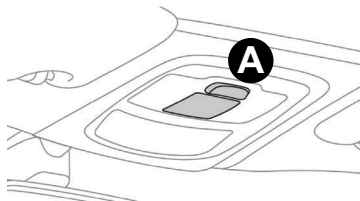

Suelte la tapa de la luz de techo 1 con un destornillador fino, en el lado del mando, para acceder a la lámpara defectuosa.

Cambio de un fusible

Acceso a la caja de fusibles



Las cajas de fusibles están situadas en la parte inferior del tablero (en el lado izquierdo) y en el compartimiento del motor...

Cambio de un fusible

Antes de cambiar un fusible, es necesario:

- conocer la causa de la avería y solucionarla;
- apagar todos los consumidores eléctricos;
- inmovilizar el vehículo y cortar el contacto;
- identificar el fusible fundido con las tablas de correspondencias y los esquemas de las páginas siguientes.

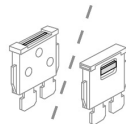

En buen estado

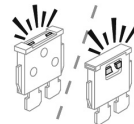

Fundido

Para intervenir en un fusible, es obligatorio:

- utilizar una herramienta específica para extraer el fusible de su alojamiento y verificar el estado del filamento;
- sustituir siempre el fusible fundido por otro de la misma intensidad (del mismo color), ya que una intensidad diferente puede provocar fallos de funcionamiento (riesgo de incendio);

Si la avería se vuelve a producir luego de reemplazar el fusible quemado, lleve el vehículo a la Red PEUGEOT para proceder a la revisión del equipamiento eléctrico.

! La sustitución de un fusible que no figure en las tablas podría causar fallos graves en el vehículo. Consulte con la Red PEUGEOT.

En caso de avería

Fusibles en el tablero

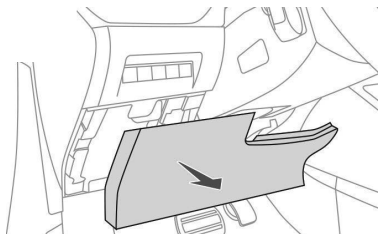

Las cajas de fusibles están situadas en la parte inferior del tablero (en el lado izquierdo).

- Suelte la tapa tirando de la parte superior izquierda, y a continuación, de la derecha.
- Abra completamente la tapa y dele la vuelta.

! Instalación de accesorios eléctricos

El circuito eléctrico del vehículo está concebido para funcionar con los equipamientos de serie u opcionales. Antes de instalar otros equipamientos o accesorios eléctricos en el vehículo, consulte con la Red PEUGEOT.

! PEUGEOT declina cualquier responsabilidad sobre los gastos ocasionados por la reparación del vehículo o por los fallos de funcionamiento derivados de la instalación de accesorios auxiliares no suministrados o no recomendados por PEUGEOT y no instalados según sus prescripciones, en particular, cuando el consumo del conjunto de los aparatos conectados supera los 10 miliamperios.

Tabla de los fusibles*

Fusible N°	Intensidad	Función
F01	10 A	Contacto pedal freno, contacto embrage.
F02	5 A	Toma de diagnóstico, tablero de instrumentos.
F03	10 A	Bloqueo palanca caja automática, dirección eléctrica, Comando de embrage.
F04	5 A	Sensor de lluvia y luminosidad.
F05	5 A	Calculador caja automática.
F06	10 A	Toma de diagnóstico.
F07	-	Masa.
F08	20 A	Comandos bajo el volante.
F09	5 A	Módulo y sirena de la alarma.
F10	5 A	No utilizado.
F11	5 A	Caja automática.
F12	5 A	Calculador ABS.
F13	5 A	Ayuda al estacionamiento.
F14	10 A	Tablero de aire acondicionado digital.
F15	15 A	Toma 12V trasera.

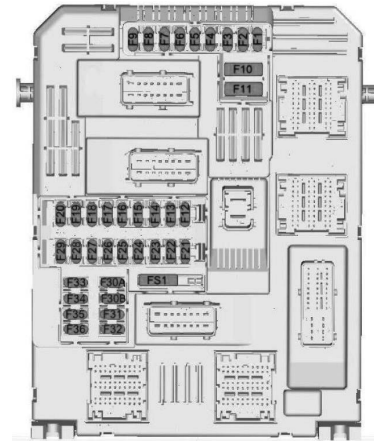

*Según versión o país

En caso de avería

Tabla de los fusibles*

Fusible N°	Intensidad	Función
F16	15 A	Toma 12 V delantera.
F17	15 A	Rádio Bluetooth.
F18	20 A	Rádio con pantalla táctil, Rádio pos-venta.
F19	5 A	Pantalla multifunción del tablero de instrumentos.
F20	5 A	Calculador Airbag.
F21	5 A	Tablero de instrumentos.
F22	30 A	Bloqueo / Desbloqueo de las puertas y baúl.
F23	5 A	Luz de la guantera, lectores de mapas.
F24	-	Masa.
F25	-	Masa.
F26	15 A	Bocina.
F27	15 A	Lavavidrio delantero y trasero.
F28	5 A	Arranque, contacto antirobo de corriente débil.
F29	15 A	Alarma post venta.
F30	15 A	Limpialuneta trasera.

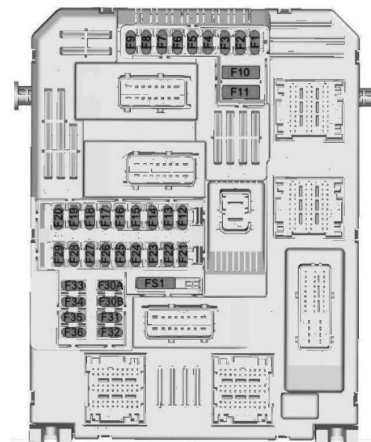

*Según versión o país

Fusibles en el compartimento motor

Esta caja de fusibles está situada en el compartimento motor cerca de la batería.

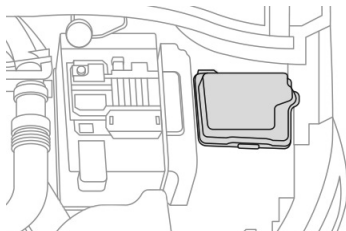

Acceso a los fusibles

- Abra la tapa.
- Sustituya el fusible.
- Cuando haya acabado, cierre la tapa con cuidado para garantizar la estanqueidad de la caja de fusibles.

Tabla de los fusibles*

Fusible N°	Intensidad	Función
F01	40 A	Impulsor de aire acondicionado.
F02	80 A	Pre calentamiento sistema FlexStart (1.6 16V)**.
F03	30 A	Levantavidrios eléctricos delanteros y traseros.
F04	30 A	Levantavidrio delantero automático.
F05	70 A	Alimentación Caja de fusibles habitáculo.
F06	60 A	Alimentación Grupo Motoventilador.
F07	80 A	Alimentación Caja de fusibles habitáculo.
F08	15 A	Electroválvula VVT (1.6 16V).
F09	15 A	Sonda oxígeno y Electroválvula purga cánister.
F10	15 A	Termostato pilotado.
F11	20 A	Alimentación Calculador Motor (FlexStart / Nafta)*.
F12	5 A	Alimentación relé Grupo motoventilador.
F13	5 A	Alimentación Caja de fusibles habitáculo.
F14	15 A	Reserva.
F15	25 A	Cortina eléctrica del Techo Panorámico.
F16	15 A	Luces diurnas.

*Según versión o país

En caso de avería

Tabla de los fusibles*

Fusible N°	Intensidad	Función
F17	5 A	Diagnóstico relé principal.
F18	10 A	Luz alta derecha.
F19	10 A	Luz alta izquierda.
F20	30 A	Inyectores y bobinas de encendido, bomba de combustible.
F21	30 A	Motor de arranque.
F22	40 A	Reserva.
F23	30 A	Sistema ABS (bomba).
F24	20 A	Sistema ABS (Electroválvulas y Calculador).
F25	40 A	Desempeñado de la luneta trasera.
F26	15 A	Calculador caja automática.
F27	25 A	Alimentación Caja de fusibles habitáculo.
F28	30 A	No utilizado.
F29	40 A	Limpiavidrios delantero (velocidade baja y alta).
F30	40 A	Relé de la bomba vacío (1.6 16V caja automática).
F31	80 A	No utilizado.
F32	80 A	Dirección Eléctrica.

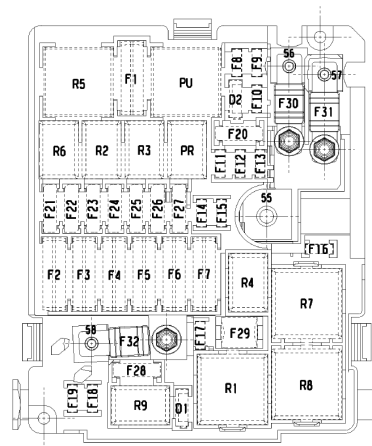

*Según versión o país

Batería 12 V

Procedimiento para recargar la batería descargada o para arrancar el motor a partir de otra batería.

Acceso a la batería

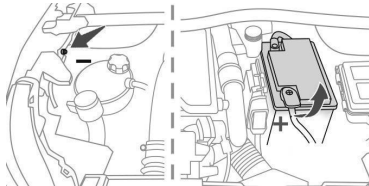

La batería está situada bajo el capot motor. Para acceder a ella:

- Abra el capot con la manilla interior, y después con la exterior.
- Fije la varilla de soporte del capot.
- Retire la tapa de plástico (si existe) tomándola por su empuñadura para acceder a los dos bornes.

(+) Borne positivo.

Incluye un terminal con cierre rápido.

(-) Borne negativo.

El borne negativo de la batería no está accesible. El punto de masa desplazado está instalado cerca de la batería.

Antes de la desconexión

Antes de desconectar la batería, espere 2 minutos después de cortar el contacto. Cierre los vidrios y las puertas antes de desconectar la batería.

Desconexión de los cables*

Desconexión del borne (+)

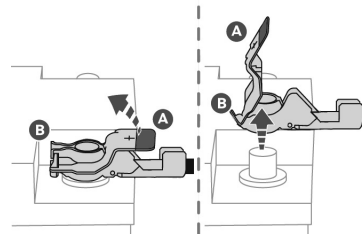

- Levante la palanca **A** al máximo para desbloquear la abrazadera **B**.
- Retire la abrazadera **B** levantándola.

Reconexión del borne (+)

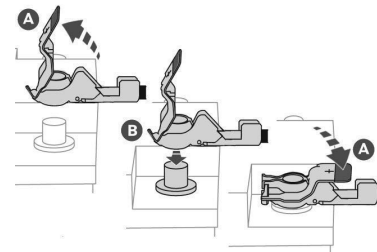

- Levante la palanca **A** al máximo.
- Coloque de nuevo la abrazadera **B** abierta en el borne (+).
- Apriete la abrazadera **B** al máximo.
- Baje la palanca **A** para bloquear la abrazadera **B**.

Se aconseja desconectar la batería si el vehículo va a permanecer parado durante más de un mes.

⚠ Nunca fuerce la palanca, ya que, si la abrazadera está mal colocada, el bloqueo no se efectuará y tendrá que repetir el procedimiento.

En caso de avería

Procedimiento para retirada de la batería

- Para desmontar a batería, es más fácil desmontar primero el protector del Calculador del Motor,
- Para desmontar el protector, basta destrabar las hebillas existentes en la parte superior, próximo a la batería,
- Después de las hebillas sueltas, retirar el protector siempre en la dirección vertical.
- Sin el Protector del Calculador del Motor, verificar que existe una pequeña traba al lado del Soporte de la Batería.
- Empujar la parte inferior de la traba en la dirección de la batería, liberándola,
- Con la traba en posición de “destrabada”, empujarla para cima.

OBSERVACIÓN: No dejar la traba soltarse del conjunto, empujar sólo lo suficiente para ella salga del alojamiento.

- Con a batería destrabada, hacer movimientos para el lado, hasta que ella se suelte del Soporte de la Batería.

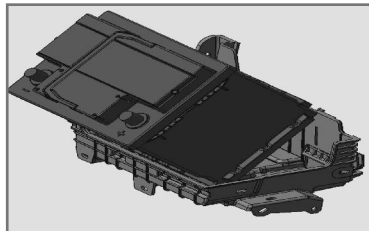
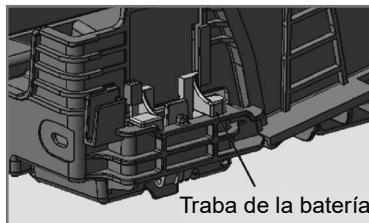
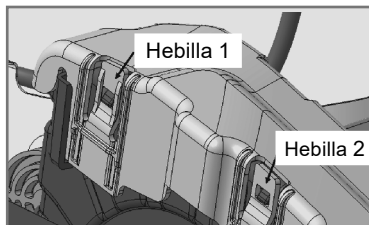

Procedimiento para montaje de la batería

- Para montaje, descender la batería en la dirección vertical sobre el soporte conforme la figura de al lado. Si la batería no llega por completo hasta el fondo, aplicar una fuerza sobre la batería hasta oírse un “clic”.
- Con la traba en posición de “destrabada”, empujarla para abajo hasta que ella llegue al punto máximo de desplazamiento
- La figura muestra como deberá quedar la traba en la posición de “trabada” dentro del conjunto. No olvidar de verificar que la batería está en la posición ideal, totalmente acoplada al fondo del Soporte
- Montar el protector del Calculador del Motor en la posición vertical, hasta el trabamiento de las hebillas existentes en la parte superior.

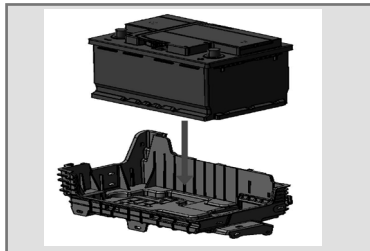

Traba de la batería

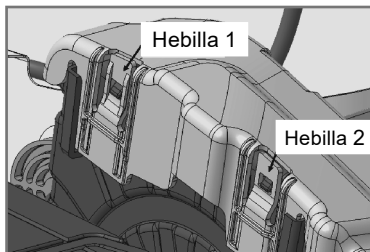

Después de la reconexión

Después de volver a conectar la batería, ponga el contacto y espere 1 minuto antes de arrancar para permitir la inicialización de los sistemas electrónicos.

No obstante, si después de esta manipulación subsisten ligeras perturbaciones, consulte la red PEUGEOT. Consultando el apartado correspondiente, debe reinicializar usted mismo algunos equipamientos como:

- La llave con mando a distancia.
- Los levantavidrios eléctricos.
- La fecha y la hora.
- Las emisoras de radio memorizadas.

⚠ Antes de manipular la batería, protéjase los ojos y la cara.

Cualquier operación en la batería debe realizarse en un medio ventilado, alejado de llamas o de fuentes de chispas, para evitar cualquier riesgo de explosión o incendio.

Lávese las manos al finalizar la intervención.

Arranque a partir de otra batería

Si la batería del vehículo está descargada, el motor se puede arrancar mediante una batería auxiliar (externa o de otro vehículo) y los cables de emergencia o bien con ayuda de un booster de batería.

- Levante la tapa de plástico del borne (+) si el vehículo dispone de ella.
- Conecte el cable rojo al borne (+) de la batería descargada **A** (a la altura de la parte metálica acodada) y luego al borne (+) de la batería auxiliar **B** o del booster.

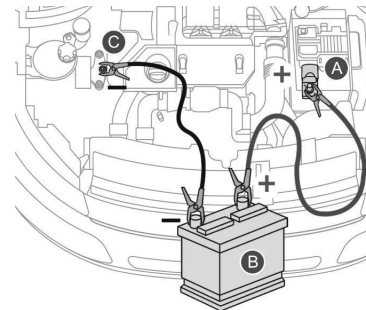

En caso de avería

- Levante la tapa de plástico del borne (+) si el vehículo dispone de ella.
- Conecte el cable rojo al borne (+) de la batería descargada **A** (a la altura de la parte metálica acodada) y luego al borne (+) de la batería auxiliar **B** o del booster.
- Conecte un extremo del cable verde o negro al borne (-) de la batería auxiliar **B** o del booster (o al punto de masa del vehículo auxiliar).
- Conecte el otro extremo del cable verde o negro al punto de masa **C** del vehículo averiado.
- Arranque el motor del vehículo auxiliar y manténgalo en funcionamiento durante unos minutos.
- Accione el arranque del vehículo averiado y deje el motor en marcha.

Si el motor no arranca inmediatamente, corte el contacto y espere unos instantes antes de volver a intentarlo.

- Espere a que vuelva al ralentí y desconecte los cables de emergencia en orden inverso.
- Vuelva a colocar la tapa de plástico del borne (+) si el vehículo dispone de ella.

- Deje el motor en marcha, circulando o en marcha, durante 30 minutos para que la batería alcance un nivel de carga suficiente.

Carga de la batería con un cargador de baterías

Para garantizar la vida útil óptima de la batería, es indispensable mantener la carga a un nivel suficiente.

En determinados casos, puede resultar necesario cargar la batería:

- si básicamente realiza trayectos cortos con el vehículo,
- en una inmovilización prolongada del vehículo de varias semanas.

Póngase en contacto con la red PEUGEOT o con un taller calificado.

- Desconecte la batería del vehículo.
- Siga las instrucciones de uso facilitadas por el fabricante del cargador.
- Vuelva a conectar la batería empezando por el borne (-).
- Compruebe que los bornes y los terminales estén limpios. Si están cubiertos de sulfato (depósito blanquecino o verdoso), desmóntelos y límpielos.

! No invierta las polaridades y utilice únicamente un cargador de 12 V. No desconecte los terminales cuando el motor esté en marcha. No empuje el vehículo para arrancar el motor si está equipado con una caja automática.

- Quite el contacto.
- Apague todos los consumidores eléctricos (sistema de audio, luces, limpiaparabrisas, etc.).

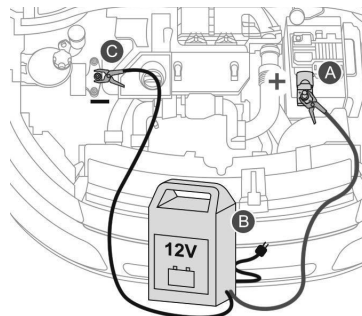

- Apague el cargador **B** antes de conectar los cables a la batería, para evitar cualquier chispa peligrosa.

- Compruebe que los cables del cargador estén en buen estado.
- Si su vehículo dispone de ella, levante la tapa de plástico del borne (+).
- Conecte los cables del cargador **B** de la siguiente manera:
 - el cable rojo positivo (+) al borne (+) de la batería **A**,
 - el cable negro negativo (-) al punto de masa **C** del vehículo.



Las baterías contienen sustancias nocivas como ácido sulfúrico y plomo.

Se deben desechar según la normativa y en ningún caso se deben desechar junto con la basura doméstica. Lleve las pilas del mando a distancia y las baterías gastadas a un punto de recolección autorizado.



Si va a cargar usted mismo la batería del vehículo, utilice únicamente un cargador compatible con las baterías de plomo, con una tensión nominal de 12 V.

! No intente nunca arrancar el motor utilizando un cargador de baterías. Jamás utilice una batería de emergencia de 24 V o superior.

Compruebe de antemano que la batería auxiliar tiene un voltaje nominal de 12 V y al menos la misma capacidad que la batería descargada.

Los dos vehículos no deben tocarse. Apague todos los consumidores eléctricos de los dos vehículos (sistema de audio, limpiaparabrisas, luces, etc.).

Asegúrese de que los cables de emergencia no pasen cerca de las partes móviles del motor (ventilador, correas, etc.). No desconecte el borne (+) cuando el motor esté en marcha.

Desconexión de la batería

Con el fin de mantener un nivel de carga suficiente para arrancar el motor, se recomienda desconectar la batería en caso de inmovilización del vehículo durante un periodo de tiempo largo.

Antes de desconectar la batería:

- Cierre todos los accesos (puertas, portón, ventanillas, techo).
- Apague todos los consumidores eléctricos (autorradio, limpiaparabrisas, luces, etc.).
- Quite el contacto y espere durante cuatro minutos.

Una vez que haya accedido a la batería, basta con desconectar el borne (+).

Reinicialización tras una desconexión

Después de haber desconectado la batería, ponga el contacto y espere al menos un minuto antes de arrancar para permitir la inicialización de los sistemas electrónicos.

Consultando los capítulos correspondientes, deberá reinicializar usted mismo determinados equipamientos:

- El mando a distancia o la llave electrónica (según la versión).
- los levantavidrios eléctricos secuenciales;
- la fecha y la hora;
- los reglajes del autorradio.

Modo economía de energía

Sistema que gestiona el tiempo de funcionamiento de determinadas funciones para preservar una carga suficiente en la batería.

Después de apagar el motor, y durante un tiempo acumulado máximo de aproximadamente treinta minutos, aún pueden utilizarse funciones como el sistema de audio y telemática, los limpiaparabrisas, las luces bajas, las luces de techo...

Activación del modo

Transcurrido el tiempo de funcionamiento, aparece un mensaje de entrada en modo economía de energía en la pantalla y las funciones activas se ponen en vigilancia.

Si en ese momento se está realizando una comunicación telefónica, ésta se mantendrá durante aproximadamente 10 minutos con el kit manos libres del autorradio.

Desactivación del modo

Estas funciones se reactivarán automáticamente al volver a utilizar el vehículo.

- Para recuperar su uso inmediato, arranque el motor y déjelo en marcha al menos cinco minutos.

⚠ Si la batería se descarga, no será posible arrancar el motor (ver apartado correspondiente).

Rotación de neumáticos

Para que los neumáticos delanteros y traseros tengan un desgaste uniforme, es aconsejable hacer la rotación de las ruedas y los neumáticos cada 10.000 km, manteniéndolos en el mismo lado del vehículo no para invertir la dirección de rotación.

De esta manera, los neumáticos tendrán la misma durabilidad. Se recomienda, después de la rotación, balanceo y alineación de las ruedas

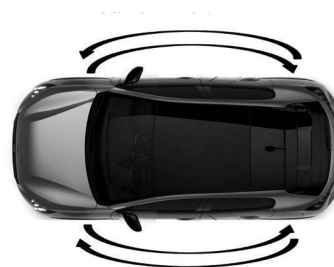

⚠ No efectuar rotación cruzada de los neumáticos, desplazando ellos en el lado derecho del vehículo a la izquierda y viceversa.

Cambio de una escobilla del limpiaparabrisas

Posición especial de los limpiaparabrisas

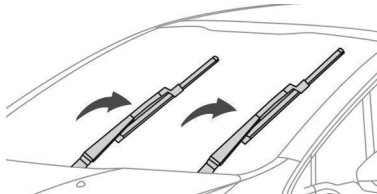

Esta posición de mantenimiento se utiliza para la limpieza o la sustitución de las escobillas de los limpiaparabrisas. También puede resultar útil en invierno (hielo, nieve) para soltar las escobillas de los limpiaparabrisas.

Antes de desmontar una escobilla del limpiaparabrisas delantero

- Antes de que transcurra un minuto después de quitar el contacto, cualquier accionamiento de la palanca de control del limpiaparabrisas colocará las escobillas en posición vertical.
- Para volver a colocar las escobillas del limpiaparabrisas en la posición normal, dé el contacto y accione la palanca de control del limpiaparabrisas.

Desmontaje/montaje en la parte delantera

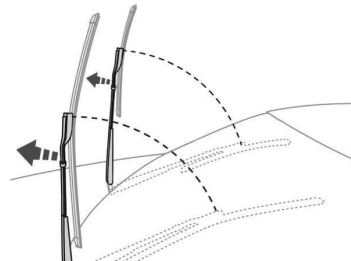

- Realice estas operaciones de sustitución de las escobillas del limpiaparabrisas desde el lado del conductor.
- Empezando por la escobilla del limpiaparabrisas más lejana a usted, sujete cada brazo por la sección rígida y súbalo lo máximo posible.

⚠ No toque las escobillas del limpiaparabrisas, podrían deformarse de forma irreversible.

No las suelte mientras están en movimiento, podría dañarse el parabrisas.

- Suelte la escobilla desgastada más cercana a usted y desmóntela.
- Monte la nueva escobilla y engánchela al brazo.
- Repita el procedimiento para la otra escobilla del limpiaparabrisas.
- Empezando por la escobilla más cercana a usted, vuelva a sujetar cada brazo por la sección rígida y bájelo con cuidado hacia el parabrisas.

Desmontaje/montaje en la parte trasera

- Sujete el brazo por la sección rígida y levántelo hasta el tope.
- Limpie la luneta con líquido de lavaparabrisas.
- Suelte la escobilla desgastada y extráigala.
- Monte la nueva escobilla y engánchela al brazo.
- Vuelva a sujetar el brazo por la sección rígida y pliéguela con cuidado guiándola hacia la luneta.F

Montaje de las barras de techo*

Debe fijar las barras transversales a las barras longitudinales respetando los puntos de fijación señalados mediante las marcas grabadas en las barras longitudinales.

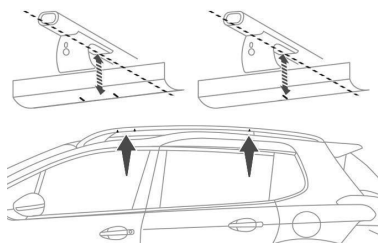

Para instalar unas barras de techo longitudinales consulte con la red PEUGEOT o con un taller cualificado. Respete la posición específica de instalación de las barras de techo transversales, indicada mediante marcas situadas en las caras inferiores interiores de las barras de techo longitudinales.

! Recomendaciones

- Distribuya la carga de modo uniforme con cuidado de no sobrecargar uno de los lados.
- Sitúe la parte más pesada de la carga lo más cerca del techo posible.
- Ancle firmemente la carga y señalice si excede las dimensiones del vehículo.
- Conduzca con suavidad: la sensibilidad al viento lateral se ve incrementada (la estabilidad puede verse afectada).
- Retire las barras de techo una vez haya finalizado el transporte.

! Carga máxima distribuida sobre las barras de techo, cuando la altura de la carga no supera los 40 cm (excepto para portabicicletas): **65 kg**.

Si la altura sobrepasa los 40 cm, adapte la velocidad del vehículo en función del tipo de ruta/camino para no deteriorar las barras de techo y las fijaciones del vehículo.

Consulte la normativa vigente en su país para respetar la reglamentación relativa al transporte de objetos más largos que el vehículo.

*Según versión o país

Remolcado del vehículo

Procedimiento para el remolcado de su vehículo o para remolcar otro vehículo con un dispositivo mecánico desmontable.

! Recomendaciones generales

En situaciones de emergencia, que requieran remolcar el vehículo, es preferible recurrir a empresas especializadas que tengan vehículos de remolque con plataforma.

Respete la legislación vigente en cada país.

Está prohibido utilizar cuerdas o correas.

Si se remolca un vehículo con el motor parado, la asistencia a la frenada y la dirección asistida no están operativas.

Poner la palanca de marchas en punto muerto (posición N para las cajas automáticas)

En los siguientes casos, es obligatorio que el remolcado del vehículo sea realizado por un profesional:

- Vehículo inmovilizado en autopista, autovía o vía rápida.
- Si no es posible colocar la caja de velocidades en punto muerto, desbloquear la dirección o destensar el freno de estacionamiento
- No se dispone de una barra de remolcado homologada, etc..

Para realizar la subida en camión utilizar cintas sobre **AMBOS** triángulos de suspensión. No debe ser montado ganchos. Utilizar solamente cintas.

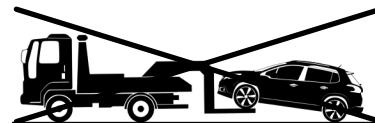
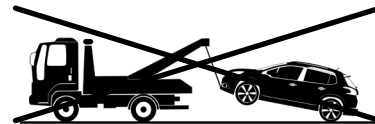

Enganche de un remolque



Consejos de conducción

Distribución de la carga

- Distribuya la carga en el remolque de modo que los objetos más pesados se encuentren lo más cerca posible del eje, y que el peso en la lanza se aproxime al máximo autorizado sin superarlo.

La densidad del aire disminuye con la altitud, reduciendo así las prestaciones del motor. La carga máxima remolcable debe reducirse un 10% por cada 1 000 metros de altitud.

Consulte el apartado "Características Técnicas" para conocer las masas y cargas remolcables en función del vehículo.

Viento lateral

Tenga en cuenta el aumento de la resistencia al viento transversal.

Frenos

Arrastrar un remolque aumenta la distancia de frenado. Para limitar el calentamiento de los frenos, en particular en pendiente descendente de tipo montaña, se recomienda utilizar el freno motor.

Neumáticos

Controle la presión de los neumáticos del vehículo tractor y del remolque y respete las presiones recomendadas.

Alumbrado

- Compruebe la señalización eléctrica del remolque.

Refrigeración

Arrastrar un remolque en pendiente ascendente aumenta la temperatura del líquido de refrigeración.

Debido a que el ventilador se acciona eléctricamente, su capacidad de refrigeración no depende del régimen del motor.

- Para disminuir el régimen del motor, reduzca la velocidad.

La carga máxima remolcable en pendiente ascendente prolongada depende de la inclinación de la pendiente y de la temperatura exterior.

Preste atención en todo momento a la temperatura del líquido de refrigeración.



Si se enciende el testigo de alerta junto con el testigo **STOP**, detenga el vehículo y pare el motor lo antes posible.

! Su vehículo ha sido diseñado principalmente para transportar personas y equipaje, pero también puede utilizarlo para arrastrar un remolque. En caso de duda, entre en contacto con un taller de la Red PEUGEOT.

Puntos de fijación de un remolque

Existen puntos de fijación **A** y **B** indicados para la fijación de un enganche de remolque en la parte trasera de los vehículos. Estos puntos son detectados con auxilio de un destornillador. Utilice estos puntos para la fijación.

Para instalación del enganche, es necesario utilizar una tuerca tipo "jaula" que se encaja en la perforación existente, permitiendo la fijación del enganche en la carrocería.

Tuerca tipo "jaula" para fijación en el larguero trasero

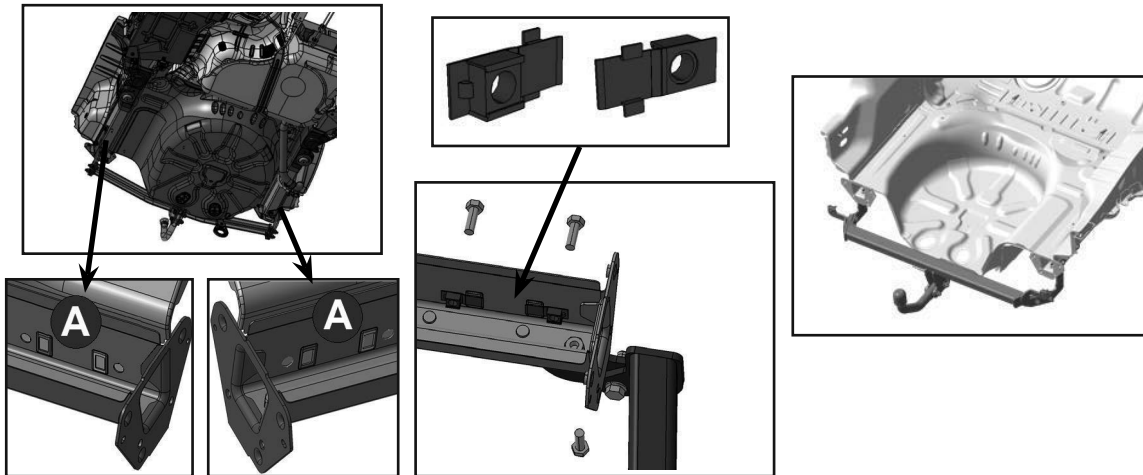

Consejos de mantenimiento

Las recomendaciones generales de mantenimiento del vehículo se detallan en la guía de mantenimiento y de garantías.

¡ Consulte la guía de mantenimiento y de garantías del vehículo para conocer todas las precauciones particulares que se deben respetar.

Cuero

El cuero es un material natural. Es indispensable llevar a cabo un mantenimiento regular para prolongar su durabilidad.

Mantenimiento de los adhesivos

Estos elementos de personalización consisten en unos adhesivos tratados para mejorar su resistencia al envejecimiento y al desprendimiento.

Han sido diseñados para personalizar la carrocería.

También están disponibles como accesorios. En este último caso, se recomienda confiar su aplicación a la red PEUGEOT o a un taller calificado.

! Para lavar el vehículo, mantenga la lanza de alta presión a más de 30 centímetros de los adhesivos.

Accesorios*

La red PEUGEOT le recomienda una amplia gama de accesorios y piezas originales. Estos accesorios y piezas han sido creados con el fin de personalizar su vehículo y probados tanto en fiabilidad como en seguridad.

Todos ellos han sido adaptados a su vehículo y cuentan con la recomendación y garantía de PEUGEOT.

PEUGEOT se reserva en el derecho de alterar la oferta de los accesorios sin que haya la necesidad de previo aviso a los clientes. Para conocer la lista de accesorios disponibles, conéctese a www.peugeot.com.ar o al sitio de su país.

¡ Conforme a la versión o modelo, su vehículo puede no estar equipado con protector de carter. Compruebe con la Red de concesionarios PEUGEOT la necesidad de instalar este accesorio.

! El montaje de un equipamiento o de un accesorio eléctrico no recomendado por PEUGEOT puede provocar una avería en el sistema electrónico del vehículo y un exceso de consumo. Le agradecemos que tenga en cuenta esta recomendación de seguridad y le aconsejamos que se ponga en contacto con un representante de la marca PEUGEOT para que le muestre la gama de equipamientos o accesorios recomendados.

! PROHIBICIONES. Está prohibido en la vía pública: Circular con vehículos que posean defensas delanteras y/o traseras, enganches sobresalientes, o cualquier otro elemento que, excediendo los límites de los paragolpes o laterales de la carrocería, pueden ser potencialmente peligrosos para el resto de los usuarios de la vía pública

*Según versión o país

MOTORIZACIONES Y CAJAS DE VELOCIDADES***				
MOTORES	1.6 16V Flex	1.6 16V Nafta		1.6 THP Nafta
CAJA DE VELOCIDADES	Automática 6 marchas	Manual 5 marchas	Automática 6 marchas	Automática 6 marchas
Cilindrada (cm ³)	1 587	1 587	1 587	1 598
Diámetro x carrera (mm)	78,5 x 82	78,5 x 82	78,5 x 82	77 x 85,8
Pot. máx: norma CE (CV)	113 / 120	115	115	165
Pot. máx: norma CE (kW)	83,1/ 88	84,9	84,9	120
Régimen de pot. máx. (rpm)	6000	5 800	5 800	6 000
Par máx.: norma CE (Nm)	151,5 / 153,6	152	152	240
Régimen de par máx. (rpm)	4250 / 4500	4 000	4 000	1 400
Catalizador	Si	Si	Si	Si
Combustible	Gasolina**/ Alcohol	Nafta sin plomo grado 3*	Nafta sin plomo grado 3*	Nafta sin plomo grado 3*
CAPACIDADES DE ACEITE (en litros)				
Motor (con cambio de filtro de aceite)	3,25	3,25	3,25	4,25
Caja de velocidades	5,5	2,0	5,5	5,5

* No se recomienda el uso de Nafta de grado inferior al 3

** Gasolina (E24 = 24 % Etanol)

*** Para los países que comercializan esta motorización

Masas y Cargas (en kg)*			
MOTORES NAFTA**	1.6 16V Nafta**		1.6 THP Nafta**
CAJA DE VELOCIDADES	Manual 5 marchas	Automática 6 marchas	Automática 6 marchas
Masa en vacío en orden de marcha (MODM)	1284	1295 - 1322	1221
Masa máxima técnicamente admisible con carga (MTAC = MODM + Carga útil)	1609	1649 - 1651	1621
Carga Útil	325	327 - 356	400
Peso recomendado en eje delantero	841	886	866
Peso recomendado en eje trasero	760	762	755
Masa máxima admisible (MMA) del conjunto en pendiente 12%	2009	1997	1991
Remolque con frenos en pendiente del 10% o 12%	400	350	350
Remolque con frenos*	400	350	350
Remolque sin frenos	400	350	350
Peso recomendado en la lanza	31	25	25

Obs: Los valores de MTAC del conjunto y de cargas remolcables indicados son válidos para una altitud máxima de 1000 metros; la carga remolcable mencionada se debe reducir un 10% por cada 1000 metros suplementarios.

Arrastrando un remolque, está prohibido superar la velocidad de 100 km/h (respeta la legislación vigente en su país).

Una temperatura exterior elevada podría provocar una disminución de la capacidad del vehículo para proteger el motor. Cuando la temperatura exterior sea superior a 37 °C, limite la masa remolcada o transportada.

*Valores para modelo completo con todos los equipos opcionales.

** Para los países que comercializan esta motorización

Masas y Cargas (en kg)*		
MOTORES FLEX**	1.6 16V	1.6 THP
CAJA DE VELOCIDADES	Automática 6 marchas	Automática 6 marchas
Masa en vacío en orden de marcha (MODM)	1229	1239
Masa máxima técnicamente admisible con carga (MTAC = MODM + Carga útil)	1629	1639
Carga Útil	400	400
Peso recomendado en eje delantero	896	897
Peso recomendado en eje trasero	733	742
Masa máxima admisible (MMA) del conjunto en pendiente 12%	1979	1989
Remolque con frenos en pendiente del 10% o 12%	350	350
Remolque con frenos*	350	350
Remolque sin frenos	350	350
Peso recomendado en la lanza	25	25

Obs: Los valores de MTAC del conjunto y de cargas remolcables indicados son válidos para una altitud máxima de 1000 metros; la carga remolcable mencionada se debe reducir un 10% por cada 1000 metros suplementarios. Arrastrando un remolque, está prohibido superar la velocidad de 100 km/h (respeta la legislación vigente en su país). Una temperatura exterior elevada podría provocar una disminución de la capacidad del vehículo para proteger el motor. Cuando la temperatura exterior sea superior a 37 °C, limite la masa remolcada o transportada.

*Valores para modelo completo con todos los equipos opcionales.

** Para los países que comercializan esta motorización

Dimensiones (en mm)*

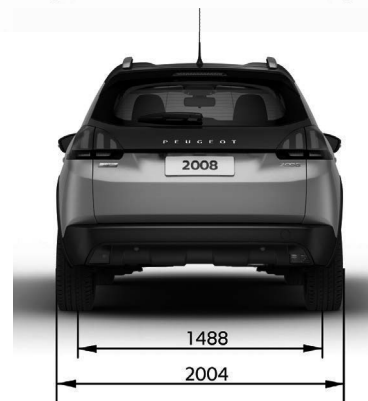
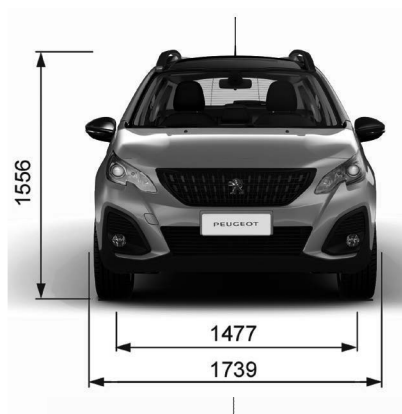
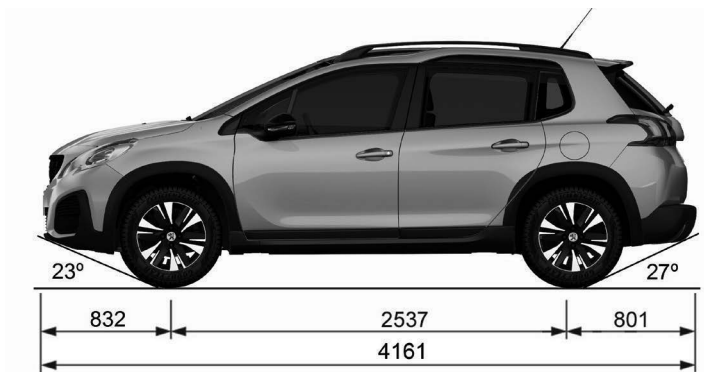

*Según versión o país

Elementos de identificación*

Hay diferentes dispositivos visibles que permiten identificar y buscar el vehículo.



A. Número de bastidor en la carrocería*

Este número está grabado en la carrocería cerca del soporte del amortiguador.

B. Número de bastidor en la travesía inferior del parabrisas (NIV)*

C. Etiqueta auto- destructivo, fijado en la columna de la puerta del pasajero, bajo del asiento del pasajero y vano motor con el Número de Identificación Vehicular (NIV o VIN)*.

D. Neumáticos/Pintura*

Esta etiqueta está pegada en el pilar central, en el lado del conductor, indica:

- la presión de inflado en vacío y con carga
- las dimensiones de los neumáticos,.
- la presión de inflado de la rueda de repuesto,.
- la referencia del color de la pintura.

! Prohibido cubrir, pintar, soldar, cortar, perforar, alterar o remover el Número de Identificación Vehicular (NIV o VIN)

+ Una presión de inflado insuficiente aumenta el consumo de combustible

i El control de la presión de inflado debe realizarse en frío, al menos una vez por semana

*Según versión o país

TABLA DE PRESIÓN DE INFLADO (BAR/PSI) Y NEUMÁTICOS HOMOLOGADOS*						
			1.6 16V Nafta / Flex**		1.6 THP Nafta	
Dimensión	Fabricación*	Modelo*	Eje Delantero	Eje Trasero	Eixo Dianteiro	Eixo Traseiro
205/60 R16	Goodyear	Efficient Grip	2.0 / 29 (1)	2.0 / 29 (1)	2.0 / 29 (1)	2.0 / 29 (1)
			2.0 / 29 (2)	2.5 / 36 (2)	2.0 / 29 (2)	2.5 / 36 (2)
			2.5 / 36 (3)	2.5 / 36 (3)	2.5 / 36 (3)	2.5 / 36 (3)
Rueda de auxilio (Según versión o país)						
185/60 R15			2.8 / 41			
125/80 R15 95 M			4.1 / 60			

(1) vehículo en estado de funcionamiento + conductor y 01 (un) ocupante

(2) vehículo en estado de funcionamiento + conductor y 02 (dos) o más ocupantes + equipajes

(3) presión de inflado para reducción del consumo de combustible (solamente vehículos Flex)

PSI = Libras/Pulgada²

*Según versión o país

** Para los países que comercializan esta motorización

Notas:

- 1) Se recomienda verificar la presión de inflado de los neumáticos semanalmente y con los mismos próximos a la temperatura ambiente (fríos).
- 2) La rueda de auxilio también debe ser verificada periódicamente.
- 3) Respetar la limitación de velocidad estipulada para el uso de la rueda de auxilio
- 4) Puede ocurrir una degradación del nivel de confort y en la capacidad de absorción de vibración y ruido de los neumáticos cuando utiliza la presión de consumo.
- 5) La reducción del consumo de combustible es directamente impactada por la manera como el vehículo es conducido. La conducción "deportiva" eleva el consumo de combustible.
- 6) La utilización de presiones de inflado arriba o abajo de lo especificado compromete la integridad de los neumáticos, su durabilidad y aumenta el consumo de combustible.

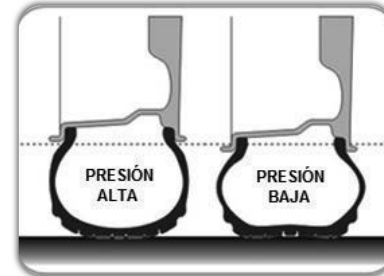

	<p>Presión recomendada Tolerancia de 1 PSI arriba o abajo</p>	<p>Seguridad Confort Durabilidad Bajo consumo de combustible</p>
	<p>Presión temporalmente admisible Entre 2 a 7 PSI abajo de la presión recomendada</p>	<p>Durabilidad reducida del neumático en por lo menos 8.000 km</p>
	<p>Presión peligrosa Entre 7 a 15 PSI abajo de la presión recomendada</p> <p>Presión de alto riesgo Abajo de 15 PSI de la presión recomendada</p>	<p>Riesgo de explosión Fuerte aumento de los riesgos:</p> <ul style="list-style-type: none"> - Riesgos de aquaplaning - Riesgos de desgaste en los hombros de lo neumáticos - Aumento del consumo de combustible



- 7) Se recomienda siempre sustituir los neumáticos por los homologados en este manual para mantenimiento de las prestaciones de seguridad, confort y consumo de combustible.



SISTEMAS DE ÁUDIO

Peugeot Connect Radio con Apple CarPlay® y Android Auto®

Aplicaciones - Radio Média - Bluetooth®



! Por motivos de seguridad y porque requieren especial atención por parte del conductor, las operaciones de vinculación del teléfono móvil Bluetooth® al sistema manos libres Bluetooth® del autorradio se deben realizar **con el vehículo parado** y el contacto puesto.



C-17804

	Índice
Primeros pasos	2
Mandos en el volante	4
Comandos de voz	5
Menús	6
Aplicaciones	8
Conexión CarPlay®	10
Conexión Android Auto®	12
Radio Media	16
Teléfono	20
Reglajes	24
Preguntas frecuentes	27

i Las diferentes funciones y los diferentes reglajes descritos varían según la versión y la configuración del vehículo.

El sistema está protegido de manera que solo pueda funcionar en su vehículo. La indicación del mensaje **Modo economía de energía** señala la puesta en modo de protección del consumo de batería del vehículo.

Primeros pasos*



Con el motor en marcha, una pulsación permite interrumpir el sonido.

Con el contacto cortado, una pulsación pone el sistema en marcha.



Ajuste del volumen sonoro.



Utilizar la tecla MENU del lado izquierdo de la pantalla táctil o pulse con 3 dedos al mismo tiempo en la pantalla táctil para acceder los menús.

Pulse ← para volver al menú anterior.



! La pantalla es de tipo "capacitiva".

Para mantener la pantalla, se recomienda utilizar un trapo suave no abrasivo (gamuza de gafas) sin producto adicional.

No utilizar objetos puntiagudos en la pantalla.

No tocar la pantalla con las manos mojadas.

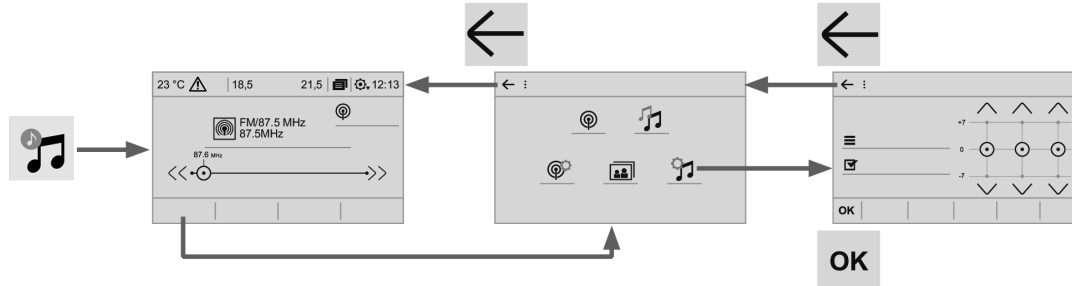

*Según versión o país

Hay cierta información que aparece permanentemente indicada en la banda superior de la pantalla táctil:

- Recordatorio de la información de la climatización y acceso directo al menú correspondiente (según versión).
- Acceder directamente a la selección de la fuente de audio, a la lista de emisoras (o a los títulos según la fuente).
- Acceder a las notificaciones de los mensajes, a los correos electrónicos.*
- Acceder a los reglajes de la pantalla táctil y del cuadro de a bordo digital.

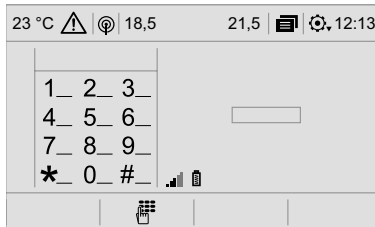

Selección de la fuente de audio (según versión):

- Emisoras FM / AM*.
- Dispositivo USB.
- Teléfono conectado mediante Bluetooth®* y difusión multimedia Bluetooth®* (streaming).
- CarPlay® o Android Auto®, según teléfono conectado a multimedia.

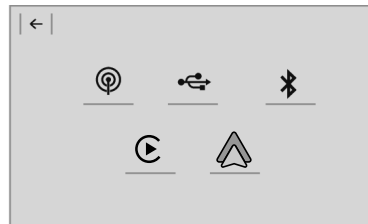

■ A través del menú "Ajustes", puede crear un perfil relativo a una sola persona o a un grupo de personas que tengan puntos comunes, con la posibilidad de configurar una cantidad de ajustes, la aplicación de los ajustes se realiza automáticamente.

■ En caso de calor intenso, el volumen sonoro se puede limitar para preservar el sistema. Este puede ponerse en protección (apagado completo de la pantalla y corte del sonido) durante un tiempo mínimo de 5 minutos.

La vuelta a la situación inicial se realiza cuando la temperatura en el habitáculo baja.

* Según equipamiento.

Mandos en el volante*

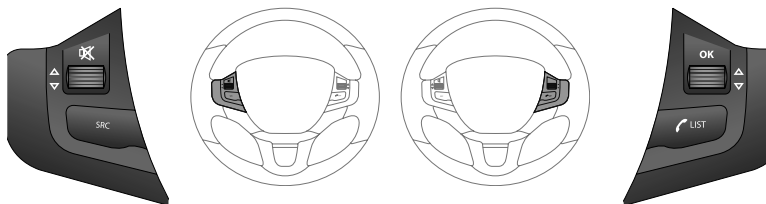

Pulsación: interrupción/
reanudación del sonido.



Aumento del volumen sonoro.



Disminución del volumen.



Cambiar de fuente de audio:
radio, multimedia.



Radio, rotación: Acceso a las
emisoras memorizadas.

Radio, pulsación: Validación de una
selección; fuera de la selección, acceder
las memorias.

Multimedia, rotación: pista anterior/
siguiente.

Pulsación: validación de una selección.



Teléfono: descolgar el teléfono.
Llamada en curso: acceso al
menú teléfono (Colgar, Modo
secreto, Modo manos libres).

Teléfono, presión continua: rechazar una
llamada entrante, colgar una llamada en
curso; fuera de una llamada en curso,
acceso al menú teléfono.

Radio: mostrar la lista de emisoras.

Multimedia: mostrar la lista de pistas.

Radio, pulsación continua: actualizar la
lista de emisoras captadas.

*Según versión o país

Comandos de voz*

Mandos en el volante



Mediante una pulsación breve de esta tecla, se activa la función de los comandos de voz.



Si el vehículo no tiene este botón en los mandos del volante, presione el extremo de la palanca del mando de iluminación para activar el reconocimiento vocal.

Para que el reconocimiento vocal a través de su smartphone pueda funcionar correctamente, es necesario que el mismo esté conectado a través de CarPlay®, Android Auto®, o Bluetooth® (según modelo del smartphone)

! Los comandos de voz, con una elección de 4 idiomas (inglés, francés, español, y portugués de Brasil) se hacen en correspondencia con el idioma elegido y configurado previamente en el sistema.

Para algunos comandos de voz, existen alternativas de sinónimos.

Ejemplo: Guiar hacia / Navegar hacia / Ir a /...

El buen funcionamiento del reconocimiento vocal dependerá de una buena conexión de datos del smartphone.

! Para asegurarse de que los comandos de voz sean reconocidos por el sistema, se recomienda seguir las siguientes recomendaciones:

- Hablar en un tono de voz normal sin cortar las palabras ni elevar la voz.
- Antes de hablar, esperar a que suene el "bip" (señal sonora).
- Para un funcionamiento óptimo, se recomienda cerrar las ventanas para evitar cualquier perturbación exterior.
- Antes de pronunciar los comandos de voz, pedir a los demás pasajeros que no hablen.

*Según versión o país

Menús*



Vehículo



Activar, desactivar, configurar algunas funciones del vehículo.



Aplicaciones



Permite ejecutar algunas aplicaciones de su smartphone a través de CarPlay® o Android Auto®. Comprobar el estado de las conexiones Bluetooth®. El smartphone debe estar conectado por el cable a la toma USB. Verifique la compatibilidad con su smartphone. Acceder el ordenador de abordo.



Navegación*

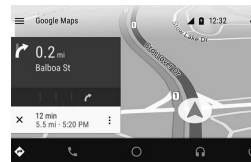

Acciona la aplicación de navegación (Google Maps o Waze) cuando un smartphone con Android Auto está conectado a entrada USB. Verifique la compatibilidad con su smartphone.

IMPORTANTE: Las aplicaciones requieren previa instalación de Android Auto y Waze en el smartphone del cliente.

*Según versión o país



Radio / Media

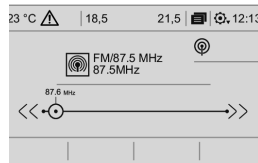

Permite seleccionar una fuente de audio, una emisora de radio y mostrar las fotografías.



Teléfono

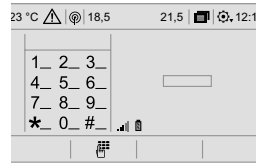

Permite conectar un teléfono mediante Bluetooth®, consultar mensajes, emails y enviar mensajes rápidos.



Reglajes*

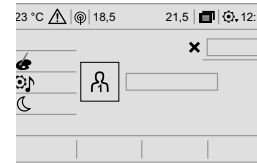

Configurar un perfil personal y/o configurar el sonido (balance, ambiente...) y la pantalla (idioma, unidades, fecha, hora...).

*Según versión o país

Aplicaciones*

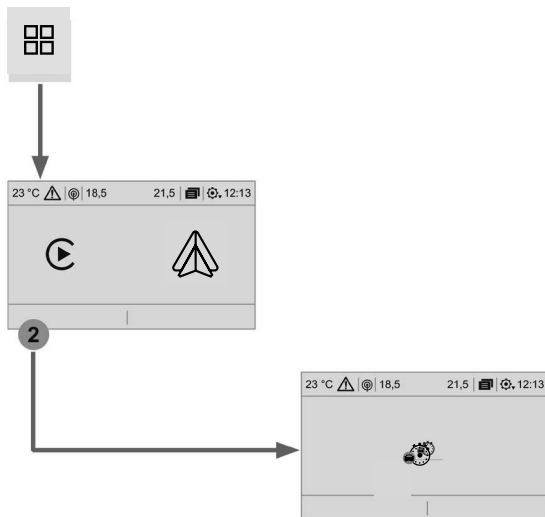

*Según versión o país

Conectividad

 Pulse en **Aplicaciones** para visualizar la página primaria.



2 Pulse en " **Conectividad** " para llegar a las funciones **CarPlay®**

Aplicaciones

 Pulse en **Aplicaciones** para visualizar la página primaria.

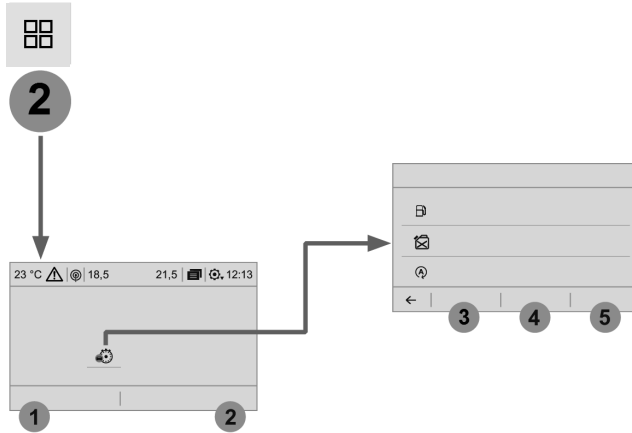
2 Pulse en " **Conectividad** " para llegar a las funciones **Android Auto®**



Nivel 2		Nivel 3		Comentarios
 	Aplicaciones	3	Instantáneo	Sistema que le facilita información relativa al trayecto en curso (autonomía, consumo...)*.
	↓ Apps del vehículo	4	Trayecto 1	
	↓ Ordenador de a bordo	5	Trayecto 2	
		←		Vuelta a la página Aplicaciones.

*Según versión o país

Conexión smartphone CarPlay®

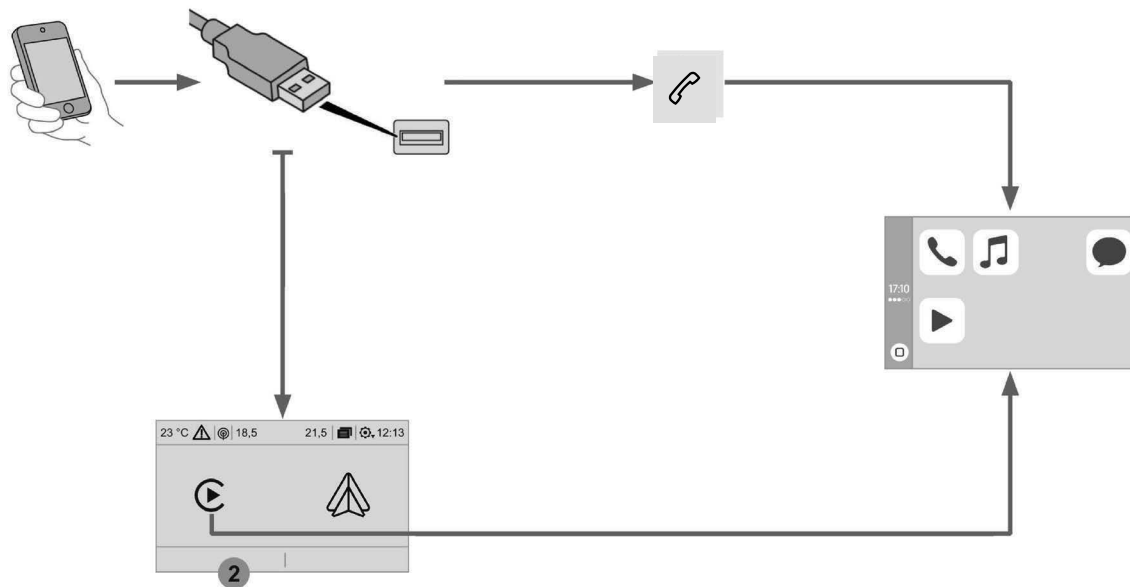

! Por seguridad, puesto que requiere una mayor atención por parte del conductor, la utilización del smartphone durante la conducción está prohibida.

Las manipulaciones se deberán realizar con el **vehículo parado**.

i La sincronización del smartphone permite a los usuarios visualizar las aplicaciones adaptadas a la tecnología CarPlay® del smartphone en la pantalla del vehículo cuando se ha activado previamente la función CarPlay® del smartphone.

Los principios y normas evolucionan constantemente; **le recomendamos actualizar el sistema operativo de su smartphone**.

Para conocer los modelos de los smartphone compatibles y aplicaciones compatibles, y para garantizar un buen funcionamiento de la función CarPlay®, es necesario tener una buena conexión de internet en su smartphone.



Conecte el cable USB. El smartphone está en modo carga cuando está conectado mediante el cable USB.



Desde el sistema, pulse **Teléfono** para ver la interfaz de CarPlay®. O bien



Si el smartphone ya está conectado mediante Bluetooth®.



Conecte el cable USB. El smartphone está en modo carga cuando está conectado mediante el cable USB.



Desde el sistema, pulse "**Teléfono**" para visualizar la página principal. Pulse el botón "**TEL**" para acceder a la página secundaria.



Pulse "**CarPlay**" para visualizar la interfaz de CarPlay®.

i Al conectar el cable USB, la función CarPlay® desactiva el modo Bluetooth® del sistema.

La función "**CarPlay**" requiere la utilización de un smartphone y aplicaciones compatibles.

i Para garantizar el funcionamiento de la conexión vía cable, utilizar siempre cables originales de fabricante del smartphone.

En caso de mal funcionamiento o dificultad de conexión, verificar si el cable no está dañado.

i Cuando el cable USB está desconectado y se conecta y desconecta el contacto, el sistema no cambia automáticamente al modo RADIO MEDIA; la fuente debe cambiarse manualmente.

Conexión smartphone Android Auto®

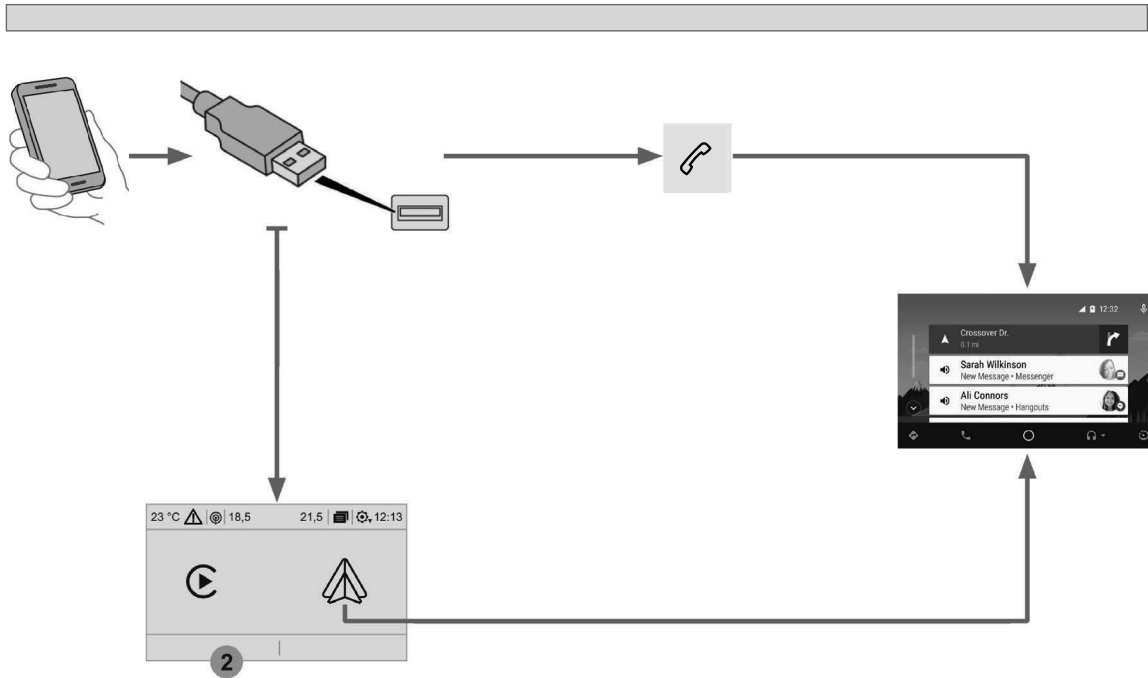

! Por seguridad, puesto que requiere una mayor atención por parte del conductor, la utilización del smartphone durante la conducción está prohibida.

Las manipulaciones se deberán realizar con el **vehículo parado**.

i La sincronización del smartphone permite a los usuarios visualizar las aplicaciones adaptadas a la tecnología Android Auto® del smartphone en la pantalla del vehículo cuando se ha activado previamente la función Android Auto® del smartphone.

Los principios y normas evolucionan constantemente; **le recomendamos actualizar el sistema operativo de su smartphone**.

Para conocer los modelos de los smartphone compatibles y aplicaciones compatibles, y para garantizar un buen funcionamiento de la función Android Auto®, es necesario tener una buena conexión de internet en su smartphone.



En el smartphone, descargue la aplicación Android Auto.

Teléfono no conectado mediante Bluetooth®



Conecte un cable USB. El smartphone está en modo carga cuando está conectado mediante un cable USB.



Desde el sistema, pulse "**Teléfono**" para acceder a la página principal.



Pulse "**Android Auto**" para abrir la aplicación en el sistema. En función del smartphone, podría ser necesario activar la función "**Android Auto**".



Durante el procedimiento, aparecen varias páginas-pantallas relativas a algunas funcionalidades. Acepte para iniciar y realizar la conexión.



Le recomendamos que, cuando va a conectar un smartphone al sistema, habilite Bluetooth® en el smartphone.

Teléfono conectado mediante Bluetooth®



Desde el sistema, pulse "**Teléfono**" para acceder a la página principal. Pulse el botón "**TEL**" para acceder a la página secundaria.



Pulse "**Android Auto**" para abrir la aplicación en el sistema.

El acceso a las distintas fuentes de audio permanece operativo en el margen de la pantalla de Android Auto, mediante los botones táctiles situados en la barra superior. Puede accederse en cualquier momento a los menús del sistema utilizando los botones específicos.

i Al conectar el cable USB, la función CarPlay® desactiva el modo Bluetooth® del sistema.

i Para garantizar el funcionamiento de la conexión via cable, utilizar siempre cables originales de fabricante del smartphone. En caso de mal funcionamiento o dificultad de conexión, verificar si el cable no está dañado.

Conexión Bluetooth®

! Por motivos de seguridad, puesto que requieren una mayor atención por parte del conductor, las operaciones de vinculación del teléfono móvil Bluetooth® al sistema manos libres Bluetooth® del autorradio se deben realizar con el **vehículo parado** y el contacto puesto.

i Active la función Bluetooth® del teléfono y asegúrese de que está "visible para todos" (configuración del teléfono).

Procedimiento desde el teléfono

 Seleccione el nombre del sistema en la lista de los dispositivos detectados.

En el sistema, acepte la solicitud de conexión del teléfono.

*Según versión o equipamiento

! Para finalizar la vinculación, al margen del procedimiento que haya escogido, desde el teléfono o desde el sistema, confirme y valide el mismo código en el sistema y en el teléfono.

Procedimiento desde el sistema

 Pulse en **Teléfono** para visualizar la página primaria.

Seleccione " **OPCIONES** " para acceder a la página secundaria.

 Seleccione " **Conexión Bluetooth®** ".

 Seleccione " **Buscar** ". Aparece la lista del (o de los) teléfono(s) detectado(s).

i En caso de que la conexión falle, se recomienda desactivar y volver a activar la función Bluetooth® del teléfono.

 Seleccione el nombre del teléfono deseado en la lista.

i Según el tipo de teléfono, le solicitará que acepte o no la transferencia de la agenda y de los mensajes.

Compartir de la conexión

El sistema le propone conectar el teléfono con 2 perfiles:

- En " **Teléfono** " (kit manos libres, teléfono únicamente).
- En " **Streaming audio** " (streaming: reproducción inalámbrica de los archivos de audio del teléfono).

 Seleccione uno o varios perfiles.

 Pulse en " **OK** " para validar.

Gestionar las conexiones

 Pulse en **Teléfono** para visualizar la página primaria.

Pulse la tecla " **OPCIONES** " para acceder a la página secundaria.



Seleccione " **Gestionar la conexión** ".

Gracias a esta función, es posible modificar el modo de conexión del teléfono y configurar la conexión del teléfono con la central multimedia

Visualización de fotografías*

Insertar una llave USB en la toma USB.



Con el fin de preservar el sistema, no utilice un concentrador USB.

El sistema puede utilizarse para leer carpetas y archivos de imagen en los formatos: .tiff; .gif; .jpg/jpeg; .bmp y .png.



Pulse **Aplicaciones** para acceder a la página principal.



Pulse " **Imágenes** ".



Seleccione una carpeta.



Seleccione una imagen para visualizarla.



Pulse este botón para ver los datos de la foto.



Pulse en la flecha atrás para volver al nivel anterior.



Pulse **Aplicaciones** para acceder a la página principal.



Pulse "SMS".



Seleccione la pestaña "SMS".



Pulse este botón para seleccionar los ajustes de visualización de los mensajes.



Pulse este botón para buscar y seleccionar un destinatario.



Seleccione la pestaña "Mensajes rápidos".



Pulse este botón para seleccionar los ajustes de visualización de los mensajes.



Pulse este botón para escribir un nuevo mensaje.



Pulse en la papelera situada junto al mensaje seleccionado para eliminarlo.



Pulse este botón situado junto al mensaje seleccionado para acceder a la página secundaria.



Pulse este botón para editar y modificar el texto existente.



Pulse este botón para escribir un nuevo mensaje.



Pulse la papelera para eliminar el mensaje.

*Según versión o equipamiento

Radio

Selección de una emisora



Pulse **RADIO MEDIA** para acceder a la página principal.



Pulse uno de los botones para realizar una búsqueda automática de las emisoras de radio.

O



Mueva la barra deslizante arriba o abajo para buscar manualmente las frecuencias.

O



Pulse en la frecuencia.



Introduzca los valores en el teclado virtual de las bandas FM y AM.



Pulse **"OK"** para confirmar.

! La recepción radiofónica puede verse perturbada por la utilización de dispositivos eléctricos no homologados por la marca, como un cargador USB conectado a la toma de 12 V.

El entorno exterior (montañas, edificios, túneles, aparcamientos subterráneos, etc.) puede bloquear la recepción, incluido el modo RDS. Este fenómeno es totalmente normal en el contexto de las transmisiones de ondas de radio y en ningún caso es indicativo de un fallo de funcionamiento del sistema de audio.

Cómo cambiar de banda de frecuencia



Pulse **RADIO MEDIA** para acceder a la página principal.

Pulse el botón **"OPCIONES"** para acceder a la página secundaria.



Pulse **"Banda"** para cambiar de banda.



Pulse en la zona sombreada para confirmar.

Memorizar una emisora

Seleccione una emisora o una frecuencia.



Pulse brevemente la estrella vacía. Si la estrella está llena, la emisora de radio ya está memorizada.

O

Seleccione una emisora o una frecuencia.

Pulse **"Memorizar"**.



Pulse prolongadamente uno de los botones para memorizar la emisora.

Activación/desactivación del RDS*

RDS, cuando está activado, permite seguir escuchando la misma emisora de radio al sintonizar automáticamente frecuencias alternativas.



Pulse **RADIO MEDIA** para acceder a la página principal.

Pulse el botón **"OPCIONES"** para acceder a la página secundaria.



Active/desactive **"RDS"**.



Pulse en la zona sombreada para confirmar.

Es posible que el seguimiento de emisoras RDS no esté disponible en todo el país, ya que es posible que muchas de las emisoras no cubran el 100 % del territorio nacional. Es explica la pérdida de recepción de la emisora durante un viaje.

Mostrar información de texto*

La función "Texto de radio" muestra información transmitida por la emisora de radio relacionada con la propia emisora o con la canción que se está reproduciendo en ese momento.



Pulse **RADIO MEDIA** para acceder a la página principal.

Pulse el botón **"OPCIONES"** para acceder a la página secundaria.



Active/desactive **"INFO"**.



Pulse en la zona sombreada para confirmar.

Reglajes de audio



Pulse **RADIO MEDIA** para acceder a la página principal.

Pulse el botón **"OPCIONES"** para acceder a la página secundaria.



Pulse **"Reglajes de audio"**.



Seleccione la pestaña **"Tonalidad"**, **"Distribución"**, **"Sonido"**, **"Voz"** o **"Sonidos"** para configurar los ajuste de sonido.



Pulse la flecha atrás para confirmar.

En la pestaña **"Tonalidad"**, los ajuste de sonido **Ambientes**, **Graves**, **Medios** y **Agudos** son diferentes e independientes en función de la fuente del sonido.

En la pestaña **"Distribución"**, los ajustes **Todos los pasajeros**, **Conductor** y **Solo delante** son comunes a todas las fuentes.

En la pestaña **"Sonido"**, puede activar o desactivar **"Adaptación del volumen a la velocidad"**, **"Entrada auxiliar"** y **"Sonido de las teclas"**.

El balance/la distribución (o la espacialización con el sistema Arkamys®) utiliza el procesamiento de audio para ajustar la calidad del sonido en función del número de ocupantes del vehículo.

Sonido a bordo: Arkamys Sound Staging® optimiza la distribución del sonido dentro del compartimento de los pasajeros.

Soportes musicales

Reproductor USB

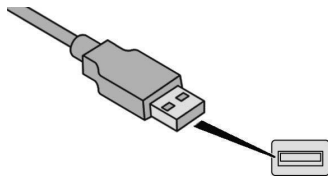

Inserte el dispositivo USB en la toma USB o conecte el dispositivo USB a la toma USB mediante un cable adaptado (no incluido).

! Con el fin de preservar el sistema, no utilice repartidores USB.

El sistema crea listas de reproducción (memoria temporal). El tiempo de creación de dichas listas puede variar entre unos segundos y varios minutos en la primera conexión.

Reducir el número de archivos no musicales y el número de carpetas permite disminuir el tiempo de espera. Las listas de reproducción se actualizan cada vez que se corta el contacto o cada vez que se conecta un dispositivo USB.

Seleccionar la fuente



Pulse en **Radio** para visualizar la página primaria.



Seleccione "**Fuente**".

Escoja la fuente.

Streaming audio Bluetooth®

El streaming permite escuchar los flujos de audio procedentes del smartphone.

El perfil Bluetooth® se debe activar; ajuste primero el volumen del dispositivo portátil (nivel elevado).

Ajuste a continuación el volumen del autorradio.

Si la reproducción no comienza automáticamente puede que sea necesario iniciarla desde el teléfono.

El control se efectúa desde el dispositivo o desde el autorradio, utilizando las teclas táctiles del sistema.

! Una vez conectado en streaming, el teléfono se considera un soporte multimedia.

Conectar reproductores Apple®

Conectar el reproductor Apple® a la toma USB mediante un cable adaptado (no incluido).

La reproducción comienza automáticamente.

El control se realiza a través de los mandos del sistema de audio.

i Las clasificaciones disponibles son las del dispositivo portátil conectado (artistas/álbumes/géneros/playlists/audiobooks/podcasts).

Por defecto, se utiliza la clasificación por artistas. Para modificar la clasificación utilizada, en el menú principal, seleccione la clasificación que desee (playlists, por ejemplo) y valide para navegar por los menús hasta la canción que desea escuchar.

La versión del software del autorradio puede no ser compatible con la generación de su reproductor Apple®.

Información y consejos

El autorradio reproduce archivos de audio con formato "wma, .aac,.flac,.ogg, .mp3" a una velocidad comprendida entre 32 Kbps y 320 Kbps.

También reproduce el modo VBR (Variable Bit Rate).

Cualquier otro tipo de archivo (.mp4, etc.) no se reproducirá.

Los archivos ".wma" deben ser de tipo wma 9 estándar.

Las frecuencias de muestreo reproducidas son 32, 44 y 48 KHz.

Se recomienda escribir nombres de archivos de menos de 20 caracteres, sin utilizar caracteres especiales (ej.: " " ? ;) para evitar cualquier problema de reproducción o visualización.

Utilice únicamente dispositivos USB con formato FAT32 (File Allocation Table).

Se recomienda utilizar el cable USB original del dispositivo portátil.

 El sistema también reproduce dispositivos portátiles USB de almacenamiento masivo, BlackBerry® o reproductores Apple® a través de las tomas USB. El cable de adaptación no está incluido.

La gestión del dispositivo se realiza a través de los mandos del sistema de audio.

El resto de dispositivos, no reconocidos por el sistema en el momento de la conexión, deben conectarse a través del streaming Bluetooth® según la compatibilidad.

Teléfono

Tomas USB

Según equipamiento, para obtener más información sobre las tomas USB compatibles con las aplicaciones **CarPlay®** o **Android Auto**, consulte el apartado "Ergonomía y Confort".

La sincronización del teléfono móvil permite a los usuarios ver las aplicaciones que admiten la tecnología CarPlay® o Android Auto del teléfono móvil en la pantalla del vehículo. Para la tecnología CarPlay®, primero es necesario activar la función CarPlay® en el smartphone.

Desbloquee el smartphone para que funcione el proceso de comunicación entre este y el sistema.

Dado que los principios y estándares están en constante cambio, **le recomendamos que mantenga el sistema operativo de su smartphone actualizado, así como la fecha y hora tanto del smartphone como del sistema.**

Vincular un teléfono Bluetooth®

Los servicios disponibles dependen de la red, de la tarjeta SIM y de la compatibilidad de los dispositivos Bluetooth utilizados. Consulte la guía de usuario del teléfono y con el proveedor del servicio para saber si los servicios se encuentran disponibles.

La función Bluetooth debe estar activada y el teléfono configurado como "Visible para todos" (en la configuración del teléfono).

Para finalizar la vinculación, independientemente del procedimiento elegido, desde el teléfono o desde el sistema, confirme que el código es el mismo en el sistema y en el teléfono.

Si el procedimiento de vinculación fallara, le recomendamos que desactive y vuelva a activar la función Bluetooth en el teléfono.

Procedimiento desde el teléfono



Seleccione el nombre del sistema en la lista de dispositivos detectados.

En el sistema, acepte la solicitud de conexión del teléfono.

Procedimiento desde el sistema



Pulse **Teléfono** para acceder a la página principal.



Pulse "**Búsqueda Bluetooth**". Aparece la lista de teléfonos detectados.



Seleccione el nombre del teléfono correspondiente en la lista.

Conexión compartida

El sistema le propone conectar el teléfono con 2 perfiles:

- "**Teléfono**" (kit manos libres, solo teléfono),
- "**Streaming**" (streaming: reproducción inalámbrica de los archivos de audio del teléfono),



Seleccione uno o varios perfiles.



Pulse "OK" para confirmar.

Según el tipo de teléfono, es posible que deba confirmar si desea aceptar la transferencia de su agenda y mensajes.

i La capacidad del sistema para conectarse a un único perfil depende del teléfono.

Por defecto, pueden conectarse los tres perfiles.

i Los perfiles compatibles con los sistemas son: HFP, OPP, PBAP, A2DP, AVRCP, MAP y PAN.

Visite la web de la marca para más información (compatibilidad, ayuda complementaria...).

Reconexión automática

Al volver al vehículo, si el último teléfono conectado vuelve a estar presente, se reconocerá automáticamente y en aproximadamente 30 segundos tras poner el contacto se realizará la vinculación (Bluetooth activado).

Para modificar el perfil de conexión:



Pulse **Teléfono** para acceder a la página principal.

Pulse el botón "TEL" para acceder a la página secundaria.



Pulse **"Conexión Bluetooth" para ver la lista de dispositivos vinculados.**



Pulse el botón "Detalles" de un dispositivo vinculado.



Seleccione uno o varios perfiles.



Pulse "OK" para confirmar.

Gestión de los teléfonos vinculados

Esta función le permite conectar o desconectar un dispositivo o eliminar una vinculación.



Pulse **Teléfono** para acceder a la página principal.

Pulse el botón "TEL" para acceder a la página secundaria.



Pulse **"Conexión Bluetooth" para ver la lista de dispositivos vinculados.**



Pulse en el nombre del teléfono elegido en la lista para desconectarlo.

Vuelva a pulsar para conectarlo.

Eliminación de un teléfono



Pulse en la papelera en la parte superior a la derecha de la pantalla para mostrar una papelera frente al teléfono elegido.



Pulse en la papelera frente al teléfono

Recepción de una llamada

Una llamada entrante se anuncia mediante el timbre del teléfono y la aparición de un mensaje en la pantalla.



Pulse brevemente el botón **TEL** de los mandos en el volante para atender una llamada entrante.

Y



Pulse prolongadamente



el botón **TEL** de los mandos en el volante para rechazar la llamada.

O



Pulse "**Colgar**".

Realización de una llamada



Se desaconseja encarecidamente utilizar el teléfono durante la conducción.

Estacionamiento del vehículo.

Realice la llamada a través de los mandos del volante.

Llamada a un número nuevo



Pulse **Teléfono** para acceder a la página principal.



Introduzca el número de teléfono mediante el teclado digital.



Pulse "**Llamar**" para realizar la llamada.

Llamada a un contacto



Pulse **Teléfono** para acceder a la página principal.



O mantenga pulsado



el botón **TEL** de los mandos en el volante.

Pulse "**Contactos**".

Seleccione el contacto deseado en la lista mostrada.



Pulse "**Llamar**".

Llamada a uno de los últimos números marcados



Pulse **Teléfono** para acceder a la página principal.

O



Mantenga pulsado



el botón de los mandos en el volante.

Pulse "**Diario de las llamadas**".

Seleccione el contacto deseado en la lista mostrada.



Es posible iniciar una llamada en cualquier momento directamente desde el teléfono. Por motivos de seguridad, estacione el vehículo.

Gestionar los mensajes



Pulse en **Teléfono** para visualizar la página primaria.

Seleccione "**OPCIONES**" para acceder a la página secundaria.



Seleccione "**Mensajes**" para ver la lista de mensajes.



Seleccione la pestaña "**Recibidas**", "**Todos**" o "**Enviados**".



Seleccione el detalle del mensaje escogido en una de las listas.



Pulse en "**Responder**" para enviar un mensaje rápido integrado en el sistema.



Pulse en "**Llamar**" para realizar la llamada.



El acceso a los "**Mensajes**" depende de la compatibilidad del smartphone y del sistema integrado. Según el smartphone, la comunicación de los mensajes o correos electrónicos puede demorar.



Los servicios disponibles dependen de la red, de la tarjeta SIM y de la compatibilidad de los aparatos Bluetooth® utilizados.

Compruebe el manual del smartphone y con su operador, los servicios a los que tiene acceso.

Gestión de los mensajes rápidos



Pulse en **Teléfono** para visualizar la página primaria.

Pulse en la tecla "**OPCIONES**" para acceder a la página secundaria.



Seleccione "**Mensajes rápidos**" para mostrar la lista de mensajes.



Seleccione la pestaña "**Atrasados**" o "**Entrada**" o "**No disponible**" o "**Otros**" con la posibilidad de crear nuevos mensajes.



Pulse en "**Crear**" para escribir un nuevo mensaje.



Seleccione el mensaje que desee en una de las listas.



Pulse en "**Transferir**" para seleccionar el o los destinatarios.

Gestionar los correos electrónicos



Pulse en **Teléfono** para visualizar la página primaria.

Pulse la tecla "**OPCIONES**" para acceder a página secundaria.



Seleccione "**Email**" para mostrar la lista de mensajes.



Seleccione la pestaña "**No leídos**", "**Recibidas**" o "**Enviados**".

Seleccione el mensaje elegido en una de las listas.



El acceso a los "**Email**" depende de la compatibilidad del smartphone y del sistema integrado.

Reglages

Ajuste del tono de llamada



Pulse **Teléfono** para acceder a la página principal.

Pulse el botón "**OPCIONES**" para acceder a la página secundaria.



Pulse "**Volumen timbre:**" para ver la barra del volumen.



Pulse las flechas o desplace la barra deslizante para ajustar el volumen del tono de llamada.

Configuración de perfiles



Pulse **Ajustes** para acceder a la página principal.



Pulse en "**Perfiles**".

Seleccione "**Perfil 1**", "**Perfil 2**", "**Perfil 3**" o "**Perfil común**".



Pulse este botón para introducir el nombre del perfil mediante el teclado virtual.



Pulse "**OK**" para guardar.



Pulse la flecha atrás para confirmar.



Pulse este botón para activar el perfil.



Pulse de nuevo la flecha atrás para confirmar.



Pulse este botón para restablecer el perfil seleccionado.

Ajuste de la luminosidad



Pulse **Ajustes** para acceder a la página principal.



Pulse **Luminosidad**.



Desplace la barra deslizante para ajustar la luminosidad de la pantalla y/o del cuadro de instrumentos (según versión).



Pulse en la zona sombreada para confirmar.

Modificación de los ajustes del sistema



Pulse **Ajustes** para acceder a la página principal.



Pulse "**Configuración**" para acceder a la página secundaria.



Pulse "**Configuración del sistema**".

Pulse la pestaña "**Unidades**" para modificar las unidades de distancia, el consumo de combustible y la temperatura. Pulse la pestaña "**Configuración fábrica**" para restaurar la configuración inicial.



La reinicialización del sistema en configuración fábrica activa el idioma inglés por defecto (según versión).

Pulse la pestaña "**Información sistema**" para consultar la versión de los distintos módulos instalados en el sistema.



Pulse **Ajustes** para acceder a la página principal.



Pulse "**Privacidad**" para activar o desactivar el modo de privacidad de datos.



Pulse "**Configuración pantalla**".

Pulse "**Luminosidad**".



Desplace la barra deslizante para ajustar la luminosidad de la pantalla y/o del cuadro de instrumentos (según versión).



Pulse la flecha atrás para confirmar.

Pulse "**Animación**".



Active o desactive: "**Desfile automático de texto**".



Seleccione "**Transiciones animadas**".



Pulse la flecha atrás para confirmar.

Selección del idioma



Pulse **Ajustes** para acceder a la página principal.



Pulse "**Configuración**" para acceder a la página secundaria.



Seleccione "**Idioma**" para cambiar el idioma.



Pulse la flecha atrás para confirmar.

Ajuste de la hora



Pulse **Ajustes** para acceder a la página principal.



Pulse "**Configuración**" para acceder a la página secundaria.



Pulse "**Fecha y hora**".

Seleccione "**Hora**".



Pulse este botón para ajustar la hora utilizando el teclado virtual.



Pulse "**OK**" para guardar la hora.



Pulse este botón para definir el huso horario.



Seleccione el formato de indicación de la hora (12 h/24 h).



Active o desactive el horario de verano (+ 1 hora).



Pulse la flecha atrás para guardar los ajustes.



Puede que el sistema no gestione automáticamente los cambios de hora de verano/hora de invierno (según el país de comercialización).

Ajuste de la fecha



Pulse **Ajustes** para acceder a la página principal.



Pulse "**Configuración**" para acceder a la página secundaria.



Pulse "**Fecha y hora**".

Seleccione "**Fecha**".



Pulse este botón para establecer la fecha.



Pulse la flecha atrás para guardar la fecha.



Seleccione el formato de indicación de la fecha.



Pulse de nuevo la flecha atrás para confirmar.

Ajustes de audio



Pulse en **Ajustes** para visualizar la página primaria.



Seleccione "**Reglajes de audio**".

Seleccione "**Ambientes**".

"**Distribución**".

"**Sonido**".

"**Voz**".

"**Timbres**".

OK

Pulse en "**OK**" para guardar los ajustes realizados.

! La distribución del sonido (o espacialización gracias al sistema Arkamys®) es un reglaje de audio que permite adaptar la calidad del sonido en función del número de pasajeros presentes en el vehículo.

i Los reglajes de audio **Ambientes** (a elegir entre 6 ambientes) así como **Medios**, **Graves** o **Agudos** son diferentes e independientes para cada fuente de audio.

Active o desactive "**Loudness**". Los reglajes "**Distribución**" (Conductor, Todos los pasajeros y **Solo delante**) son comunes para todas las fuentes.

Active o desactive "**Sonido de las teclas**", "**Adaptación del volumen a la velocidad**".

"Audio integrado: el Sound Staging d'Arkamys® optimiza la distribución del sonido en el habitáculo.

Temas



Pulse en **Ajustes** para visualizar la página primaria.



Seleccione "**Temas**".



Seleccione en la lista el ambiente gráfico y luego pulse en "**OK**" para validar.

Preguntas frecuentes

En la siguiente información se reúnen las respuestas a las preguntas realizadas con mayor frecuencia acerca del sistema.

Radio

La calidad de recepción de la emisora sintonizada se deteriora progresivamente o las emisoras memorizadas no funcionan (no hay sonido, se visualiza 87,5 MHz, etc.).

El vehículo está demasiado lejos del transmisor de la emisora seleccionada o no hay ningún transmisor en la zona geográfica por la que circula.

► Active la función "RDS" en la barra superior para permitir que el sistema verifique si hay alguna emisora más potente en la zona geográfica.

El entorno exterior (colinas, edificios, túneles, zonas de estacionamiento subterráneas, etc.) puede bloquear la recepción, incluso en modo de seguimiento RDS.

Se trata de un fenómeno totalmente normal y no es indicativo de que haya un

fallo de funcionamiento del sistema de audio.

Falta la antena o está dañada (por ejemplo, al pasar por una estación de lavado o en un aparcamiento subterráneo).

► Lleve la antena a la red de la marca para su revisión.

No encuentro determinadas emisoras de radio en la lista de emisoras captadas.

El nombre de la emisora de radio cambia.

La emisora ya no se capta o ha cambiado su nombre en la lista.

► Pulse la flecha redonda en la pestaña "Lista" de la página "Radio".

Algunas emisoras de radio envían otra información que no se corresponde con su nombre (por ejemplo, el título de la canción).

El sistema interpreta que estos datos son el nombre de la emisora.

► Pulse la flecha redonda en la pestaña "Lista" de la página "Radio".

Multimedia

La reproducción de la llave USB empieza después de un tiempo excesivamente largo (aproximadamente de 2 a 3 minutos).

Algunos archivos que se incluyen con la llave pueden ralentizar de manera considerable el acceso a la reproducción (tiempo de catalogación multiplicado por 10).

► Elimine los archivos de origen de la llave y limite el número de subcarpetas en la estructura de archivos de la llave.

Algunos de los caracteres de la información del soporte que se está reproduciendo no se visualizan correctamente.

El sistema de audio no puede procesar ciertos tipos de caracteres.

► Utilice caracteres estándar para nombrar las pistas y las carpetas.

La reproducción de los archivos en streaming no se inicia.

No se inicia automáticamente la reproducción del dispositivo conectado.

► Inicie la reproducción desde el dispositivo.

Los nombres de las pistas y los tiempos de reproducción no aparecen en la pantalla de audio en streaming.

El perfil Bluetooth no permite transferir esa información.

Teléfono

No logro conectar mi teléfono mediante Bluetooth.

Es posible que el Bluetooth del teléfono esté desconectado o que el dispositivo no esté visible.

► Compruebe que el Bluetooth del teléfono está activado.

► Compruebe en los ajustes del teléfono que está visible para todos los dispositivos.

El teléfono Bluetooth no es compatible con el sistema.

► Compruebe la compatibilidad del teléfono en el sitio web de la marca (servicios).

Android Auto y CarPlay no funcionan.

Es posible que Android Auto y CarPlay no se activen si los cables USB son de mala calidad.

► Utilice cables USB originales para garantizar la compatibilidad.

Android Auto y/o CarPlay no funcionan.

Android Auto y CarPlay no están disponibles en todos los países.

► Compruebe en Google Android Auto o en el sitio web de Apple los países en los que están disponibles.

Cuando está conectado al Bluetooth, el sonido del teléfono no se percibe.

El volumen depende tanto del sistema como del teléfono.

► Aumente el volumen del sistema de audio y del teléfono al máximo si es necesario.

El ruido ambiental afecta a la calidad de la llamada telefónica.

► Reduzca el ruido ambiental (cierre las ventanillas, baje el nivel de ventilación, reduzca la velocidad, etc.).

Los contactos se ordenan por orden alfabético.

Algunos teléfonos proponen opciones de visualización. Según los parámetros seleccionados, los contactos pueden transferirse en un orden específico.

► Modifique los ajustes de visualización de la agenda del teléfono.

Ajustes

Cuando se cambian los ajustes de agudos y graves, se desactiva el ambiente.

Cuando se cambia el ambiente, se restablecen los ajustes de agudos y graves.

La selección de un ambiente supone el ajuste de los agudos y los graves, y viceversa.

► Modifique los ajustes de agudos y graves para obtener el ambiente musical deseado.

Cuando se cambia el ajuste de balance, se desactiva la distribución.

Cuando se cambian el ajuste de distribución, se desactiva el ajuste de balance.

La selección de un ajuste de distribución supone el ajuste del balance y viceversa.

► Modifique el ajuste del balance o el ajuste de la distribución para obtener la calidad de audio deseada.

La calidad del sonido de las fuentes de audio varía de una a otra.

Para obtener una calidad de audio óptima, los ajustes de sonido se pueden adaptar a las diferentes fuentes de audio, lo que puede provocar diferencias audibles al cambiar de fuente.

► Compruebe que los ajustes de sonido sean los adecuados para las fuentes escuchadas. Coloque las funciones de sonido en la zona media.

Cuando el motor está parado, el sistema se detiene al cabo de varios minutos de uso.

Cuando el motor está parado, el tiempo de funcionamiento del sistema depende del nivel de carga de la batería.

En el modo apagado normal, el sistema pasa automáticamente al modo de ahorro de energía para mantener un nivel de carga de la batería adecuado.

► Arranque el motor del vehículo para aumentar la carga de la batería.

Peugeot Connect Rádio



Use este QR-code para conocer más funcionalidades de su kit multimedia

Para leer el QR-code, siga las instrucciones a continuación:

Android:



1. Entre en su Playstore y haga download de un lector de QR-code



2. Visualice la imagen del código (QR-code)



3. Abra la cámara de su celular y enfoque en la imagen



4. Usted será direccionado a la página tutorial

IOS:



1. Visualice la imagen del código (QR-code)



2. Abra la cámara de su celular y enfoque en la imagen



3. Usted será direccionado a la página tutorial

Autorradio Bluetooth®



❗ Por motivos de seguridad, puesto que requieren una atención especial por parte del conductor, las operaciones de vinculación del teléfono móvil Bluetooth al sistema manos libres Bluetooth del autorradio deben realizarse imperativamente con el **vehículo parado** y el contacto puesto.

Cuando el motor está parado, para preservar la batería, el autorradio puede apagarse tras unos minutos.

❗ Las diferentes funciones y los diferentes reglajes descritos varían en función de la versión y la configuración del vehículo.

❗ El autorradio está codificado de manera que solo pueda funcionar en su vehículo.

	Índice
Primeros pasos	2
Mandos en el volante	3
Radio	4
Multimedia	7
Teléfono	11
Reglajes	16
Preguntas frecuentes	18



C-14751

Primeros pasos



Pulsación: Encendido/Apagado



Rotación: Ajuste del volumen.



Selección de la fuente:

- FM1, FM2, AM, CD, USB, AUX, Streaming.

- acepte una llamada entrante.

Pulsación prolongada:

- acceso a la lista de las llamadas del teléfono conectado.



Acceso al menú general.



Reglaje de las opciones de audio: ambientes sonoros, agudos, graves, loudness, distribución,

balance izquierda/derecha, balance delante/detrás, volumen automático.



Confirmación o Play / Pausa.



Visualización de la lista de emisoras captadas, de las pistas o carpetas del USB.

Pulsación prolongada: actualización de la lista de emisoras captadas.



Teclas de la 1 a la 6.

Pulsación breve: selección de la emisora de radio memorizada.

Pulsación prolongada: memorización de una emisora.

Botón [RDM]

• Seleccionar la reproducción aleatoria.

Botón [RPT]

• Seleccionar la reproducción repetida.



Cambia el modo de presentación



Radio:

Búsqueda automática de radio

Presión larga: memorización de una estación.

Multimedia:

memorizada o pista de MP3 o navegación por una lista.

Teléfono: "UP" acepta una llamada.

"DOWN" rechaza una llamada.



Radio:

Búsqueda automática de la emisora de frecuencia inferior/superior.

Multimedia:

Selección de la pista del USB anterior/siguiente.

Navegación por una lista.

Pulsación mantenida: avance o retroceso rápido.

Mandos en el volante*

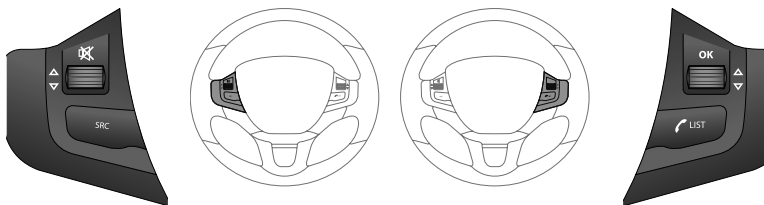

Pulsación: interrupción/reanudación del sonido.



Aumento del volumen sonoro.



Disminución del volumen.



Cambiar de fuente de audio: radio, multimedia.



Radio, rotación: Acceso a las emisoras memorizadas.

Radio, pulsación: Validación de una selección; fuera de la selección, acceder las memorias.

Multimedia, rotación: pista anterior/siguiente.

Pulsación: validación de una selección.



Teléfono: descolgar el teléfono.

Llamada en curso: acceso al menú teléfono (Colgar, Modo secreto, Modo manos libres).

Teléfono, presión continua: rechazar una llamada entrante, colgar una llamada en curso; fuera de una llamada en curso, acceso al menú teléfono.

Radio: mostrar la lista de emisoras.

Multimedia: mostrar la lista de pistas.

Radio, pulsación continua: actualizar la lista de emisoras captadas.

*Según versión o país

Radio

Seleccionar una emisora

 Pulse la tecla **SOURCE** tantas veces como sea necesario y seleccione la radio.

Pulse para seleccionar una gama de ondas (FM/DAB/AM).

 Pulse una de las teclas para efectuar una búsqueda automática de las emisoras de radio.

 Búsqueda automática de radio memorizada de la frecuencia superior/inferior.

 Pulse esta tecla para ver la lista de emisoras captadas localmente. Para actualizar esta lista, pulse durante más de dos segundos. El sonido se interrumpe durante la actualización.

Memorizar y seleccionar una emisora

 Pulse sucesivamente **SRC/TEL** y seleccione la gama de ondas FM1, FM2 o AM.

 Pulse prolongadamente una de las teclas para memorizar la emisora que se está escuchando. El nombre de la emisora se indica y una señal sonora valida la memorización.

 Pulse una de las teclas para escuchar la emisora memorizada correspondiente.

Si durante la recuperación de una emisora memorizada la calidad de la recepción de la emisora no es buena, el autorradio intenta encontrar una frecuencia que retransmita el mismo programa. Cuando lo encuentra aparece un mensaje en la pantalla.

Gestionar la lista

 Efectúe una pulsación prolongada de **LIST** para crear o actualizar la lista de emisoras. La recepción de audio se interrumpirá momentáneamente.

 Pulse **LIST** para ver la lista de las emisoras captadas, clasificadas por orden alfabético.

 Seleccione la emisora que desee y valide pulsando **"OK"**.

 Una pulsación permite pasar a la letra siguiente (p. ej. A, B, D, F, G, J, K...) o anterior.

Seleccionar una frecuencia manualmente



Pulse **MENU** y seleccione "Radio" y luego "Int. frec."



Pulse **+ o -** para seleccionar la frecuencia deseada y valide con "OK".

RDS

i El entorno exterior (colinas, inmuebles, túneles, aparcamientos, subterráneos, etc.) puede bloquear la recepción, incluso en modo de seguimiento RDS. Este fenómeno es normal en la propagación de las ondas de radio y, en ningún caso, constituye un defecto o un fallo del autorradio.

i Cuando el RDS no está disponible, las siglas RDS aparecen tachadas en la pantalla.

! Si está activado, el RDS permite seguir escuchando una misma emisora gracias al seguimiento de frecuencia. No obstante, en determinadas condiciones, el seguimiento de dicha emisora RDS no está asegurado en todo el país, ya que las emisoras de radio no cubren el 100% del territorio. Esto explica la pérdida de recepción de la emisora durante el trayecto.

Procedimiento breve

En modo "Radio", pulse directamente la tecla **OK** para activar/desactivar el modo RDS.

Procedimiento largo



Pulse la tecla **MENU**.



Seleccione "**Funciones audio**".



Pulse en **OK**.



Seleccione la función "**Preferencias de banda FM**".



Pulse en **OK**.



Seleccione "**Activar seguimiento de frecuencia (RDS)**".



Pulse en **OK**, aparecerá RDS en la pantalla.

Escuchar los mensajes TA

! La función TA (Información de Tráfico) da prioridad a la reproducción de los mensajes de alerta TA. Para estar activa, esta función requiere la correcta recepción de una emisora de radio que emita este tipo de mensajes. Cuando se emite una información de tráfico, el soporte multimedia que se está utilizando (Radio, CD, USB, etc.) se interrumpe automáticamente para difundir el mensaje TA. La reproducción del soporte se reanuda en cuanto finaliza la difusión del mensaje.

! Preste atención cuando aumente el volumen al escuchar los anuncios TA. El volumen podría ser demasiado elevado al volver a la reproducción normal.

MENU Presionar **MENU**, seleccionar **"Radio"**, después marcar o desmarcar **"TA"** para activar o desactivar a recepción de los mensajes de tránsito.

MENU

Efectúe una presión larga sobre el **MENU**



Presione una de las teclas hasta que aparezca **TA**, activar o desactivar la recepción de los mensajes de tránsito.



Presionando una de las teclas, en la parte inferior de la pantalla, el ícono **TA** será visible cuando la función esté activa.

Escuchar los mensajes INFO

DISP

Presionando el botón **DISP**, usted puede modificar la información de radio cuando se encuentre disponible) y la temperatura externa.

i La función INFO da prioridad a la escucha de los mensajes de alerta TA. Para permanecer activa, esta función requiere la correcta recepción de una emisora de radio que emita este tipo de mensajes. Cuando se emite un mensaje, el soporte musical que se está escuchando (Radio, USB, etc.) se interrumpe automáticamente para difundir el mensaje INFO. La escucha normal del soporte musical se retoma en cuanto finaliza la emisión del mensaje.

Multimedia

Reproductor USB

Este módulo está compuesto por un puerto USB y una toma Jack, según el modelo.

! El sistema crea listas de reproducción (memoria temporal) cuyo tiempo de creación puede variar entre unos segundos y unos minutos la primera vez que se conecta.

Reducir el número de archivos no musicales y el número de carpetas permite disminuir el tiempo de espera. Las listas de reproducción se actualizan cada vez que se conecta una nueva llave USB.

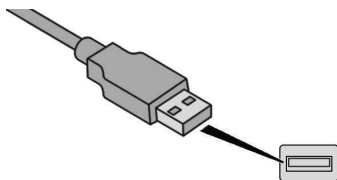

Información y recomendaciones*

Las Llaves USB (1.1, 1.2 e 2.0) o iPod® de geração 5 ou superior:

Utilizar únicamente llaves USB con formato FAT32 (File Allocation Table).

Se recomienda utilizar cables USB oficiales Apple® para garantizar una utilización conforme.

El software iPod® deberá ser actualizado regularmente para una mejor conexión.

Para la toma USB el sistema reproduce archivos de audio con la extensión ".mp3, .wma, .wav, .cbr, .vbr" a una velocidad comprendida entre 32 Kbps y 320 Kbps. Cualquier otro tipo de archivo (.mp4, ...) no se reproducirá.

Los archivos ".wma" deben ser de tipo wma 9 estándar.

Las frecuencias de muestreo compatibles son 11, 22, 44 y 48 KHz.

Las playlists aceptadas en MP3, iPod y conexión USB son del tipo ".m3u" y ".wpl".

El número de archivos reconocido se encuentra limitado para 5.000 en 500 listas en 8 niveles máximos. Sin embargo, es recomendable que se limite a dos niveles para el tiempo de acceso a la lectura del USB.

Durante la lectura, el menú de las carpetas no es respetado.

No conecte discos rígidos a la toma USB. Puede dañar el equipo.

Inserte la llave USB en la toma USB o conecte el dispositivo USB a la toma USB mediante un cable adaptado (no incluido).

El sistema pasa automáticamente a fuente "USB".

i Durante su utilización en USB, el dispositivo portátil se puede recargar automáticamente.

Modo de reproducción

Los modos de reproducción disponibles son:

- **Normal** : las pistas se reproducen en orden, según la clasificación de los archivos seleccionada.
- **Aleatoria** : las pistas de un álbum o carpeta se reproducen de manera aleatoria.
- **Aleatorio en todo el dispositivo multimedia**: todas las pistas guardadas en el dispositivo se reproducen de manera aleatoria.
- **Repetición** : únicamente se reproducen las pistas del álbum o la carpeta que se está escuchando.

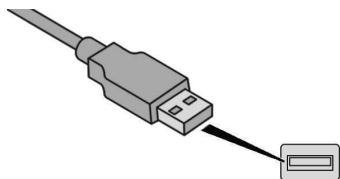

Inserte la llave USB en la toma USB o conecte el dispositivo USB a la toma USB mediante un cable adaptado (no incluido). El sistema pasa automáticamente a fuente "USB".

El sistema crea listas de reproducción (memoria temporal) cuyo tiempo de creación puede variar entre unos segundos y unos minutos la primera vez que se conecta.

Reducir el número de archivos no musicales y el número de carpetas permite disminuir el tiempo de espera. Las listas de reproducción se actualizan cada vez que se conecta una nueva llave USB.

Cuando se encienda por primera vez, la clasificación propuesta es una clasificación por carpeta. En las conexiones siguientes, se conserva el sistema de clasificación elegido previamente.

Para escuchar una memoria **SRC / USB** ya inserta, presione sucesivamente el botón **SRC** y seleccione **"USB"**.

Presione uno de los botones para seleccionar la pista anterior o siguiente..



Presione una de las teclas para seleccionar la lista anterior o siguiente en función de la clasificación elegida.

Al cambiar la lista o carpeta, el nombre de la lista o carpeta aparecerá por 2 segundos antes de aparecer el nombre de la música.



Mantenga una de las teclas presionadas para un avance o retroceso rápido.



Presione **LIST** para presentar la lista de las carpetas de compilación.



Seleccionar una línea en la lista y presione **"OK"**.



Para elegir la pista / canción presione una de las teclas **"UP / DOWN"**.



Para cambiar de carpeta, debe presionar **"UP"** hasta el 1º ítem de la lista y en seguida utilice una de las teclas **"◀"** o **"▶"** para elegir la carpeta en la lista y presiona **"OK"**.

Elegir el modo de reproducción:

- Modo Aleatorio:

Presionar el botón **"RDM"**

- Modo Repetición:

Presionar el botón **"RPT"**

LIST

Presione **LIST** para presentar la lista de canciones.

Una presión continua en **LIST** para presentar la lista de criterios..



Presione **"UP / DOWN"** para elegir criterios de selección entre Carpetas / playlist / género / artista.

- Por Carpetas (USB): totalidad de los dossiers con archivos audio reconocidos por el periférico, clasificados por orden alfabético sin respetar la lista
- Por Artista (USB): totalidad de los nombres de artistas definidos en las ID3 Tag, clasificados por orden alfabético.
- Por (solo IPOD): totalidad de los géneros definidos las ID3 Tag.
- Por **Playlist** (USB o IPOD): según las playlists registradas

Ipod® o entrada auxiliar*

Los archivos de audio de un lector portátil Mass Storage* pueden escucharse a través de los parlantes del vehículo por una conexión en la toma USB (no se suministra el cable).

El control del periférico se realiza a través de los comandos del sistema de audio, consultar o parágrafo **"USB"**.

El software iPod® deberá ser actualizado regularmente para una mejor conexión.

Las listas de lectura son las definidas en el iPod®.

El iPod® deberá ser de la generación 4 o superior.

La entrada auxiliar permite conectar un equipo portátil (lector Mp3).

No conecte el mismo equipo a través de la toma **USB** y de la toma auxiliar al mismo tiempo.

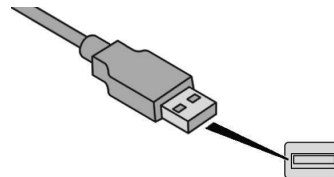

Encienda el equipo portátil (lector auxiliar MP3...) al toma a través de una cable adaptado, no suministrado.

Presione sucesivamente la tecla **SRC /** **SOURCE** y seleccione **AUX**.

*Según versión o equipamiento

Toma Entrada AUX (AUX)

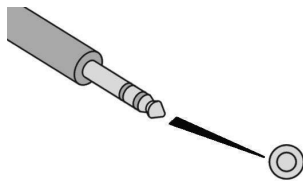

Conecte el dispositivo móvil (reproductor MP3,...) a la toma Jack mediante un cable de (no incluido).

Pulse sucesivamente la tecla **SRC /** **SOURCE** y seleccione "**AUX**".

Ajuste en primer lugar el volumen del dispositivo portátil (nivel alto). Ajuste a continuación el volumen del autorradio. El control de los mandos se realiza a través del dispositivo portátil.

! No conecte un mismo dispositivo a la toma Jack y a la toma USB al mismo tiempo.

Streaming audio Bluetooth®

El streaming permite escuchar archivos musicales del teléfono a través del equipo de audio del vehículo.

Conecte el teléfono.
(Consulte el apartado "**Vincular un teléfono**").

Active la función streaming pulsando el botón **SOURCE***

El control de las pistas de reproducción se puede realizar mediante las teclas del frontal de audio y los mandos del volante**. La información contextual puede aparecer en la pantalla.

* En algunos casos, la lectura de archivos de audio debe iniciarse con el teclado.

** Si el teléfono admite esta función. La calidad de audio depende de la calidad de emisión del teléfono.

Conectar reproductores Apple®

Conectar el reproductor Apple® a la toma USB mediante un cable adaptado (no incluido). La reproducción comienza automáticamente.

El control se realiza a través de los mandos del sistema de audio.

Las clasificaciones disponibles son las del dispositivo portátil conectado (artistas/álbumes/géneros/playlists).

La versión del software del autorradio puede no ser compatible con la generación de su reproductor Apple®.

Utilizar únicamente llaves USB con formato FAT32 (File Allocation Table).

! Se recomienda utilizar cables USB oficiales Apple® para garantizar una utilización conforme.

Teléfono

Vincular un teléfono mediante Bluetooth®

! Por motivos de seguridad y porque requieren una atención especial por parte del conductor, las operaciones de vinculación del teléfono móvil Bluetooth al sistema manos libres Bluetooth del autorradio se deben realizar con el vehículo parado y el contacto puesto.

i Active la función Bluetooth del teléfono y asegúrese de que está "visible para todos" (configuración del teléfono).

i Los servicios disponibles dependen de la red, de la tarjeta SIM y de la compatibilidad de los dispositivos Bluetooth utilizados. Compruebe en el manual del teléfono y con su operador los servicios a los cuales tiene acceso.

* Si la compatibilidad material del teléfono es total.

i No es posible conectar más de 5 teléfonos.

Presione MENU (presión larga) y utilice las teclas "◀" o "▶" para seleccionar "**Elegir**" y confirme presionando **OK**.

Si ya estu vieran conectados 5 teléfonos, seleccione el teléfono a quitar a través de "**UP**" / "**DOWN**" y seleccione "Suprimir" (consulte el párrafo "Gestión de las llamadas").

MENU Presione **MENU** y, en seguido, seleccione "**Conectar**".
Selecione "**Buscar**".

Se presenta una pantalla con "**Buscando**".

OK En la lista, seleccione el teléfono a conectar y valide a través de "**OK**". No es posible conectar más de un teléfono por vez.

En determinados casos, puede presentarse la dirección Bluetooth® en lugar del nombre del teléfono.

Cuando el Teléfono es seleccionado, en su pantalla aparece un código de conexión.

 En la radio, utilice el botón de Regulación del volumen para seleccionar el número, a continuación utilice las teclas "◀" o "▶" para insertar el próximo.

OK Cuando se inserte el último dígito, valide con "**OK**".

Se presenta un mensaje en la pantalla del teléfono: introduzca ese mismo código y valide.

En caso de fallas, el número de intentos es limitado.

Acepte la conexión al teléfono.

Se presenta un mensaje en la pantalla para confirmar el éxito de la conexión.

! La conexión puede iniciarse también a partir del teléfono, buscando los equipos Bluetooth® detectados.

! La lista y el registro de llamadas son accesibles luego del período de sincronización (si el teléfono fuera compatible).

La llamada automática deberá configurarse en el teléfono para permitir llamadas en cada arranque del vehículo.

Todo este procedimiento debe realizarse en 30 segundos, pasado ese tiempo, reiniciar los pasos.

Procedimiento desde el teléfono



Seleccione el nombre del sistema en la lista de dispositivos detectados.

Procedimiento desde el sistema

MENU

Pulse la tecla **MENU**.



Seleccione en el menú "**Conexiones**":

OK

Valide pulsando **OK**.



Seleccione "**Buscar un dispositivo Bluetooth**".

OK

Valide mediante **OK**.

Aparece una ventana con un mensaje de búsqueda en curso.

En la lista de dispositivos detectados, seleccione el teléfono que desea vincular. Los teléfonos solo se pueden vincular de uno en uno.

Finalización de la vinculación

! Para finalizar la vinculación, independientemente del procedimiento, desde el teléfono o desde el sistema, confirme y valide el código indicado en el sistema y en el teléfono.

En caso de fallo, el número de intentos es ilimitado.

Un mensaje confirma en la pantalla que la conexión se ha realizado con éxito.

Información y consejos

El menú "**Teléfono**" permite acceder especialmente a las siguientes funciones: "**Agenda**", "**Diario de las llamadas**", "**Consultar los dispositivos vinculados**".

Según el tipo de teléfono, puede que se le solicite aceptar o validar el acceso del sistema a cada una de las funciones.

i Para más información (compatibilidad, ayuda complementaria, etc.) conéctese a la página web.

Gestionar las conexiones

Al conectar el teléfono, dispondrá automáticamente del acceso a los perfiles kit manos libres y streaming audio. La capacidad del sistema para conectar un único perfil depende del teléfono. Por defecto, se pueden conectar los dos perfiles.

MENU Pulse **MENU**.

Seleccione "**Conexiones**" y valide.

OK Valide mediante **OK**.

Seleccione "**Gestión conexiones Bluetooth**" y valide. La lista de teléfonos vinculados aparece.

OK Valide mediante **OK**.



Indica que hay un dispositivo conectado.

Una cifra indica el número de perfil con el cual está conectado el sistema:

- 1 para multimedia o 1 para teléfono.
- 2 para multimedia y teléfono.



Indica la conexión del perfil streaming audio.



Indica la conexión del perfil teléfono manos libres.



Seleccione un teléfono.



Valide mediante **OK**.



Luego, seleccione y valide:
- "**Conectar teléfono**" /
"**Desconectar teléfono**":

para conectar/desconectar el teléfono o el kit manos libres únicamente.

- "**Conectar lector media**" /
"**Desconectar reproductor media**":

para conectar/desconectar el streaming únicamente.

- "**Conectar teléfono + lector media**" /
"**Desconectar teléfono + reproductor media**":

para conectar/desconectar el teléfono (kit manos libres y streaming).

- "**Suprimir conexión**": para anular la vinculación.

Cuando anule una vinculación del sistema, hágalo también en el teléfono.

OK Valida mediante **OK**.

Recibir una llamada

Una llamada entrante se anuncia mediante un timbre y la indicación superpuesta a la indicación en curso en la pantalla.



Seleccione la pestaña "**Sí**" en la pantalla mediante las teclas.



Valide mediante la pulsación de **OK**.



Pulse esta tecla de los mandos en el volante para aceptar la llamada.

Realizar una llamada

A partir del menú "**Teléfono**".

Seleccione "**Llamar**".

Seleccione "**Marcar**".

O

Seleccione "**Agenda**".

O

Seleccione "**Diario**".



Valide mediante la pulsación de **OK**.



Pulse durante más de dos segundos una de estas teclas para acceder a su carpeta, y luego navegue utilizando el botón giratorio.

Colgar una llamada

A partir del menú "**Teléfono**".

Seleccione "**Colgar**".

Valide mediante la pulsación de **OK** para colgar la llamada.



Durante una llamada, pulse durante más de dos segundos una de las teclas.

El sistema accede a la carpeta del teléfono según la compatibilidad de este y durante la conexión mediante Bluetooth.

A partir de algunos teléfonos conectados mediante Bluetooth, puede enviar un contacto a la carpeta del autorradio. Los contactos importados de esta manera se registran en una carpeta permanente visible para todos, al margen del teléfono que se conecte. El menú de la carpeta permanece inaccesible mientras esté vacía.

Gestionar las llamadas

OK

Durante una llamada en curso, pulse **OK** para visualizar el menú contextual.

Colgar



A partir del menú contextual, seleccione "**Colgar**" para finalizar la llamada.

OK

Valide mediante **OK**.

Cortar el micro

(Para que el interlocutor no escuche)



Desde el menú contextual:
- Seleccione "**Micro OFF**" para desactivar el micrófono.

- Seleccione "**Micro OFF**" para activar de nuevo el micrófono.

OK

Valide mediante **OK**.

Modo cuadro de a bordo



Desde el menú contextual:
- Seleccione "**Modo combinado**"

para pasar la comunicación al teléfono (ejemplo: para salir del vehículo continuando con la conversación).

- Deseleccione "**Modo combinado**" para transmitir la comunicación al vehículo.

OK

Valide mediante **OK**.

Servidor de voz



En el menú contextual, seleccione "**Marcación DTMF**" y valide para utilizar el teclado digital para navegar por el menú de un servidor de voz interactivo.

OK

Valide mediante **OK**.

Llamada a dos receptores



En el menú contextual, seleccione "**Permutar**" y valide para retomar una llamada en espera.

OK

Valide mediante **OK**.

Agenda



El sistema accede a la agenda del teléfono según la compatibilidad de este y únicamente durante la conexión mediante Bluetooth.



Algunos teléfonos permiten enviar un contacto a la agenda del autorradio mediante conexión Bluetooth.

Los contactos que se importan de ese modo se guardan en una carpeta permanente visible para todos, independientemente del teléfono que se conecte.

No se puede acceder al menú de la carpeta si está vacía.



Para acceder a la agenda, efectúe una pulsación prolongada de la tecla **SRC/TEL**.



Seleccione "**Agenda**" para visualizar la lista de los contactos.



Valide mediante **OK**.

MENU

Para modificar los contactos guardados en el sistema, pulse **MENU** y luego seleccione "**Teléfono**" y valide.

Seleccione "**Gestión agenda**" y valide.

Puede:

- "**Consultar una ficha**"
- "**Suprimir una ficha**"
- "**Suprimir todas las fichas**"

Reconocimiento de voz

Esta función le permite utilizar el reconocimiento de voz de su smartphone a través del sistema.

Para lanzar el reconocimiento de voz, según el tipo de mandos en el volante:

Pulse de manera prolongada el extremo del mando de luces.

○



Pulse esta tecla.



El reconocimiento de voz requiere la utilización de un smartphone compatible previamente conectado al vehículo mediante Bluetooth.

Reglajes

MENU

Presione  para presentar el menú de las regulaciones de audio.



Presione una de las teclas [] o [] para pasar a la regulación siguiente.

Las regulaciones disponibles son:

- AMBIENTE: GRAVES, AGUDOS y LOUDNESS.

- EQU ESQ/D (equilibrio izquierda/derecha), EQU FR/R (equilibrio delantero/trasero).

- REPART SOM (conductor ou pasajero).

- VOLUMEN AUTO.

i Las regulaciones de audio AMBIENTE, AGUDOS y GRAVES son diferentes e independientes para cada fuente sonora.

! La distribución del sonido es un tratamiento de audio que permite mejorar la calidad sonora en función de la regulación elegida, correspondiente a la posición de los oyentes en el vehículo.

Regular Visualización y Idioma

MENU Presione continuamente el botón [MENU].
A continuación, pulse la tecla [◀] o [▶] para seleccionar la configuración del sistema.



Presione la tecla [▲] o [▼] para ajustar la definición

IDIOMA: INGLÈS / ESPANHOL / PORTUGUÉS / FRANCÈS



Una vez finalizada la configuración, presione el botón [MENU] para volver al modo anterior.



Presione la tecla [▲] o [▼] para ajustar la definición

TMP.UNIT: CELSIUS/FAHR



Una vez finalizada la configuración, presione el botón [MENU] para volver al modo anterior.



Presione la tecla [▲] o [▼] para ajustar la definición

SCROLL: ON/OFF



Una vez finalizada la configuración, presione el botón [MENU] para volver al modo anterior.

Preguntas frecuentes

En la siguiente información se reúnen las respuestas a las preguntas realizadas con mayor frecuencia acerca del sistema.

Radio

La calidad de recepción de la emisora sintonizada se deteriora progresivamente o las emisoras memorizadas no funcionan (no hay sonido, se visualiza 87,5 MHz, etc.).

El vehículo está demasiado lejos del transmisor de la emisora seleccionada o no hay ningún transmisor en la zona geográfica por la que circula.

► Active la función "RDS" en la barra superior para permitir que el sistema verifique si hay alguna emisora más potente en la zona geográfica.

El entorno exterior (colinas, edificios, túneles, zonas de estacionamiento subterráneas, etc.) puede bloquear la recepción, incluso en modo de seguimiento RDS.

Se trata de un fenómeno totalmente normal y no es indicativo de que haya un

fallo de funcionamiento del sistema de audio.

Falta la antena o está dañada (por ejemplo, al pasar por una estación de lavado o en un aparcamiento subterráneo).

► Lleve la antena a la red de la marca para su revisión.

No encuentro determinadas emisoras de radio en la lista de emisoras captadas.

El nombre de la emisora de radio cambia.

La emisora ya no se capta o ha cambiado su nombre en la lista.

Algunas emisoras de radio envían otra información que no se corresponde con su nombre (por ejemplo, el título de la canción).

El sistema interpreta que estos datos son el nombre de la emisora.

► Pulse el botón "**Ajustes de radio**" y, a continuación, seleccione "Actualizar lista". La recepción de radio se interrumpe mientras busca las emisoras disponibles (aproximadamente 30 segundos).

Multimedia

La reproducción de la llave USB empieza después de un tiempo excesivamente largo (aproximadamente de 2 a 3 minutos).

Algunos archivos que se incluyen con la llave pueden ralentizar de manera considerable el acceso a la reproducción (tiempo de catalogación multiplicado por 10).

► Elimine los archivos de origen de la llave y limite el número de subcarpetas en la estructura de archivos de la llave.

Algunos de los caracteres de la información del soporte que se está reproduciendo no se visualizan correctamente.

El sistema de audio no puede procesar ciertos tipos de caracteres.

► Utilice caracteres estándar para nombrar las pistas y las carpetas.

La reproducción de los archivos en streaming no se inicia.

No se inicia automáticamente la reproducción del dispositivo conectado.

► Inicie la reproducción desde el dispositivo.

Los nombres de las pistas y los tiempos de reproducción no aparecen en la pantalla de audio en streaming.

El perfil Bluetooth no permite transferir esa información.

Teléfono

No logro conectar mi teléfono mediante Bluetooth.

Es posible que el Bluetooth del teléfono esté desconectado o que el dispositivo no esté visible.

- ▶ Compruebe que el Bluetooth del teléfono está activado.
- ▶ Compruebe en los ajustes del teléfono que está visible para todos los dispositivos.

El teléfono Bluetooth no es compatible con el sistema.

- ▶ Compruebe la compatibilidad del teléfono en el sitio web de la marca (servicios).

Cuando está conectado al Bluetooth, el sonido del teléfono no se percibe.

El volumen depende tanto del sistema como del teléfono.

El ruido ambiental afecta a la calidad de la llamada telefónica.

- ▶ Aumente el volumen del sistema de audio y del teléfono al máximo si es necesario.
- ▶ Reduzca el ruido ambiental (cierre las ventanillas, baje el nivel de ventilación, reduzca la velocidad, etc.).

Los contactos se ordenan por orden alfabético.

Algunos teléfonos proponen opciones de visualización. Según los parámetros seleccionados, los contactos pueden transferirse en un orden específico.

- ▶ Modifique los ajustes de visualización de la agenda del teléfono.

Ajustes

Cuando se cambian los ajustes de agudos y graves, se desactiva el ambiente.

Cuando se cambia el ambiente, se restablecen los ajustes de agudos y graves.

La selección de un ambiente supone el ajuste de los agudos y los graves, y viceversa.

- ▶ Modifique los ajustes de agudos y graves para obtener el ambiente musical deseado.

La calidad del sonido de las fuentes de audio varía de una a otra.

Para obtener una calidad de audio óptima, los ajustes de sonido se pueden adaptar a las diferentes fuentes de audio, lo que puede provocar diferencias audibles al cambiar de fuente.

- ▶ Compruebe que los ajustes de sonido sean los adecuados para las fuentes escuchadas. Coloque las funciones de sonido en la zona media.

Cuando el motor está parado, el sistema se detiene al cabo de varios minutos de uso.

Cuando el motor está parado, el tiempo de funcionamiento del sistema depende del nivel de carga de la batería.

En el modo apagado normal, el sistema pasa automáticamente al modo de ahorro de energía para mantener un nivel de carga de la batería adecuado.

- ▶ Arranque el motor del vehículo para aumentar la carga de la batería.

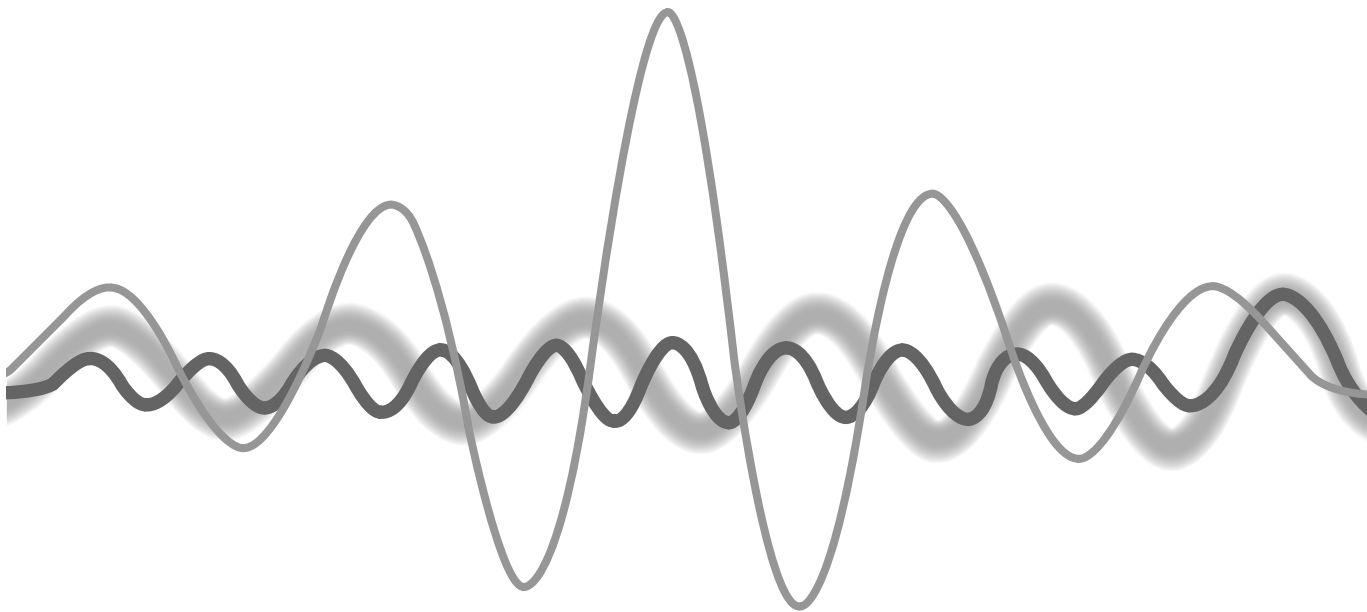



MANUAL DE MANTENIMIENTO
Y GARANTIA

PEUGEOT ASSISTANCE



Mantenimiento y Garantía

Estimado Cliente:

Acaba usted de tomar posesión de su nuevo vehículo y le agradecemos, por ello, su confianza. Este manual ha sido concebido para obtener la máxima utilidad y la mayor fiabilidad del vehículo.

En él encontrará :

- Una explicación y las condiciones de validez de las diferentes garantías.
- Todos los kilometrajes y fechas preconizados para realizar las operaciones de mantenimiento y conservación, teniendo en cuenta que la frecuencia kilométrica para los cambios de aceite ha sido determinada en base a la utilización del aceite motor (semi-sintético o sintético).
- Las operaciones de mantenimiento periódico establecidas para su vehículo en función de los años, del kilometraje y de su equipamiento.
- La presentación de los servicios PEUGEOT, una gama de servicios personalizados para responder a sus necesidades específicas y para ayudarle a controlar los gastos de su vehículo.

Este manual va a permitirle, igualmente, conservar un seguimiento del mantenimiento realizado en su vehículo y beneficiarse de la garantía.

Le recomendamos que haga ejecutar las operaciones de mantenimiento y conservación por la red PEUGEOT. Allí podrán aconsejarle sobre el plan de mantenimiento más adecuado al modo de utilización de su vehículo.

Cuando lea VP equivale a vehículo particular y cuando lea VU equivale a vehículo utilitario.

No olvide presentar este manual al realizar cualquier operación de mantenimiento.

¡Buen viaje con PEUGEOT!

Certificado de Garantía Contractual

Para validar la garantía contractual de su vehículo, este certificado debe estar debidamente cumplimentado y firmado con el sello comercial del Concesionario **PEUGEOT** que haya vendido el vehículo. La aplicación de la garantía Contractual esta subordinada a la realización de las revisiones periódicas, en las Condiciones establecidas en la guía de mantenimiento, dando fe de ello, las facturas y los documentos relativos al mismo. La garantía contractual tiene efecto a partir de la fecha de entrega efectiva del vehículo al cliente (fecha de inicio de la garantía indicada en esta página).

IDENTIFICACIÓN DEL VEHÍCULO V.I.N.
<div style="border-bottom: 1px solid black; height: 20px; width: 100%; display: flex; justify-content: space-between;"> </div>
Fecha de comienzo de la garantía
<div style="border-bottom: 1px solid black; width: 100%; display: flex; justify-content: space-between;"> </div>
Fecha de fin de la garantía
<div style="border-bottom: 1px solid black; width: 100%; display: flex; justify-content: space-between;"> </div>
Modelo: _____
Combustible: _____
Nº Motor: _____
Nº Cambio: _____
Patente: _____

PRIMER COMPRADOR
Apellido y Nombre :
Domicilio :
.....
Cod. Postal :
Localidad :
Teléfono:
Teléfono movil:
E-mail :

IDENTIFICACIÓN DEL VENDEDOR
Preparación, entrega del vehículo según la gama definida por el fabricante
CONC. VENDEDOR:
Sello del punto de venta PEUGEOT

Índice

Este carnet forma parte de sus documentos de a bordo : le presenta las condiciones de garantía y las operaciones de mantenimiento de su vehículo.

Condiciones Generales de Garantía	5-11	Registro de mantenimientos	28-31
Garantía Anticorrosión y Pintura	12	Garantía Antiperforación	32-33
Condiciones de las Garantías Antiperforación y Pintura	13-15	Sustitución del Airbag	34
Mantenimiento de su vehículo	16-18	Sustitución del cuentakilometros	35
Productos preconizados	18-22	Cambio de dirección o de propietario	36
Mantenimiento periódico	23-26	Peugeot Assistance	37-42
Uso severo del vehículo	27	Medio Ambiente	43-44

Condiciones Generales de Garantía

1. Garantía, Plazo, Límites.

PEUGEOT ARGENTINA garantiza la unidad adquirida de los **Vehículos Particulares** que lo estará por el término de treinta y seis (36) meses o 100.000 km (lo que ocurra primero), 8 años o 160.000 km para las baterías de tracción (vehículos híbridos) y a las familias Partner, Expert y Boxer que lo estarán por veinticuatro (24) meses sin limitación de kilometraje, salvo disposiciones contrarias puestas en su conocimiento, contados a partir de la entrega efectiva del vehículo nuevo al primer cliente, por todo defecto constructivo o fallas de piezas que afecten la funcionalidad normal. Consecuentemente la **GARANTIA** se hará efectiva dentro del plazo de su vigencia.

La Garantía se limita a la sustitución de piezas reconocidas como defectuosas por el constructor, o a su intervención a través de un Concesionario o Agente Autorizado de la Red PEUGEOT, no asumiéndose ninguna obligación de resarcir por los eventuales gastos o consecuencias resultantes de la inmovilización del vehículo.

Quedan excluidas de esta Garantía, las piezas sometidas a desgaste natural y consumo. La garantía otorgada por PEUGEOT ARGENTINA, no se extenderá mas allá de los plazos previstos en las presentes condiciones, salvo que así lo indique una disposición legal vigente.

El tiempo que demore la intervención en garantía, será computado como prolongación solo del plazo de garantía que establece la Ley de Defensa del Consumidor.

Está supeditada a la realización de las revisiones periódicas en un servicio oficial de la Red PEUGEOT, tal como se determinan los mantenimientos en este manual.

IMPORTANTE:

Los trabajos en garantía se iniciarán dentro de las 48 horas de recibida la unidad en el Concesionario. Cualquier tratamiento que difiera con lo indicado en el presente manual traerá como consecuencia inexorable la pérdida de la Garantía y por consiguiente la asunción exclusiva por parte del cliente de los costos necesarios para la reparación de la unidad.

Condiciones Generales de Garantía

2. Gastos no cubiertos por la Garantía.

No se encuentran cubiertos por la Garantía los gastos originados por:

- Reposición de lubricantes, filtros, líquidos hidráulicos, refrigerantes, grasas y combustibles.
 - Mantenimiento normal del vehículo tal como: Limpieza, lavados, regulaciones y Servicios de Mantenimiento Programados (tanto mano de obra como materiales son a cargo del cliente).
 - Alteración ó deformación de paneles de puertas, tapizados y cojines de asientos y volante de dirección por kilometraje o por uso.
 - Regulaciones tales como alineación, equilibrado de ruedas (balanceo), tren delantero, puertas, tapa de baúl, etc.
 - Las vibraciones y ruidos ligados al funcionamiento normal del vehículo.
 - Los deterioros como la decoloración, la alteración o la deformación de partes debidas a su envejecimiento normal.
- La utilización de combustibles no adaptados o de mala calidad y el uso de todo aditivo complementario no preconizado por Peugeot Argentina.
 - La sustitución de las piezas sometidas a un desgaste normal, que pueden variar en función de la utilización del vehículo, de su kilometraje, del medio ambiente geográfico y climático, y cuya sustitución no es a consecuencia de una falla. Consultar en una concesionaria de la red PEUGEOT los límites establecidos.
- Son ejemplos de piezas de desgaste natural:
- Las lámparas, salvo lámparas de xenón y LED;
 - La batería;
 - Las pilas y los fusibles;
 - El conjunto del embrague;
 - Los discos y pastillas de frenos;
 - Las cintas y empaques de frenos;
 - Los amortiguadores delanteros y traseros;
 - Las escobillas limpiaparabrisas y limpia lunetas.
 - Los inyectores, vidrios y parabrisas, pintura y piezas de similares características estarán sujetas a una auditoría técnica.

Condiciones Generales de Garantía

2. Gastos no cubiertos por la Garantía.

Garantías por proveedores:

- Neumáticos
- Radios (según modelo)
- Bomba inyectora (según modelo)
- Inyectores
- Gastos por traslados de la unidad, que no sean canalizados por el Centro de Contacto Clientes Peugeot y/o por Peugeot Assistance.

Y piezas de similares características, siendo la presente nomina meramente enunciativa.

No obstante si las piezas presentaran defectos de material o fabricación, estarán cubiertas por la Garantía.

- La sustitución o reparación de piezas cuyos daños sean originados por el ingreso de agua al motor (ver consejos de seguridad de la Guia de Utilización).
- La sustitución o reparación de piezas originados por accidentes de transito, acontecimientos de la naturaleza o en actos de terceros.
- La reparación de daños causados por agentes químicos, mecánicos externos o condiciones ambientales.
- Los daños causados por exceso de carga (ver "Pesos y cargas remolcables" en la Guia de Utilización).
- El deterioro normal de la tapicería y ítems de apariencia debido al desgaste o exposición al tiempo.
- Toda intervención de carácter provisoria solicitada por el cliente.

Piezas de Desgaste:

La garantía reconoce los gastos por la sustitución de estas piezas en caso de falla/s de otra/s pieza/s o componente/s del sistema. La Batería será reconocida en Garantía y dentro de los planes establecidos, si la falla o defecto que presente fuera producto de algún otro componente del vehículo.

Condiciones Generales de Garantía

3. Caducidad de la Garantía.

La Garantía caducará automáticamente cuando:

- El vehículo sea utilizado sin seguir las indicaciones de los Manuales de Empleo y Mantenimiento de Servicios y de Garantías de PEUGEOT ARGENTINA, o sea utilizado para distintos fines especificados por la marca, o sometido a maltrato, negligencia o accidente.
- El vehículo sea asistido en talleres ajenos a la red oficial de Concesionarios PEUGEOT.
- No sean realizados los Servicios del Plan de Mantenimiento Programado, según se estipula en el presente manual.
- Alguna ó algunas piezas del vehículo hallan sido modificadas o reemplazadas por otras no originales.
- Se hallan montado sobre el vehículo piezas y/o componentes no originales ó no homologadas por el constructor.
- El vehículo participe en competencias deportivas o manifestaciones similares.
- El vehículo halla sufrido modificaciones que alteren su estado original.
- El vehículo sea expuesto a zonas anegadas y que visiblemente se consideren como inundadas, o en aquellas donde el nivel de agua alcance o supere la altura inferior del zócalo, ya sea por el oleaje de otros vehículos o por otras circunstancias.
- El cliente haya sido citado a un Concesionario de la Red Peugeot, para realizar en su unidad una Campaña de Saneamiento y no se presente en un plazo perentorio.

Ante cualquiera de estas circunstancias, la garantía caducará por más que la solicitud de intervención, no tenga vinculación con las mismas.

Condiciones Generales de Garantía

4. Características Técnicas.

Las características y performances enunciadas por PEUGEOT ARGENTINA en sus manuales y publicaciones, tales como pesos, consumos, velocidades desarrolladas y otras, fueron tomadas en condiciones específicas y señalan prestaciones de un vehículo que se encuentra conforme a definición técnica.

PEUGEOT ARGENTINA continuamente introduce mejoras y modificaciones en sus unidades, por lo que se reserva el derecho de modificar y/o cancelar modelos, especificaciones y diseños, sin previo aviso y sin obligaciones por parte del constructor.

Las descripciones indicadas en el Manual de Empleo son las vigentes al momento de la impresión de esta documentación.

5. Marcas y Patentes.

PEUGEOT ARGENTINA no asume responsabilidad alguna ante el comprador por eventuales infracciones de tránsito, patentes, marcas, modelos, accidentes que pudieran verificarse sobre los vehículos comercializados por la marca.

6. Aplicación de la Garantía.

Toda la Red oficial de Concesionarios Peugeot, está a vuestra disposición para atender su vehículo, ya sea para Servicios en Garantía, fuera de ella o para el Mantenimiento Programado.

PEUGEOT ARGENTINA no responderá por los daños ocurridos al vehículo dentro o fuera de los Servicios Autorizados por la marca, cualquiera sea su origen (como por ejemplo fenómenos climáticos, robo, incendio, hurto, fuerza mayor, etc).

7. Utilización de Piezas Originales para su vehículo.

Las piezas originales son fabricadas con idénticas normas y controles de calidad como las que equipan a su vehículo, por lo que su reemplazo a través de la red de Concesionarios con la mano de obra especializada, y con el equipamiento homologado por la marca, garantiza mantener las características originales de su vehículo.

Condiciones Generales de Garantía

8- Tolerancia de Kilometraje.

Los kilometrajes indicados en el Plan de Mantenimiento Programado, tienen una tolerancia de ± 2000 km., y en un lapso de 1 mes, para su ejecución.

Las tolerancias determinadas, son EXCLUSIVAS para la realización de los servicios, no debe ser considerada como un plazo mayor ante la necesidad de realizar una intervención en garantía.

9- Recomendaciones de uso:

PEUGEOT ARGENTINA no asume responsabilidad alguna ante el comprador por eventuales infracciones de tránsito, patentes, marcas, modelos, accidentes que pudieran verificarse sobre los vehículos comercializados por la marca.

Motorizaciones con Turbocompresor

Se recomienda en vehículos equipados con estas motorizaciones, que al detener el funcionamiento del motor no sea accionado el pedal de acelerador, **sino esperar a que el régimen del motor disminuya hasta su nivel de ralenti y cerrar el contacto.**

Presión de Neumáticos

Periódicamente se debe revisar el estado y la presión de inflado de los neumáticos, respetando las especificaciones según las condiciones de uso del vehículo.

Condiciones Generales de Garantía

IMPORTANTE

En este Manual se especifican claramente los fluidos y lubricantes homologados por PEUGEOT, como así también sus periodicidades de reemplazo, ver “Lubricantes homologados” y “Operaciones de Mantenimiento programado”.

Si las condiciones de utilización y circulación son de uso severo o extremas (temperaturas, caminos polvorientos, zonas inundadas, etc), es aconsejable aumentar la frecuencia en la limpieza o sustitución de fluidos, filtros de aire y combustible, particularmente en este último caso, cuando se reponen combustibles de dudosa procedencia. En estos casos para evitar consecuencias desagradables, le solicitamos consulte a su Concesionario PEUGEOT más cercano.

Se aconseja expresamente: El cuidado en el tipo de combustible a incorporar al vehículo, debiendo ser de primeras marcas y en Estaciones de Servicios reconocidas, ya que la utilización de combustible adulterado puede afectar el rendimiento del vehículo, y hasta ocasionar desperfectos que no se encuentran cubiertos por la garantía.

Limitación territorial:

Las garantías Peugeot son aplicables mientras que su vehículo permanezca registrado y circule en los siguientes países: Argentina, Brasil, Chile, Colombia, Costa Rica, Cuba, Ecuador, Perú, Uruguay y Venezuela.

- La utilización de su vehículo en el territorio de EEUU. o de Canadá no estará cubierto por estas garantías debido a que Automobiles Peugeot no posee ningún servicio de Postventa en estos territorios.

Garantías Anticorrosión y Pintura

La garantía anticorrosión

Comprende la intervención gratuita y/o la sustitución de las piezas corroídas (perforación de la carrocería y del chasis provocada por la corrosión procedente del interior).

1. **12 años** para todos los vehículos Particulares o VP, con fabricación fuera del Mercosul.
2. **06 años** para todos los vehículos Particulares o VP, con fabricación dentro del Mercosul.
3. **5 años** para Utilitarios o VU, contados a partir de la fecha de entrega al comprador, por perforaciones debidas a la corrosión producida por oxidación de los elementos de la carrocería (cuando el óxido ha atravesado la superficie de la chapa desde adentro hacia afuera).
4. Está supeditada al cumplimiento de las visitas periódicas de control, a cargo del usuario, que ha de realizar imperativamente a los 2 años del comienzo de la garantía y, después, cada dos años. Para los VU, la visita de garantía se realizará cada 2 años.
5. Esta garantía será válida sólo si la reparación de los danos sufridos por la carrocería o por los bajos del vehículo, debidos a causas exteriores, se realiza respetando estrictamente las normas del Constructor.
6. Los trabajos ejecutados bajo garantía deben ser efectuados por un servicio oficial de la red PEUGEOT, habilitado a tal efecto

La garantía de pintura

Comprende la intervención gratuita de las piezas que presentan un defecto, ya sea de aspecto y/o degradación.

1. Esta garantía es de 3 años para los vehículos particulares y 2 años para los VU, sin limitación de kilometraje.
2. Esta garantía será válida sólo si la reparación de los daños causados a nivel de las superficies pintadas se realiza en la red PEUGEOT.

Condiciones de las Garantías Antiperforación y Pintura

1. PEUGEOT garantiza todos los vehículos nuevos contra la perforación de la carrocería y de los bajos provocada por la corrosión que procede del interior. PEUGEOT garantiza todos los vehículos nuevos contra el deterioro de las pinturas y de los barnices.
2. Para los vehículos particulares, la Garantía Anti perforación PEUGEOT es válida durante 6 años y la Garantía Pintura PEUGEOT durante 3 años. Para los VU, estas garantías son válidas durante 5 años y 1 año respectivamente.
Las Garantías Antiperforación y Pintura PEUGEOT son aplicables a partir de la entrega efectiva del vehículo nuevo al primer cliente, sin limitación de kilometraje.
En los VU transformados fuera del catálogo del fabricante, la garantía no se aplica a las partes que han sido objeto de transformación y no cubre las consecuencias derivadas de la misma.
3. La Garantía Antiperforación PEUGEOT comprende la reparación gratuita y/o la sustitución de las piezas corroídas reconocidas como tal por PEUGEOT, así como la mano de obra necesaria para realizarla.
4. La Garantía Pintura PEUGEOT comprende la reparación gratuita de las piezas que presentan un defecto, ya sea de aspecto y/o degradación reconocido por PEUGEOT, así como la mano de obra necesaria para realizarla.
5. La Garantía Antiperforación y Pintura PEUGEOT no cubre los daños provocados por causas exteriores: impactos de piedras, accidentes de circulación, rayaduras, arañazos, daños meteorológicos o de origen vegetal o animal, etc., así como los derivados de un mantenimiento defectuoso o por una utilización anormal.
Esta garantía no cubre tampoco los deterioros debidos a la utilización
- de piezas no homologadas por el Constructor o que puedan derivarse directa o indirectamente de no haberse cumplido estrictamente los métodos de reparación preconizados por el mismo.
Finalmente, estas garantías no cubren el sistema de escape, las llantas ni las piezas cromadas.
6. Condiciones de la Garantía Anti perforación PEUGEOT:
La aplicación del presente contrato está limitado a 2 visitas periódicas de control, para VP o particulares y VU a cargo del usuario, con periodicidad bianual (siendo la primera visita a los 4 años para los VP y 2 años para los VU), realizadas por un servicio oficial de la Red PEUGEOT, así como a la reparación de los danos ocasionados en la carrocería o en los bajos del vehículo por causas exteriores

Condiciones de las Garantías Antiperforación y de Pintura

7. Inspecciones de Control para la Garantía Antiperforación PEUGEOT. Al realizar los controles, el servicio oficial PEUGEOT, una vez efectuado el lavado completo del vehículo, verifica lo siguiente:
 - Control visual del estado de la carrocería (con alumbrado suficiente, operando a 1,50m alrededor del vehículo),
 - Control visual de los bajos carrocería) pasarruedas, pisos, largueros, cuna motor, obturadores de carrocería, bisagras de puertas, zócalos),
 - Control visual del vano motor (capot abierto). Luego determina las intervenciones a efectuar y realiza aquellas que estén cubiertas por la Garantía Antiperforación PEUGEOT. El Reparador señala y anota en las páginas reservadas a tal efecto, los deterioros debidos a causas exteriores, susceptibles de provocar la corrosión de la carrocería
8. Reparación de los daños debidos a causas exteriores por la Garantía Antiperforación PEUGEOT. Para poder seguir beneficiándose de la Garantía Antiperforación PEUGEOT, el usuario está obligado a hacer reparar, por un servicio oficial de la Red PEUGEOT y en los dos meses siguientes a los controles, los daños debidos a causas exteriores. Esta reparación deberá ser indicada en el manual precisando la razón social del servicio oficial reparador, la fecha de la reparación, el kilometraje del vehículo y el número de la factura pagada. La presentación de este manual, debidamente cumplimentado durante las visitas periódicas de control, será imprescindible para cualquier recurso a la Garantía Antiperforación PEUGEOT. Las reparaciones de los daños contemplados en el presente artículo corren a cargo del usuario.
9. Reparaciones de daños debidos a causas externas por la Garantía de Pintura PEUGEOT. Para seguir beneficiándose de la Garantía Pintura PEUGEOT, el usuario deberá recurrir a un taller de la red PEUGEOT para reparar los daños debidos a causas externas, en los dos meses siguientes a la constatación de estos daños por la red PEUGEOT. Las reparaciones de los daños contemplados en en el artículo presente son por cuenta del usuario.
10. Las intervenciones efectuadas a título de la Garantía Antiperforación PEUGEOT o de la Garantía Pintura PEUGEOT, no prolongan la duración de la misma.
11. Las Garantías Antiperforación y Pintura PEUGEOT se anaden a la garantía legal en el país donde ésta ha sido definida y está limitada a las prestaciones definidas más arriba.

Condiciones de las Garantías Antiperforación y de Pintura

12. La Responsabilidad de la Red PEUGEOT está limitada a la entrega del vehículo en el estado que corresponda al desgaste normal, del vehículo en función de los años, del kilometraje y del estado general de conservación del vehículo en el momento de la intervención.
13. Las Garantías Antiperforación y Pintura son aplicables a todos los vehículos vendidos en la república Argentina.
14. En caso de reventa del vehículo antes de finalizar los períodos de aplicación de las garantías, las Garantías Antiperforación y Pintura PEUGEOT prosiguen aplicándose en idénticas condiciones que las estipuladas en los artículos precedentes.

Mantenimiento de su vehículo

Su forma de utilizar el vehículo y las condiciones en las que circula, son únicas. Por ello, PEUGEOT ha concebido para usted unos planes de mantenimiento específicos en función de las características técnicas de su vehículo, de los años del mismo, de su kilometraje, de su nivel de equipamiento y de sus condiciones de utilización.

Al realizar las operaciones de mantenimiento en la Red PEUGEOT, tiene usted la seguridad de beneficiarse del mayor nivel de profesionalidad para garantizar la máxima duración y el buen funcionamiento de su vehículo.

¿Cuándo realizar la visita técnica? ¿Qué operaciones de mantenimiento realizar? Encontrará todas estas informaciones, debidamente detalladas, en las páginas siguientes.

El mantenimiento al día

Observar unas sencillas precauciones le bastarán para mantener correctamente al día su vehículo. Los consejos siguientes le permitirán mantener en buen estado el vehículo y ponerse al volante con total confianza.

Las puestas a nivel

Antes de cualquier recorrido, o cada 2.000 km al menos, verifique los niveles de aceite motor y del líquido de refrigeración.

Si tiene que completar el nivel, utilice los productos homologados por PEUGEOT ver páginas adelante.

Puede proveerse fácilmente de todos estos productos en nuestra red de Concesionarios.

La contaminación

Todos estamos comprometidos con la protección del medio ambiente que cada vez adquiere mayor importancia en nuestra sociedad. La legislación, por otra parte, confiere mayor severidad a las normas. Por ello se recomienda efectuar un control antipolución cada año en los

vehículos comerciales y cada 2 años en los vehículos particulares.

Este control es, además, uno de los puntos importantes de la inspección técnica a que han de someterse todos los vehículos por exigencias de la reglamentación.

Aire acondicionado

El aire acondicionado es un elemento importante de confort. Es necesario un buen mantenimiento del sistema de aire acondicionado:

- Para mantener una eficacia correcta del aire acondicionado en estaciones calurosas
- Para evitar los malos olores.
- Para evitar el empañado de los vidrios en caso de lluvia o en invierno
- Para conservar la duración de su sistema de aire acondicionado

Le aconsejamos realice una revisión del sistema de aire acondicionado cada 1 año.

Nuestra red PEUGEOT puede ofrecerle interesantes tarifas de mantenimiento adaptadas a cada situación personal.

Controles de carrocería

No limpiar nunca la carrocería en seco.

No utilizar en ningún caso nafta, gasoil, tricloretileno, alcohol o cloros o lavandina fuertes para la limpieza de la pintura o de las piezas de plástico.

- Lavado de la carrocería

Para la buena conservación de la pintura, son necesarios lavados frecuentes; mas no deberán efectuarse a pleno sol o a temperaturas demasiado bajas. En cualquier caso, esperar que las superficies se enfríen. Si se utiliza agua con detergente, es conveniente enjuagar a continuación con mucha agua y secar seguidamente con una gamuza.

Al circular de nuevo, frenar suavemente repetidas veces para eliminar la humedad de las pastillas de frenos.

Los excrementos de pájaros, las secreciones de insectos y la resina de los árboles, pueden resultar dañinos para la pintura y deben limpiarse lo antes posible. Su acción destructiva se acelera considerablemente en tiempo caluroso. El vehículo puede ser lavado en una estación de lavado automático. No obstante, es necesario que la presión

de los cepillos sea la menor posible y que el lavado se realice con agua y detergente y sea inmediatamente regada con abundante agua. Las instalaciones actuales cumplen, generalmente, estas condiciones.

La utilización repetida de instalaciones de lavado con un mantenimiento defectuoso puede provocar la aparición de rayaduras microscópicas que proporcionan un mal aspecto a la pintura. Un simple lustre de la carrocería devolverá a ésta todo su brillo.

- Limpieza de los vidrios

Para obtener una calidad máxima de limpieza, utilizar exclusivamente el producto lavavidrios distribuido por la Red PEUGEOT. Se desaconsejan los productos a base de silicona.

- Lustrado de la pintura

Después de utilizar un champú o cuando el agua no forma gotas, es necesario abrillantar.

Un producto de abrillantar PEUGEOT neutraliza los efectos químicos exteriores.

- Embellecedores metálicos exteriores y aleación ligera

Lavarlos con agua jabonosa, precediendo y siguiendo la operación con abundante agua limpia. Para conservar el brillo del metal, aplicar después del secado una ligera capa de un producto protector PEUGEOT.

- Manchas de alquitrán, insectos muertos, excrementos de pájaros, secreción de los árboles sobre la carrocería

Eliminarlos lo antes posible. No raspar; limpiarlas sin esperar con un producto especial PEUGEOT para eliminar el alquitrán.

- Manchas de alquitrán en la carrocería y en las piezas de plástico

Limpiarlas en cuanto aparezcan. Utilizar un producto especial PEUGEOT.

- Daños ligeros en la pintura

Para reparar los arañazos o daños ligeros, utilizar un pincel o un aerosol de pintura PEUGEOT, respetando cuidadosamente las instrucciones de empleo.

Estos pinceles ó aerosoles existen con todos los colores PEUGEOT (para ver las referencias de pintura, ir a «IDENTIFICACION», en el Manual de Empleo).

En el caso de que aparezcan puntos de óxido, consultar con la Red PEUGEOT.

- Consejo

En caso de utilizar máquina de lavar de alta presión, no dirigir el chorro directamente sobre los diferentes protectores de goma de las transmisiones, direcciones, etc., ni sobre los embellecedores exteriores, juntas de techo, radiador de refrigeración y compartimento motor.

A pesar de la selección de materiales y de los tratamientos anticorrosión aplicados en fábrica, se recomienda limpiar y proteger el compartimento motor y los bajos de caja después de cada período de circulación por caminos deshelados con sal ó por zona atlántica.

Productos preconizados - Vehículos Particulares + Partner

Tabla de aplicación	Aceite Sintético SAE 0W20	Aceite Sintético	Aceite Sintético 0W30	Periodicade de troca
PRODUCTOS PRECONIZADOS				CADA (lo que ocurra primero)
1.0 6V Flex	SHELL HELIX HX8 PROFESSIONAL AG O PETRONAS SELENIA K FORWARD			Mantenimiento cada 10.000 km o 12 meses
1.2 12V Nafta		TOTAL QUARTZ INEO 5W40		Mantenimiento cada 10.000 km o 12 meses
1.2 12V Turbo 1.6 16V 1.6 THP 16V Nafta/Flex			TOTAL QUARTZ INEO FIRST	Mantenimiento cada 10.000 km o 12 meses
HdI 92 HdI 115		TOTAL QUARTZ INEO 5W30		Mantenimiento cada 10.000 km o 12 meses
1.5 BlueHdI 120 2.0 BlueHdI 130 2.2 BlueHdI 150 2.2 BlueHdI 180			TOTAL QUARTZ INEO FIRST	Mantenimiento cada 10.000 km o 12 meses
2.2 HdI 130		TOTAL QUARTZ INEO 5W30		Mantenimiento cada 10.000 km o 12 meses

Productos preconizados - Vehículos Particulares + Partner

Tabla de aplicación	Aceite para cajas de velocidades mecânica			Aceite para cajas de velocidades automáticas	Periodicidade de troca
PRODUCTOS PRECONIZADOS					CADA (lo que ocurra primero)
Caja de velocidades tipo MA/BE/MCM	Total Transmission Gear 8 75W80				No es necesario su recambio
Caja de velocidades motor 1.0 6V		API GL4 SAE 75W (Geoforce)			Reemplazo cada 120.000 km o 10 años
Caja de velocidades tipo MG			Total Transmission Gear 9 FE 75W80		No es necesario su recambio
Caja de velocidades automática EAT6/EAT8				Total FLUIDMATIC-MV-LV	Reemplazo cada 60.000 km o 3 años

Productos preconizados - Vehículos Particulares + Partner

Tabla de aplicación	Aceite dirección asistida	Líquido de frenos sintético	Líquido sistema de refrigeración	Aditivo Filtro FAP	Urea	Periodicade de troca
PRODUCTOS PRECONIZADOS						CADA (lo que ocurra primero)
Dirección Asistida	Total Fluide DA					No es necesario su recambio
Sistema de Frenos vehículos Nafta		Total Fluide PEUGEOT HBF				2 años
Sistema de Frenos vehículos Diesel			DOT 4 CLASSE 6			Reemplazo cada 60.000 km o 2 años
Sistema de refrigeración				Supracoolant Diluido*		Reemplazo cada 80.000 km o 3 años**
Filtro de partículas (FAP)				EOLYS POWER FLEX		80.000 km
Depósito de Urea					AdBlue	15 000 km***

* Recomendamos utilizar el líquido del sistema de refrigeración homologado por Peugeot

** 80.000 km o 3 años (líquido de color azul)

240 000 km o 10 años (líquido de color rosado)

*** Controlar a cada 15 000 km y se necesario efectúe una reposición de nivel.

El intervalo entre servicios requiere controlar el nivel del aceite cada 2.000 km. En caso de transitar por caminos polvorientos o ciudades con alto grado de polución del aire (smog), se recomienda reducir su periodicidad de reemplazo.

Productos preconizados - Expert / Traveller y Boxer

Tabla de aplicación	Aceite Sintético 0W30	Aceite Sintético 5W30	Aceite para cajas de velocidades mecánica	Aceite para cajas de velocidades automáticas	Periodicade de troca
PRODUCTOS PRECONIZADOS					CADA (lo que ocurra primero)
1.5 BlueHDi 120 2.0 BlueHDi 130	TOTAL QUARTZ INEO FIRST				Mantenimiento cada 20.000 km o 12 meses
2.0 HDi 150 2.2 HDi 130		TOTAL QUARTZ INEO 5W30			Mantenimiento cada 20.000 km o 12 meses
Caja de velocidades tipo MA/BE/MCM			Total Transmission Gear 8 75W80		No es necesario su recambio
Caja de velocidades tipo MG				Total Transmission Gear 9 FE 75W80	No es necesario su recambio
Caja de velocidades automática EAT6/EAT8				Total FLUIDMATIC- MV-LV	Reemplazo cada 60.000 km o 3 años

Productos preconizados - Expert / Traveller y Boxer

Tabla de aplicación	Aceite dirección asistida	Líquido de frenos sintético	Líquido sistema de refrigeración	Aditivo Filtro FAP	Urea	Periodicidad de troca
PRODUCTOS PRECONIZADOS						CADA (lo que ocurra primero)
Dirección Asistida	Total Fluide DA					No es necesario su recambio
Sistema de Frenos vehículos Diesel		DOT 4 CLASSE 6				Reemplazo cada 60.000 km o 2 años
Sistema de refrigeración			Supracoolant Diluido*			Reemplazo cada 80.000 km o 3 años**
Filtro de partículas (FAP)				EOLYS POWER FLEX		80.000 km
Depósito de Urea					AdBlue	15 000 km***

* Recomendamos utilizar el líquido del sistema de refrigeración homologado por Peugeot

** 80.000 km o 3 años (líquido de color azul)

240 000 km o 10 años (líquido de color rosado)

*** Controlar a cada 15 000 km y se necesario efectúe una reposición de nivel.

i El intervalo entre servicios requiere controlar el nivel del aceite cada 2.000 km. En caso de transitar por caminos polvorientos o ciudades con alto grado de polución del aire (smog), se recomienda reducir su periodicidad de reemplazo.

Mantenimiento periódico

El mantenimiento periódico está compuesto a la vez por **OPERACIONES SISTEMATICAS** a realizar

Operaciones Estándar:

1) Control del nivel:

- Líquido de refrigeración
- Líquido de frenos
- Líquido refrigerante
- Líquido de dirección asistida
- Líquido lavavidrios
- Aceite caja de velocidades
- Batería (tensión y carga)

2) Controles:

- Estanqueidad y estado de tuberías y cárteres (motor, caja de velocidades)
- Estado de la línea de escape
- Desgaste de las pastillas de frenos
- Estado de los fuelles
- Transmisiones, rótulas y cremalleras de dirección

- Desgaste de las pastillas de frenos traseros.
- Estado y puesta en presión de los neumáticos del y tras
- Estado correa(s) de accesorio(s)
- Recorrido pedal de embrague, regulación o estado dispositivo de recuperación automática
- Control de freno de mano (salvo sistema de recuperación automática).
- Luces de alumbrado y señalización
- Estado escobillas de limpaparabrisas
- Funcionamiento de la climatización

3) Sustituciones

- Aceite motor
- Filtro de aceite

4) Lectura : Códigos defecto.

5) Reinicialización : Indicador de mantenimiento

6) Prueba del vehículo en rodaje

Mantenimiento periódico - Vehículos Particulares + Partner

MOTORES	Todos los motores Nafta/Flex	Todos los motores Diesel
Operaciones sistemáticas	10 000 km o 12 meses	
Cambio del Aceite Motor	10 000 km o 12 meses	
Cambio del Filtro de Aceite	10 000 km o 12 meses	
Cambio del Filtro de la Climatización	10 000 km o 12 meses	
Cambio del Filtro de Aire	10 000 km o 12 meses	
Cambio del Filtro de Combustible	10 000 km o 12 meses	
Cambio Aceite de la Caja de Velocidades manual	120 000 km o 10 años (1.0 6V Flex)	
Control del Aceite de la Caja de Velocidades manual	10 000 km o 12 meses 40 000 km (1.0 6V Flex)	
Cambio del Líquido de Frenos	2 años	
Cambio Líquido Refrigerante	80.000 km o 3 años (líquido de color azul) 240 000 km o 10 años (líquido de color rosado)	
Cambio de la Correa de Accesorios y kit de Tensores	80 000 km o 4 años (Motor 1.0 6V - 60 000 km o 3 años)	
Cambio de la Correa de Distribución, tensores y bomba de agua (*)	80 000 km o 6 años (1.0 6V Flex y 1.6 THP - no se aplica)	
Mantenimiento del Filtro de Partículas (FAP)	-	120 000 km
Llenado depósito de Aditivo para Filtro de Partículas (FAP)	-	80 000 km
Mantenimiento del Filtro de Partículas (FAP)	-	120 000 km
Llenado depósito de Aditivo para Filtro de Partículas (FAP)	-	80 000 km
Cambio de las Bujías de Encendido	20 000 km o 4 años (**) 40 000 km o 4 años (***)	-

(*) Con reemplazo de líquido refrigerante. Consulte el apartado **Uso severo del vehículo**

(**) Motores 1.2 12V Nafta y 1.6 THP 16V CDTX/FDTX/CDTR/FDTR

(***) Motores Nafta/Flex y 1.6 THP 16V CDTM/FDTM

Mantenimiento periódico (Vehículos Híbridos)

OPERACIONES	Todos los motores Nafta
	CADA
Operaciones sistemáticas	10 000 km o 12 meses
Cambio de Aceite Motor	10 000 km o 12 meses
Cambio de Filtro de Aceite	10 000 km o 12 meses
Cambio del Filtro de la Climatización	10 000 km o 12 meses
Cambio del Filtro de Aire del motor	10 000 km o 12 meses
Cambio del Filtro de Combustible	No necesita de cambio
Cambio del Aceite de la Caja de Velocidades Automática	No necesita de cambio
Cambio del Líquido de Frenos	2 años
Cambio del Líquido Refrigerante	80.000 km o 3 años (líquido de color azul) 240 000 km o 10 años (líquido de color rosado)
Cambio de la Correa de Accesorios y kit de Tensores (*)	80 000 km o 4 años
Cambio de la Correa de Distribución, tensores y bomba de agua (**)	80 000 km o 6 años
Batería 12 volts	4 años
Cambio de las Bujías de Encendido	20 000 km o 4 años

(*) Reemplazo cada 80.000 kms ó 4 años (lo que ocurra primero) con reemplazo de líquido refrigerante.

(**) Reemplazo cada 80.000 kms ó 6 años (lo que ocurra primero) con reemplazo de líquido refrigerante. Consulte el apartado **Uso severo del vehículo.** (Excepto motores 1.6 THP 16V)

Mantenimiento periódico - Expert / Traveller y Boxer

MOTORES	Expert / Traveller	Boxer
	CADA (lo que ocurra primero)	
Operaciones sistemáticas	20 000 km o 12 meses	
Cambio del Aceite Motor	20 000 km o 12 meses	
Cambio del Filtro de Aceite	20 000 km o 12 meses	
Cambio del Filtro de la Climatización	20 000 km o 12 meses	
Cambio del Filtro de Aire	20 000 km o 12 meses	
Cambio del Filtro de Combustible	20 000 km o 12 meses	
Cambio del Líquido de Frenos (*)	60.000 km ó 2 años	
Cambio del Líquido Refrigerante	80.000 km o 3 años (líquido de color azul) 240 000 km o 10 años (líquido de color rosado)	
Correa de Distribución (**)	60 000 km ó 4 años	80 000 km ó 4 años
Cambio de la Correa de Accesorios y kit de Tensores (***)	120 000 km ó 4 años	
Cambio de la Correa de Distribución, tensores y bomba de agua (***)	120 000 km ó 8 años	160 000 km ó 8 años
Mantenimiento del Filtro de Partículas (FAP)	120 000 km	
Llenado de depósito de Aditivo para Filtro de Partículas (FAP)	80 000 km	
Mantenimiento del Filtro de Partículas (FAP)	120 000 km	
Llenado de depósito de Aditivo para Filtro de Partículas (FAP)	80 000 km	

(*) Reemplazo cada 60.000 km ó 2 años (lo que ocurra primero)

(**) Consulte el apartado **Uso severo del vehículo**

(***) Con reemplazo de líquido refrigerante.

Operaciones Según Modelo/Version

Uso severo del vehículo (Utilitarios y Particulares)

Si el vehículo se utiliza predominante en una de las siguientes condiciones:

- Utilización con remolque.
- Caminos polvorientos, arenosos o con fango, o con partículas metálicas (mineral de hierro, por ejemplo) o con un alto índice de salinidad (salitre). **Para estos casos, es necesario sustituir la correa de distribución y sus poleas cada 20.000 km.**
- Recorridos cortos (menos de 10 km/día) y repetidos con temperaturas bajas.
- Motor que gira a menudo en marcha lenta o en largos recorridos en baja velocidad o en caso de tiempo largo de inactividad.

Es necesario realizar las siguientes comprobaciones con la mitad de la frecuencia indicada en el Plan de Mantenimiento Programado:

- Control del estado y del desgaste de las pastillas de los frenos delanteros.
- Control del estado y del desgaste de los frenos traseros.
- Control de la limpieza de las cerraduras del capó del motor y de las puertas , limpieza y lubricación de las palancas.
- Control visual de las condiciones: del motor, caja de cambios, transmisión, partes rígidas y flexibles de las tuberías (escape/ suministro de combustible/frenos) y de los elementos de goma (cofias/manguitos/casquillos, etc.).
- Control del estado de la carga y nivel del líquido de la batería (electrolito).
- Control visual de las condiciones de las correas, tensores y de poleas de los conjuntos de la distribución y de mando de los accesorios (sustituir, si es necesario).
- Control y eventual cambio del aceite del motor y del filtro de aceite.
- Control y eventual cambio del filtro del aire acondicionado.
- Control y eventual cambio del filtro de aire.
- Inspección del freno trasero (disco o tambor, según versión). Control del estado de limpieza y lubricación de los apoyos de las zapatas.

Registros de mantenimientos

10.000 kms

PROGRAMADO

O.R.Nº: _____

Fecha: _____

Kms: _____

Sello y Firma del Concesionario

20.000 kms

PROGRAMADO

O.R.Nº: _____

Fecha: _____

Kms: _____

Sello y Firma del Concesionario

30.000 kms

PROGRAMADO

O.R.Nº: _____

Fecha: _____

Kms: _____

Sello y Firma del Concesionario

40.000 kms

PROGRAMADO

O.R.Nº: _____

Fecha: _____

Kms: _____

Sello y Firma del Concesionario

Registros de mantenimientos

50.000 kms

PROGRAMADO

O.R.Nº: _____

Fecha: _____

Kms: _____

Sello y Firma del Concesionario

60.000 kms

PROGRAMADO

O.R.Nº: _____

Fecha: _____

Kms: _____

Sello y Firma del Concesionario

70.000 kms

PROGRAMADO

O.R.Nº: _____

Fecha: _____

Kms: _____

Sello y Firma del Concesionario

80.000 kms

PROGRAMADO

O.R.Nº: _____

Fecha: _____

Kms: _____

Sello y Firma del Concesionario

Registros de mantenimientos

90.000 kms

PROGRAMADO

O.R.Nº: _____

Fecha: _____

Kms: _____

Sello y Firma del Concesionario

100.000 kms

PROGRAMADO

O.R.Nº: _____

Fecha: _____

Kms: _____

Sello y Firma del Concesionario

110.000 kms

PROGRAMADO

O.R.Nº: _____

Fecha: _____

Kms: _____

Sello y Firma del Concesionario

120.000 kms

PROGRAMADO

O.R.Nº: _____

Fecha: _____

Kms: _____

Sello y Firma del Concesionario

Registros de mantenimientos

130.000 kms

PROGRAMADO

O.R.Nº: _____

Fecha: _____

Kms: _____

Sello y Firma del Concesionario

140.000 kms

PROGRAMADO

O.R.Nº: _____

Fecha: _____

Kms: _____

Sello y Firma del Concesionario

150.000 kms

PROGRAMADO

O.R.Nº: _____

Fecha: _____

Kms: _____

Sello y Firma del Concesionario

160.000 kms

PROGRAMADO

O.R.Nº: _____

Fecha: _____

Kms: _____

Sello y Firma del Concesionario

Garantía Antiperforación

La presentación del cupón de control, debidamente cumplimentado por el servicio oficial PEUGEOT que lo hubiese efectuado, será imprescindible para cualquier recurso a la Garantía Antiperforación PEUGEOT.

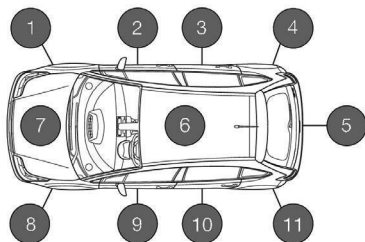

	1º CONTROL	2º CONTROL
VP (Vehículos Particulares)	4 años de la entrega del vehículo nuevo	6 años de la entrega del vehículo nuevo
VU (Vehículos Utilitarios)	2 años de la entrega del vehículo nuevo	4 años de la entrega del vehículo nuevo

LAVADO si es necesario (facturación según tarifa local): Carrocería, Bajos, Pasarrueda

CONTROL ANTIPERFORACIÓN: (facturación según tarifa local): tiempo facturable : 0,6 (en horas y centésimas de hora)

1º CONTROL Fecha : Km

:

Previsión de los trabajos en garantía: sí no

**REPARACIONES
RECOMENDADAS AL
CLIENTE :**

Nº Demanda de Trabajo:

Constatación :

-
-
-
-
-

**REPARACIONES
EFECTUADAS:**

Factura Nº :

Fecha

**SELLO DEL
REPRESENTANTE**

Constatación Nº :

FEcha

**SELLO DEL
REPRESENTANTE**

**SELLO DEL
REPRESENTANTE**

PRÓXIMA VISITA DE GARANTÍA :

ANTES DEKM

FECHA/...../.....

2º CONTROL Fecha : Km

:

Previsión de los trabajos en garantía: sí no

**REPARACIONES
RECOMENDADAS AL CLIENTE**

:

Nº Demanda de Trabajo:

Constatación :

-
-
-
-
-
-

**REPARACIONES
EFECTUADAS:**

Factura Nº :

Fecha

**SELLO DEL
REPRESENTANTE**

Constatación Nº :

FEcha

**SELLO DEL
REPRESENTANTE**

**SELLO DEL
REPRESENTANTE**

PRÓXIMA VISITA DE GARANTÍA :

ANTES DEKM

FECHA/...../.....

***Sustitución del AirBag
y
Cinturones de Seguridad
pirotécnicos***

(15 años)

Fecha: _____

Kilometraje: _____

Nº de la Factura: _____

Sello del representante oficial

***Sustitución del AirBag
y
Cinturones de Seguridad
pirotécnicos***

(30 años)

Fecha: _____

Kilometraje: _____

Nº de la Factura: _____

Sello del representante oficial

Sustitución del cuentakilometros

La información que sigue debe cumplimentarse en caso de sustitución del velocímetro y del cuentakilometros

Fecha de la sustitución:/...../.....

Kilometraje del cuentakilometros anterior:

--	--	--	--	--	--

Kilometraje del nuevo cuentakilometros:

--	--	--	--	--	--

Nombre, dirección, firma y sello del reparador que efectuó la intervención:

<p>SELLO DEL REPRESENTANTE</p>

PEUGEOT Assistance

Estimado Cliente. Su 0 Km cuenta con un servicio más de PEUGEOT. Este servicio con prestaciones únicas, alcanza a todos los vehículos PEUGEOT, durante la vigencia de la garantía, en toda la República Argentina y los países limítrofes(*), totalmente gratis y solamente con una llamada telefónica sin cargo (cobro revertido) e informando su número de patente, los 8 últimos números de carrocera del vehículo y su localización, usted puede disponer del más completo servicio de asistencia para su vehículo, a cualquier hora, todos los días del año.

1) PRESTACIONES INCLUIDAS ATENCION 24 HS.

PEUGEOT ASSISTANCE es un servicio más de PEUGEOT, para que usted pueda disfrutar con tranquilidad de su vehículo. Está disponible las 24 horas, todos los días del año, inclusive fines de semana y feriados. En todo el territorio nacional y en países limítrofes(*), usted dispone de PEUGEOT ASSISTANCE con una simple llamada que, como todo el servicio, es gratis.

(*) La cobertura de ASSISTANCE se extiende a los países limítrofes, pero particularmente la cobertura en Brasil abarca desde el límite con Argentina hasta el paralelo 24° dentro del territorio brasileño.

AUXILIO MECÁNICO LIGERO

PEUGEOT ASSISTANCE enviará un auxilio mecánico para los vehículos por falla mecánica o electrónica, falla en la batería y accidentes.

REMOLQUE

En caso de avería que impida que el vehículo circule por sus propios medios, ya sea por accidente de tránsito o desperfecto mecánico, y siempre que el desperfecto no pueda ser solucionado en el lugar, PEUGEOT ASSISTANCE, ofrecerá el traslado del mismo, hasta el punto de servicio de la red oficial PEUGEOT más próximo.

ALOJAMIENTO

A partir de 100 km de su domicilio, en caso de presentarse una avería o accidente,

donde la reparación del vehículo no pudiera ser concluida dentro del mismo día del imprevisto, el BENEFICIARIO podrá optar por esperar la reparación, PEUGEOT Assistance organizará, y tomará a su cargo los gastos de hotel, en forma directa o por reintegro para todos los beneficiarios durante la reparación del vehículo, con un máximo de cuatro noches y sin que se pueda superar el importe máximo diario de \$1975 (pesos argentinos mil novecientos setenta y cinco) por beneficiario, en el caso de asistencia prestada en y fuera de ARGENTINA (*), incluidos todos los impuestos, por persona y noche. Los costos no incluyen refrigerios y adicionales.

(*) La cobertura de ASSISTANCE se extiende a los países limítrofes, pero particularmente la cobertura en Brasil abarca desde el límite con Argentina hasta el paralelo 24° dentro del territorio brasileño.

TRASLADO

Si el vehículo debe quedar inmovilizado fuera del lugar de residencia habi-

tual y no puede repararse dentro de las 72 hs. de producido el accidente o avería, el BENEFICIARIO podrá decidir por regresar a su domicilio. PEUGEOT ASSISTANCE tomará a cargo los gastos en forma directa o por reintegro del traslado de los pasajeros al domicilio habitual del propietario del vehículo o de la continuación del viaje al destino previsto (Siempre y cuando el costo de traslado al destino no sea mayor al del desplazamiento al domicilio). PEUGEOT ASSISTANCE tendrá a su cargo solo la menor distancia para su regreso. El traslado se realizará en el medio de transporte que PEUGEOT ASSISTANCE considere pertinente.

RECUPERO DEL VEHÍCULO REPARADO / RETORNO

En el caso en que el vehículo declarado haya sido reparado en el concesionario oficial y el BENEFICIARIO se hubiera ausentado del lugar del imprevisto, PEUGEOT ASSISTANCE pondrá a disposición del BENEFICIARIO o de una persona por él designada, un (1) pasaje/ticket/boleto , con el medio de locomo-

ción más conveniente para que pueda recuperar el vehículo una vez reparado. El traslado se realizará en el medio de transporte que PEUGEOT ASSISTANCE considere pertinente y tomará a cargo los gastos en forma directa o por reintegro. Los viajes mayores a 6 hs se realizarán preferentemente en avión de línea regular y clase económica.

2) DEFINICIONES DE TÉRMINOS UTILIZADOS

1. Beneficiarios:

a. Titular:

Todo propietario de vehículo designado, fabricado o importado por PEUGEOT, es poseedor del servicio de PEUGEOT ASSISTANCE.

En caso que el propietario sea una persona jurídica, será considerado titular a los efectos de la asistencia, el conductor del vehículo al momento de solicitarla.

b. Ocupantes del vehículo:

Toda persona transportada por un vehículo poseedor del servicio al momento de solicitar asistencia, con el límite del número de plazas que figure en el certificado de

patentamiento del mismo.

2. Vehículo designado

El vehículo poseedor del servicio de PEUGEOT ASSISTANCE. El vehículo designado no sobrepasará un peso máximo de 3.500 Kgs. y deberá encontrarse amparado por la garantía que otorga PEUGEOT , de acuerdo a las condiciones que rigen para las mismas.

Tratándose de vehículos de transporte de mercaderías, no se asume responsabilidad alguna por la carga.

3. Viaje:

Se define como tal a la salida del beneficiario de su domicilio con destino a otro sitio dentro de la República Argentina o Países Limitrofes(*) y su regreso al mismo.

4. Avería:

Se entiende por avería, a la falla o rotura de algún elemento mecánico indispensable para el desplazamiento del vehículo.

*La cobertura de ASSISTANCE se extiende a los países limítrofes, pero particu-

lamente la cobertura en Brasil abarca desde el límite con Argentina hasta el paralelo 24° dentro del territorio brasileño

5. PEUGEOT ASSISTANCE:

El servicio de PEUGEOT ASSISTANCE.

3) ASISTENCIA AL VEHÍCULO Y A LAS PERSONAS

1. Alcances del Servicio

a. Area de cobertura:

Los servicios de asistencia al vehículo serán prestados en toda la República Argentina como así también en sus Países Límitrofes*.

*La cobertura de ASSISTANCE se extiende a los países limítrofes, pero particularmente la cobertura en Brasil abarca desde el límite con Argentina hasta el paralelo 24° dentro del territorio brasileño

b. Vigencia:

El vehículo designado y el beneficiario tendrán derecho a la prestación del servicio de PEUGEOT ASSISTANCE dentro

del área de cobertura, durante el tiempo de la garantía que presta PEUGEOT.

c. Solicitud de Asistencia:

Cuando se produzca un hecho que requiera alguna de las prestaciones de PEUGEOT ASSISTANCE, se deberá solicitar telefónicamente el servicio que se necesite a la Central Operativa que corresponda y deberá suministrar los datos que indicamos a continuación:

- N° de patente y tipo de vehículo
- Lugar en que se encuentra
- Nombre y domicilio del cliente
- Fecha de entrega del vehículo consignado en la Garantía, o en su defecto fecha de patentamiento que figura en la documentación del vehículo
- N° de Identificación del vehículo, VIN, N° de Carrocería o N° de chasis
- Kilometraje del vehículo

Los gastos de llamadas telefónicas con motivo de una solicitud de asistencia, serán reintegrados previa presentación de los comprobantes correspondientes.

2. Detalle de Prestaciones

2.1 Remolque

a. En el caso que el vehículo designado no pudiera circular a causa de avería o accidente, PEUGEOT ASSISTANCE se hará cargo de la coordinación y de los gastos ocasionados por el remolque hasta el Concesionario o Taller habilitado por PEUGEOT en la República Argentina, o a los puntos de asistencia previstos en los países limítrofes(*), siempre más próximos al lugar del accidente o avería. En caso que el cliente desee trasladar su vehículo a otro concesionario oficial de su preferencia pero más lejano, deberá abonar la diferencia de Km entre el concesionario correspondiente y el seleccionado por el cliente. El valor del kilómetro adicional será consensuado entre el cliente y PEUGEOT ASSISTANCE.

(*) La cobertura de ASSISTANCE se extiende a los países limítrofes, pero particularmente la cobertura en Brasil abarca desde el límite con Argentina hasta el paralelo 24° dentro del territorio brasileño.

b. PEUGEOT ASSISTANCE se hará cargo de los gastos de desplazamiento de los beneficiarios desde el lugar del accidente o avería hasta el lugar de reparación del vehículo designado.

2.2 Estancia por inmovilización/robo del Vehículo

A partir de 100 km de su domicilio, en caso de presentarse una avería o accidente que inmovilice el vehículo y la reparación no pudiera ser efectuada en el mismo día del accidente o avería, PEUGEOT ASSISTANCE tomará a cargo los gastos de alojamiento en hotel hasta un máximo de \$1975 (pesos argentinos mil novecientos setenta y cinco) por beneficiario y por día. Esta cobertura se aplicará asimismo en caso de robo del vehículo designado, una vez cumplidos los trámites de denuncia ante las autoridades competentes.

2.3 Desplazamiento de beneficiarios por inmovilización

En caso de inmovilización por avería o accidente del vehículo designado y cuando la reparación del mismo no pueda ser efectuada dentro de las 72 hs. de produ-

cido el accidente o avería:

a. PEUGEOT ASSISTANCE trasladará a los ocupantes del vehículo hasta el domicilio del titular.

b. En el caso que los beneficiarios opten por la continuación del viaje, se hará cargo del desplazamiento hasta el lugar de destino inicial indicado por el beneficiario, siempre que la distancia a recorrer no sea mayor que la existente hasta el domicilio del titular en la República Argentina.

c. Cuando el vehículo designado fuera sustraído o robado, se hará cargo del desplazamiento hasta el domicilio del titular o el lugar de destino

inicial según los términos estipulados en **2.3.b.**, una vez cumplidos los trámites de denuncia ante las autoridades competentes.

d. Cuando el vehículo que hubiera permanecido inmovilizado por más de 72 hs., fuese reparado con posterioridad a que se hubiera ausentado del lugar el beneficiario, se hará cargo de su despla-

zamiento o de quién este autorice, hasta el lugar de reparación. Así mismo cuando el vehículo designado hubiese sido robado y recuperado con posterioridad a la ausencia del beneficiario, se hará cargo de los gastos de desplazamientos del mismo o de la persona autorizada hasta el lugar de custodia.

El desplazamiento del beneficiario se hará a criterio de PEUGEOT ASSISTANCE por medios terrestres adecuados y siempre de modo que ocasione la menor cantidad de molestias. Los viajes mayores a 6 hs se realizarán preferentemente en avión de línea regular y clase económica.

2.4 Depósito o custodia del vehículo reparado o recuperado:

Cuando el vehículo designado hubiera permanecido inmovilizado por más de 72 hs. o en los casos en que hubiese sido hurtado o robado y la reparación o la recuperación del mismo se produjera en ausencia del beneficiario, PEUGEOT ASSISTANCE tomará a cargo la custodia del vehículo y su entrega el siguiente día hábil al concesionario autorizado. Tope de guarda 24hs.

3. Servicios excluidos:

No corresponde la prestación de los servicios en las situaciones siguientes:

- Cuando el vehículo no esté asegurado por responsabilidad frente a terceros o el conductor no este debidamente habilitado para conducir o se hubiera excedido el límite de ocupantes previsto para el vehículo.
- Cuando el conductor se encuentre bajo el efecto de drogas o alcoholizado.
- Cuando la inmovilización se deba a hechos de carácter extraordinario explicados en el **apartado 5**.
- Cuando la inmovilización se deba a consecuencia de la participación en competencias deportivas o de duración o por violación de las normas de tránsito o al dolo del beneficiario u otro ocupante del vehículo designado.

PEUGEOT ASSISTANCE no atenderá los gastos que a continuación se detallan:

- Alimentación, combustibles, movilizaciones NO autorizadas.
- Asistencia de ocupantes transportados bajo la modalidad «auto stop».
- Revisión de mantenimiento o reparacio-

nes por accidentes o averías.

- Indemnización o reembolso en caso de sustracción robo, hurto o apoderamiento ilegítimo de materiales, accesorios u objetos personales dejados en el vehículo designado.

NO SERAN RECONOCIDOS LOS GASTOS POR SERVICIOS QUE EL BENEFICIARIO HAYA CONTRATADO POR SU PROPIA CUENTA, SIN LA PREVIA AUTORIZACION DE PEUGEOT ASSISTANCE.

4) CIRCUNSTANCIAS EXCEPCIONALES

Eximen de responsabilidad el caso fortuito o fuerza mayor, tales como huelgas, actos de sabotaje, guerras, catástrofe, dificultades en los medios de comunicación o en las vías de acceso al lugar de asistencia. Mediando situaciones de esta índole, PEUGEOT ASSISTANCE se prestará dentro del menor plazo posible.

5) JURISDICCION

Para todas las cuestiones de derecho, relativas a la relación con los beneficiarios de los servicios detallados en las presentes Condiciones Generales serán aplicables la Legislación Argentina y la jurisdicción de los tribunales originados de la ciudad de Buenos Aires, con excepción de cualquier otro fuero o jurisdicción.

6) RESERVA

Se hace reserva de exigir a los beneficiarios de las presentes Condiciones Generales el reembolso de cualquier gasto efectuado indebidamente, en caso de haberse prestado servicios no contratados y/o fuera del período de vigencia de acuerdo a lo establecido y/o en forma diferente a lo estipulado en las presentes Condiciones Generales.

EL SERVICIO DE PEUGEOT ASSISTANCE SE PRESTA AL VEHICULO, POR LO QUE SE TRANSFIERE CON EL MISMO A CADA NUEVO PROPIETARIO DURANTE EL PLAZO DE GARANTIA.

**CENTRALES OPERATIVAS DEL
SERVICIO PEUGEOT ASSISTANCE**

TELÉFONOS CENTRAL OPERATIVA
ARGENTINA
Llamada gratuita: 0800 777 7384 (opción 1)
CHILE
Santiago (+56 02) 495-6049
PAÍSES LIMÍTROFES*
Buenos Aires (+ 54 11) 28219348

PEUGEOT se reserva el derecho a cambiar los números telefónicos detallados en el cuadro.

(*) La cobertura de ASSISTANCE se extiende a los países limítrofes, pero particularmente la cobertura en Brasil abarca desde el límite con Argentina hasta el paralelo 24° dentro del territorio brasileño.

Recomendaciones Sobre Contaminación Ambiental

(Según Legislación de la República Argentina, en el orden federal)

Este vehículo fue fabricado cumpliendo con las reglamentaciones vigentes en el orden federal (Ley N° 24449/95, Dec. P.E.N. 779/95) en lo referente a CONTAMINACIÓN ATMOSFÉRICA, SONORA y RADIOELÉCTRICA. A fin de respetar lo establecido por las referidas reglamentaciones en lo concerniente al parque de vehículos en uso, recomendamos tener en cuenta lo indicado en los capítulos Uso del Automóvil y Seguridad

1. Contaminación atmosférica

No alterar las características originales del sistema de inyección-encendido, inyector de combustible, sistema de recirculación de gases del cárter, filtro de aire. En vehículos con catalizador de nafta, utilizar exclusivamente nafta sin plomo.

2. Contaminación sonora

No alterar el sistema de escape y en caso de reemplazo de algunos de los componentes atenuadores de sonido (silenciadores), utilizar exclusivamente repuestos originales.

3. Contaminación radioeléctrica (vehículos de ciclo Otto a nafta o gasoil)

No alterar el sistema eléctrico, especialmente los cables de encendido de alta tensión, incluida la ubicación de los mismos.

En caso de reemplazo de alguno de sus componentes, utilizar exclusivamente repuestos originales.

IMPORTANTE

Las personas con prótesis reguladora del ritmo cardíaco (marcapasos) deberán abstenerse de permanecer en el vehículo o en su proximidad, estando el motor en funcionamiento con la tapa del compartimiento del motor (capot) abierta total o parcialmente o bien incorrectamente cerrada, a fin de evitar el riesgo de que se altere el normal funcionamiento del referido marcapasos.

En los tres casos mencionados, el fabricante de la unidad, en caso de incumplimiento de lo expresado anteriormente, deslinda toda responsabilidad al respecto, quedando la misma asumida por el usuario y caducada automáticamente la garantía

Para La República Argentina

VALORES MÁXIMOS DE EMISIÓN ATMOSFÉRICA

Este vehículo a la salida de fábrica cumple con los siguientes límites máximos de emisiones:

- Vehículos equipados con motor de ciclo **OTTO (combustible: NAFTA o GASOLINA)**

Monóxido de carbono (CO) en marcha lenta: **MÁX.: 0,5%, para vehículos fabricados a partir del 01/01/99.**

Hidrocarburos incombustos (HC) en marcha lenta: **MÁX.: 250 ppm (partes por millón) para vehículos fabricados a partir del 01/01/99.**

- Vehículos equipados con motor de ciclo **DIESEL (combustible: GASOIL)**

Ennegrecimiento del gas de escape por el procedimiento de «aceleración libre»:

Medición por filtrado (Índice BACHARACH): **MÁX.: 5**

Medición con opacímetro (coeficiente de absorción): **MÁX.: 2,62 m-1**

Los gases de escape se mantendrán dentro de los valores legislados durante 160.000 km (según corresponda) o 5 años de uso, siempre y cuando se respeten estrictamente los mantenimientos preventivos y las recomendaciones de uso dadas en el Manual de Uso y Características.

160.000 km.: Vehículos livianos (PBT< 3.856 Kg) con motor de Ciclo OTTO y Diesel.

La garantía mencionada anteriormente sólo será de aplicación en aquellas “configuraciones” o “modelos” (según definición del texto Legal Ley N° 24449/95, Dec. P.E.N. 779/95, Art. 33) que se hayan certificado con valores que superen el 90% de los límites de emisión establecidos para cada contaminante.

CONTROL TÉCNICO

La legislación vigente en el orden federal establece el **CONTROL TÉCNICO PERIÓDICO**, el primero de cuales se efectuará a los **36 meses** (unidades de uso particular), después de la venta al primer usuario. Si el vehículo tuviera un siniestro que afecte alguno de los sistemas contemplados en dicho control, caducará el período faltante entre la fecha del siniestro y el mencionado plazo de 36 meses. Después de la primera revisión, las restantes se efectuarán:

- Para vehículos con menos de 7 años; cada 24 meses. - Para vehículos con más de 7 años; cada 12 meses. Cada uno de los sistemas del vehículo objeto del mencionado control técnico, se indican en la presente sección de MANTENIMIENTO, por lo que recomendamos al usuario su especial atención a fin de que el vehículo se encuentre en correctas condiciones de mantenimiento.

El conjunto de elementos a controlar consta de:

- El ya mencionado de contaminación ambiental.
- Luces.
- Sistema de dirección, frenos, suspensión, carrocería, llantas, neumáticos.
- Estado general del vehículo tanto interno como externo.
- Sistemas de escape.
- Accesorios de seguridad: cinturones de seguridad, apoyacabezas, balizas, extintores de incendios.

IMPORTANTE*:

EL CUMPLIMIENTO DE LOS SERVICIOS, DE LAS REVISIONES PERIÓDICAS es una forma de satisfacer los requerimientos del CONTROL TÉCNICO PERIÓDICO. **

* Los períodos pueden variar según la jurisdicción y categoría del vehículo (taxi, remis, particular, etc.).

** En función de la legislación en vigor en el país

Entrega del Vehículo

Acaba usted de adquirir su nuevo vehículo. PEUGEOT le agradece su confianza y se compromete a satisfacerle plenamente. Durante la entrega, su vendedor le ha explicado el funcionamiento de su vehículo y los diferentes servicios PEUGEOT que le serán de la máxima utilidad

Manual de empleo de su vehículo

Manual Peugeot Assistance

Manual de Mantenimiento y de Garantías

Llave Reserva

Declaro que estoy consciente de los términos y condiciones del Manual de Mantenimiento y Garantía.

Nombre:

Data:...../...../.....



Entrega efectuada por:

.....

ENTREGA

